



Ministerio de Desarrollo Social

236



PLIEGO DE BASES Y CONDICIONES PARTICULARES / BASE DEL LLAMADO

Jurisdicción o Entidad Contratante: Ministerio de Desarrollo Social
Denominación de la UOC: Dirección de Patrimonio y Suministros
Domicilio: Avda. 9 de Julio 1925 – piso 19
Correo Electrónico: mdscompras@desarrollosocial.gov.ar
Fax: 4383-1448 / 4384-0694

Tipo de Procedimiento: Contratación Directa con Efectores Sociales. Según arts. 19 , 29 y 146 del Anexo al Decreto 893/2012 y modificatorios y art 25 inc d) ap 10) del Decreto 1023/2001 y modificatorios	N° 233	Ejercicio 2015
Clase / causal de procedimiento: Sin Clase		
Modalidad: Sin modalidad		

N° de Expediente: E-17344	Ejercicio: 2015
Rubro: mantenimiento, reparación y limpieza.	
Objeto: Provisión de materiales, realización de tareas, y enseres necesarios para la provisión y ejecución de espacio y oficinas prohuerta, expansión de restaurante y sector cocheras, según descripción de trabajos y condiciones detalladas a continuación del edificio ubicado en la calle Huergo N° 131 CABA, en uso por este Ministerio, con el efector social Cooperativa de Trabajo Del Sur Ltda.	

ACTO DE APERTURA
Lugar: Avda. 9 de Julio 1925 – piso 19
Día: 10/06/2015
Hora: 10:00 hs.
PRESENTACIÓN DE OFERTAS
Lugar: Avda. 9 de Julio 1925 – piso 19
Plazo: 10 a 18 hs hasta la fecha de apertura
Horario: 10 a 18 hs hasta la fecha de apertura
RETIRO, ADQUISICIÓN O VISTA DEL PLIEGO/BASES DEL LLAMADO
Lugar: Avda. 9 de Julio 1925 – piso 19
Plazo: hasta la fecha y hora fijadas para el acto de apertura
Horario: 10 a 18 hs

ESPECIFICACIONES TÉCNICAS:

N° Renglón	N° Catálogo			Descripción	Unidad de Medida	Cantidad
	IPP	Clase	Ítem			
1	331	02041	0001	La provisión de materiales, realización de tareas, y enseres necesarios para la provisión y ejecución de espacio y oficinas prohuerta, expansión de restaurante y sector cocheras, según descripción de trabajos y condiciones detalladas a continuación del edificio ubicado en la calle Huergo N° 131 CABA. en uso por este Ministerio; según descripción de trabajos y condiciones detalladas en el Anexo A.	Servicio	1

Handwritten signature and initials



Ministerio de Desarrollo Social



CONDICIONES GENERALES:

1 - Responsabilidad del Adjudicatario:

1.1 El adjudicatario será responsable de los daños y/o perjuicios que por causas imputables a él o a sus dependientes y en ocasión de las tareas, pudieran sufrir los bienes de este Ministerio, el personal de la misma y sus bienes y/o terceros y sus bienes. Asimismo será responsable por la desaparición, robo, hurto y daños intencionales y/o accidentales a objetos del Ministerio y/o su personal, como así también por los hechos que dañen al edificio y/o a las instalaciones en sí, en el período de prestación del servicio. El Oferente asume la responsabilidad de su personal y se obliga a reparar y/o reponer todo elemento de propiedad de este Ministerio que resultara dañado o destruido por acción u omisión de su personal, durante su permanencia en ésta. Este Organismo no admitirá interrupción alguna por vacaciones u otras causas, debiéndose realizar la atención del mismo en forma permanente. De suscitarse huelgas y/o conflictos parciales o totales, o cualquier otra situación con el personal empleado por el Adjudicatario, será obligación de éste procurar una solución en un plazo no mayor de CUARENTA Y OCHO (48) horas, a partir del momento en que este organismo libre un acta, para documentar la situación creada, en caso contrario se podrá decidir, por ese solo hecho, la rescisión del contrato. El personal empleado por el proveedor no tendrá ningún tipo de relación de dependencia con el Organismo contratante. El personal afectado, será provisto con elementos de seguridad personal (cascos, guantes, botas, máscaras, anteojos, cinturones, etc.). Asimismo, se deberán instalar los elementos de seguridad colectiva (matafuegos, disyuntores, botiquín, señalización, etc.) que por su índole correspondan, siendo responsable la cooperativa de los accidentes ocasionales o agravados por la falta o mal uso de los elementos arriba indicados.

El adjudicatario no podrá emplear menores de DIECIOCHO (18) años para la realización del trabajo. Queda bajo la exclusiva responsabilidad del Adjudicatario todo accidente de trabajo que involucre a su personal o a terceros, vinculados con la prestación del servicio, como así mismo del cumplimiento de todas las obligaciones determinadas por las leyes laborales sin excepción.

El contratista podrá realizar subcontratos o cesiones, con autorización previa del Comitente, las que no podrán superar el VEINTICINCO POR CIENTO (25%).

1.2 Documentación obligatoria a presentar por el adjudicatario:

Dentro del TERCER (3º) día hábil administrativo previo al comienzo de los trabajos, el adjudicatario deberá presentar ante el Departamento de Servicios Generales una Póliza de Seguros por Accidentes Personales por la suma asegurada de PESOS DOSCIENTOS MIL (\$200.000.-), por cada uno de los "efectores" sociales involucrados en las tareas contratadas, con cláusula de no repetición ante el Ministerio de Desarrollo Social de la Nación; y la Responsabilidad Civil extracontractual sobre las actividades de la Cooperativa, incluirán al Ministerio de Desarrollo Social de La Nación como asegurado adicional especificando la ubicación del riesgo, el monto total será de PESOS UN MILLON (\$ 1.000.000.-), desde el inicio de los trabajos hasta la recepción Definitiva establecida en la Cláusula N° 11 de las Condiciones Particulares del presente Pliego.

1.3 Rescisión del contrato.

El Comitente tendrá derecho a rescindir el Contrato en los siguientes casos:

- a) Si el adjudicatario no diera comienzo a los trabajos dentro del plazo fijado a tal efecto
- b) Por falta reiterada al cumplimiento de las órdenes emanadas del Departamento de Servicios Generales.
- c) Por interrupción o abandono sin causa justificada por un plazo mayor de TRES (3) días consecutivos en tres ocasiones, o cuando el abandono o interrupción sean continuados por el término de DIEZ (10) días corridos.
- d) Por cualquier infracción a las Leyes de trabajo.
- e) Cuando cediese el contrato en todo o en parte o subcontratase sin consentimiento del Comitente.
- f) Por incumplimiento de la entrega de las Pólizas de Seguros por Accidentes Personales, y de Responsabilidad Civil oportunamente especificada, en los términos del Punto 1.2 de las Condiciones Generales.

1.4-Organización de higiene y seguridad en el trabajo.

El objetivo de este rubro tiene como misión fundamental determinar, promover y mantener adecuadas condiciones ambientales en los lugares de trabajo, y el más alto nivel de seguridad para el personal propio del Contratista, del Ministerio o terceros.

Para el cumplimiento de este objetivo el Contratista deberá ajustarse a lo que en la materia dispone la Ley Nacional 19587/72, su Decreto Reglamentario 351/79, la Resolución 1069/91 y demás disposiciones que resulten aplicables.

Legislación de aplicación:

Para la organización de la seguridad de los trabajos se tendrá en cuenta la siguiente legislación:

- Ley Nacional 24028 de Riesgos de Trabajo.
- Ley Nacional 19587 de Higiene y Seguridad en el Trabajo.



Ministerio de Desarrollo Social



- Decreto 911/96.

CLAUSULAS PARTICULARES:

1. Presentación de la oferta - Obligaciones del oferente:

La oferta se deberá presentar por duplicado debidamente firmada en todas sus hojas. Podrá presentarse hasta la fecha y hora indicada, en sobre cerrado, con identificación de la presente contratación. Deberá ser formulada en moneda nacional, sin discriminar I.V.A., y no podrá referirse, en ningún caso, a la eventual fluctuación de su valor. No se aceptarán propuestas en moneda extranjera.

2. Contenido de la Oferta: La oferta económica deberá ser presentada con:

- a) Documentación que acredite su inscripción en el Registro Nacional de Efectores.
- b) Constancia de Inscripción al Sistema de Proveedores (SIPRO)
- c) Constancia de Inscripción ante la AFIP.
- d) Domicilio Especial: Es requisito imprescindible constituir domicilio especial, correo electrónico y fax, donde serán válidas todas las comunicaciones que se cursen.

3. Forma de cotización:

La cotización será hecha por ítem, consignándose el precio unitario. Según **Anexo B**.

El Ministerio de Desarrollo Social de la Nación, no reconocerá ningún adicional, ni gasto que no haya sido debidamente explicitado en su Presupuesto.

4. Plazo de mantenimiento de oferta: SESENTA (60) días corridos; dicho plazo será prorrogado automáticamente por sucesivos lapsos iguales al inicial en caso que el oferente no manifieste en forma fehaciente su voluntad de no renovar la oferta con una antelación mínima de DIEZ (10) días corridos al vencimiento de cada plazo.

5. Plazo de inicio del servicio: Dentro de los CINCO (5) días de la notificación fehaciente de la Orden de Compra, se labrará un Acta de Inicio de actividades, entre el adjudicatario y el área requirente. La Cooperativa deberá presentar un cronograma de tareas con las fechas máximas de ejecución, el cual deberá ser aprobado por el Departamento de Servicios Generales.

6. Plazo de Ejecución: Será de CIENTO VEINTE (120) días corridos, contados a partir de la fecha de labrada el Acta de Inicio, establecida en la Cláusula anterior.

7. Visita al edificio: Es condición del llamado la visita del proponente al edificio donde se realizarán las tareas, a fin de interiorizarse de todo cuanto pueda influir en la justa cotización de los servicios que se solicitan. El oferente deberá coordinar la visita con el área requirente, **Departamento de Servicios Generales, Tel.: (011) 4379-3857/58**.

8. Lugar de prestación del servicio: Las tareas se desarrollarán en el inmueble en uso por el Ministerio de Desarrollo Social, sito en la calle Delfín Huergo N° 131 de la Ciudad Autónoma de Buenos Aires.

9. Forma de prestación del servicio: Será según la descripción de trabajos y condiciones detalladas en el **Anexo A**.

10. Adjudicación: Se realizará teniendo en cuenta el precio, la calidad, la idoneidad del oferente, y demás condiciones de la oferta.

11. Certificaciones provisionales: Las dos primeras certificaciones se harán cada SIETE (7) días corridos desde el comienzo de las tareas, y luego se harán cada QUINCE (15) días corridos.

La Comisión de Recepción Definitiva: tomará intervención en cada una de las certificaciones, emitiendo el Acta de Recepción Definitiva correspondiente al porcentaje correspondiente de las tareas.

12. Conformidad de la recepción: la **recepción definitiva** se llevará a cabo dentro de los DIEZ (10) días corridos de completada la entrega de los bienes o la prestación del servicio, instancia en la cual la Comisión de Recepción Definitiva labrará el acta correspondiente.

13. Facturación:

13.1 Lugar de presentación de las facturas: serán presentadas en la Mesa de Entradas del Ministerio de Desarrollo Social, ubicada en la planta baja del edificio de la Av. 9 de Julio 1925 (esq. Moreno) – C.A.B.A., en el horario de 10:00 a 18:00 hs.

13.2 Forma y tiempo de presentación: se indicará en cada factura:

- a) Número y fecha de la Orden de Compra;



Ministerio de Desarrollo Social



- b) Número del expediente;
- c) Número y fecha de los remitos de entrega debidamente conformados;
- d) Número, especificación e importe de cada renglón facturado;
- e) Importe total bruto de la factura;
- f) Monto y tipo de descuentos, de corresponder;
- g) Importe neto de la factura.
- h) Deberá acompañarse conjuntamente con la factura, la constancia de validez que emite la A.F.I.P. En caso de tratarse de facturas tipo "C", deberá acompañarse la constancia de inscripción respectiva, en la A.F.I.P.

13.3 Se abonará un anticipo del TREINTA POR CIENTO (30%) del monto total de la Orden de Compra, el cual se hará efectivo dentro de los quince días corridos de la fecha de presentación de la factura, contra presentación de un Pagaré por el monto total del adelanto, y a la orden del MINISTERIO DE DESARROLLO SOCIAL. El saldo restante se liquidará conforme a las certificaciones de avance de tareas establecidas en la cláusula N° 11, las que contemplarán el descuento proporcional del anticipo efectuado y una deducción transitoria adicional equivalente al CINCO POR CIENTO (5%) de la certificación, a los fines de garantizar la correcta realización de las tareas. Esta deducción adicional será liquidada contra la emisión del acta establecida en la cláusula N° 12. Sólo serán abonados los servicios efectivamente prestados y recibidos de conformidad.

13.4 Información de cuenta bancaria - Alta de beneficiario: A los efectos de percibir el pago la Cooperativa deberá informar su número de cuenta bancaria en moneda nacional, debiendo el adjudicatario concurrir a este Ministerio Nacional, Dpto. Contabilidad, Av. 9 de Julio N° 1.925 18° Piso C.A.B.A., Tel.: 4379-3813 en el horario de 9:00 a 17:00 hs. con el fin de obtener el Alta de Beneficiario. En caso de poseer número de Alta de beneficiario presentado ante otros Organismos, deberá adjuntar fotocopia de C.U.I.T.

13.5 Moneda de pago: La moneda de pago será la de curso legal en el país.

14. Pago: Dentro de los TREINTA (30) días corridos, contados a partir del día siguiente al de la incorporación por parte de la Dirección de Programación y Ejecución Presupuestaria del Acta emitida por la Comisión de Recepción Definitiva, de acuerdo a lo indicado en la Cláusula N° 12.

15. A todos los efectos legales emergentes de la presente contratación/licitación serán competentes los Juzgados Nacionales en lo Contencioso Administrativo Federal con asiento en la Ciudad Autónoma de Buenos Aires.

A los efectos del seguimiento de novedades que puedan producirse respecto de la presente contratación e independientemente de la notificación que le cursemos, se recomienda visitar la página de Internet: www.argentinacompra.gov.ar, "OFICINA NACIONAL DE CONTRATACIONES"

Handwritten signature and initials



Ministerio de Desarrollo Social



ESPECIFICACIONES TÉCNICAS GENERALES

Contratación de profesional con incumbencia: El adjudicatario será responsable de la contratación de profesionales con incumbencia en el nivel de tareas contratadas, y con antecedentes e idoneidad a plena satisfacción del coordinador de trabajos; los mismos deberán certificar mediante su firma el cumplimiento parcial o total de las tareas ejecutadas y ejercer el control permanente de la ejecución y el cumplimiento de los aspectos técnicos, reglamentarios, legales y administrativos, que rijan para la actividad.

Actuará con el carácter de Representante Técnico:

Un arquitecto o ingeniero civil para la ejecución de las tareas del Renglón 1.

Se entregara al Ministerio una notificación en la cual se detalla apellido, título obtenido y número de matrícula vigente de los mismos.

GENERALIDADES Y TRABAJOS PRELIMINARES

Limpieza

La cooperativa procederá a la limpieza de los locales a realizar trabajos en la primera etapa antes de iniciar las tareas; para ello se retirarán todos los residuos, materiales en desuso y equipamiento no utilizados y se lo dejará en condiciones favorables para la buena marcha de los trabajos.

Locales para acopio de materiales

La cooperativa deberá implementar las medidas necesarias con el fin de acopiar los materiales destinados a la realización de los trabajos de manera de protegerlos del sol, lluvia, heladas, etc. El piso del local que se disponga para tal fin será apropiado al material que se acopia.

No se permitirá acopiar materiales a la intemperie y/o con recubrimientos de emergencia.

Elementos de seguridad

Todas las tareas serán realizadas por personal idóneo para las tareas a ejecutar. El mismo deberá contar con los elementos de seguridad y protección necesarios que cumplan con la normativa vigente como ser casco, arnés, ropa de trabajo, zapatos de seguridad, antiparras, guantes y todo otro elemento que sea necesario acorde a los trabajos a realizar.

Personal de seguridad e Higiene

Se adjudicará personal del Ministerio de Desarrollo Social capacitado en Seguridad e Higiene, la responsabilidad de controlar el sector de las tareas a realizar, con el fin de hacer cumplir con las reglamentaciones vigentes. El mismo efectuará periódicas y metódicas inspecciones a los inmuebles donde se desarrollan las actividades. Se tendrá especial consideración en los siguientes puntos abajo descriptos.

Decreto N° 911/96

- Capacitación a los operarios en materia de higiene y seguridad y en la prevención de enfermedades y accidentes de trabajo, de acuerdo a las características y riesgos propios, generales y específicos de las tareas que cada uno de ellos desempeña. Art. 8, 10 y 11
- Protección contra la caída de personas – Artículo 52
- Trabajo con riesgo de caída a distinto nivel – Artículos 54 a 57
- Señalización en la construcción – Artículos 66 y 69
- Equipos y elementos de protección personal – Artículos 98, 99 y 112
- Normas de prevención en las instalaciones y equipos de obra – Artículos 221 y 222



Ministerio de Desarrollo Social

"2015-AÑO DEL BICENTENARIO DEL CONGRESO DE LOS PUEBLOS LIBRES"



Anexo A

Materiales

Normas generales:

Calidad

Los materiales, serán en general, de la mejor calidad en su clase y sus características responderán a las normas y/o condiciones mínimas especificadas en cada caso.

Muestras

La cooperativa deberá presentar muestras de todo material o elemento antes de su colocación en el edificio. Una vez verificado el cumplimiento de las especificaciones contractuales, dichos materiales serán aprobados por la inspección. Todas las muestras se devolverán a la cooperativa una vez finalizadas las tareas, en caso de no ser afectadas por los ensayos que se practiquen, sin derecho de reclamo de adicional alguno.

Ensayos

El Departamento de Servicios Generales podrá ordenar la ejecución de ensayos sobre los materiales que considere conveniente a efectos de determinar su calidad. Para tal fin, se extraerán muestras de cada una de las partidas ingresadas al edificio, debiéndose individualizar en forma segura las pertenecientes a cada una de ellas. Estará a cargo de la cooperativa el pago de todas las obligaciones emergentes del ensayo (materiales, ejecución de tareas, transporte, aranceles, etc.).

Materiales envasados

Se entregarán en el edificio, en sus envases originales, perfectamente cerrados, rotulados de fábrica. Cuando se prescriba el uso de materiales "aprobados", deberán llevar la constancia de dicha aprobación en el rótulo respectivo o donde correspondiera. Ningún material envasado, podrá ser retirado del envase, hasta su colocación definitiva.

Almacenamiento

Todos los materiales embolsados (cales, cementos, yesos, pinturas, revestimientos, etc.), se acopiarán en lugares cubiertos. Cualquier excepción a esta norma debe ser aprobada expresamente por el Departamento de Servicios Generales.

-DEPÓSITOS Y OFICINA PROHUERTA-

N°1 Albañilería en depósitos y oficina prohuerta.

ÍTEM 1:1.-

Excavaciones y movimiento de suelo.

En los trabajos de excavación se incluyen los de achique, entubamientos, tablestacados, defensas, los apuntalamientos del terreno y/o de las construcciones vecinas, y el retiro de suelos sobrantes que resultaren necesarios realizar por proyecto o a juicio de la Supervisión. Las zanjas para fundar cimientos de paredes, columnas, vigas, etc. tendrán un ancho igual al de la banquina, zapatas, bases de columnas, fondos de vigas, etc. y serán excavadas hasta encontrar el terreno la resistencia adecuada, resultante del estudio de suelos. El fondo de las excavaciones se nivelará y compactará correctamente y los paramentos serán verticales o con talud de acuerdo a las características del terreno. Si el estado del suelo o el encofrado a utilizar requiere mayor excavación, la Cooperativa no tendrá opción a reclamo alguno, siendo a su cargo el mayor trabajo resultante. En ningún caso la carga que soporte el terreno será mayor que la admisible.



Ministerio de Desarrollo Social



El espacio entre el muro del cimiento y el paramento de la zanja se rellenará por capas sucesivas de tierra humedecida, de espesor máximo de 20 cm. y apisonadas convenientemente.

No se comenzará ningún cimiento sin notificar a la Supervisión la terminación de las zanjas correspondientes.

Se realizarán las excavaciones referidas a los muros perimetrales, para lo cual se deberá replantear en el lugar, a fin de definir la exacta ubicación de los muros. Se realizará una zanja que será del total de la longitud de los muros por 0.10m x 0.50m.

ÍTEM 1:2, 1:3 y 1:4.-

Estructura de H°A°

Son de aplicación los Reglamentos CIRSOC y el CEGCBA.

Se considera realizado por la cooperativa el estudio de la estructura resistente, incluidas las fundaciones, que le permitirá confirmar la viabilidad de su propuesta constructiva y económica.

La Cooperativa asume la total responsabilidad técnica sobre la estructura resistente, incluidas las fundaciones y deberá realizar el diseño, los cálculos, la confección de planos de encofrado, detalles y planillas de armaduras y tipos y calidades de materiales a utilizar.

La Cooperativa asume la total responsabilidad sobre la ejecución de todo trabajo necesario para lograr una tarea completa y terminada con arreglo a sus fines, aunque dichos trabajos no se indiquen o mencionen en forma explícita sin que ello de derecho a reclamar adicional alguno y/o ampliación de plazo de las tareas.

El esquema estructural incluido en el pliego tiene carácter indicativo, la Cooperativa procederá al cálculo de la estructura teniendo en cuenta que las medidas entre ejes son invariables y que la tolerancia admisible en las dimensiones de los locales terminados no excederá del 0,5 %.

Fundaciones

Normas generales

Conocimiento del terreno: La Cooperativa deberá tomar debido conocimiento del terreno, sus accesos, pendientes, desagües existente y demás circunstancias que pudieran interesar a los trabajos.

Si con posterioridad quisiera modificar las fundaciones que figuran en la propuesta por razones técnicas debidamente sustentadas serán por su cuenta y cargo las demasías que pudiera resultar, no admitiéndose adicionales por tal concepto, ni modificaciones de plazo de tareas.

Será de responsabilidad exclusiva de la Cooperativa su ejecución y verificación. Como también la verificación del diseño, calculo.

Tipo de hormigón a utilizar

Se deberá emplear un hormigón H 21 o superior elaborado en planta, con una relación agua cemento menor o igual a 0.40.; podrá agregarse un aditivo plastificante a base de lignosulfonatos.

De cada hormigonada que se ejecute se extraerán probetas mínimo tres (3) probetas para realizar el control del material colado: una (1) a 7 días, dos (2) a 28 días

Tipo de acero

Se utilizará acero tipo ADN 420.

Cada partida de acero entregada en el lugar estará acompañada por el certificado de calidad o garantía emitido por la firma fabricante, de acuerdo a lo especificado por el Reglamento CIRSOC.

La Supervisión podrá requerir el ensayo de muestras a exclusivo costo de la Cooperativa.

Método constructivo

- Tolerancia de replanteo: Las estructuras deberán situarse en los sitios precisos indicados en los planos.
- En todos los casos, la desviación de ejes con respecto a la vertical no deberá superar el 2 % (2 cm. por metro).

En caso de presentarse desviaciones mayores a las indicadas tanto en posición como en verticalidad, la Supervisión decidirá cada vez, entre obligar a la Cooperativa a reubicar las partes, en



Ministerio de Desarrollo Social



la ubicación que la Supervisión determine, y/o re proyectar la base correspondiente corriendo la diferencia por cuenta y cargo de la Cooperativa, previa aprobación de la Supervisión para su ejecución en la tarea.

Estructura de hormigón armado

Cálculo de la estructura

Los cálculos estáticos se realizarán en un todo de acuerdo con los Reglamentos CIRSOC, pudiéndose optar por el cálculo en régimen elástico o a la rotura indistintamente, pero elegido uno de los procedimientos deberá mantenerse para todas y cada una de las partes de la estructura.

Se adoptarán las cargas establecidas en el Capítulo pertinente del CEGCBA, salvo en lo que respecta a la acción del viento que se tendrá en cuenta sobre la base de lo especificado en la norma DIN 1055, o en su defecto en las reglas N/V/65, francesas utilizando cada una de ellas en su totalidad.

La primera entrega del cálculo deberá consignar memoria de cálculo con análisis de cargas de losas, vigas, columnas y fundaciones, con sus planillas. Todo ello será acompañado de los planos esquemáticos correspondientes para la totalidad de la estructura resistente.

Una vez tomado conocimiento de los planos esquemáticos y de los cálculos respectivos, la Cooperativa procederá a la ejecución de los planos de fundación y encofrados, en escala 1:50.

Los planos de encofrado a confeccionar deberán ser presentados para su conocimiento y visado antes del inicio de las tareas. En los mismos deberá consignarse las intersecciones de: conductos, caños, cajas y/o elementos embutidos, etc. que surja de los planos de instalaciones o que a falta de éstos le sean indicadas por la Supervisión. A tal efecto se acotarán debidamente las posiciones de huecos y aberturas que imponga la necesidad del desarrollo de las instalaciones. Dejase aclarado que los refuerzos, formas especiales de agujeros y modificaciones de estructuras como consecuencia de los mismos no dará lugar a demasía alguna. Las armaduras de las losas se indicarán en planos en escala 1:50, acotándose perfectamente cada uno de los hierros que la constituyan. El detalle de armadura para las vigas llevará un perfil longitudinal y un corte transversal. Cuando sea necesario se dibujará la viga en planta a efectos de apreciar claramente la armadura. Estos detalles irán en escala 1:20. Para las columnas se dibujarán los detalles de estribos y armaduras verticales. Sobre cada plano deberá consignarse claramente el tipo de acero a emplear y la calidad de hormigón, los que figuran en la memoria de cálculo, no pudiendo la Cooperativa alterar sus calidades.

Hormigón a emplear

El hormigón a emplear será como mínimo H 21 y el cálculo de la estructura deberá responder a este tipo de hormigón. En cuanto a los materiales a emplear, producción del hormigón, colocación, curado y resistencia se deberá cumplir con el Reglamento CIRSOC 201. Se utilizará hormigón elaborado in situ y se extraerán 3 probetas. Uno a 7 días y las dos restantes a 28 días. El contenido mínimo de cemento será de 300 kg./m³. No se permitirá el uso de aditivos sin autorización previa de la Supervisión.

Se realizarán también ensayos de probetas de contraste con el procedimiento descrito en Ensayos de probetas de contraste.

Acero

Los aceros a utilizar tendrán una tensión característica de fluencia ADN 420.

Cada partida de acero entregada en el lugar estará acompañada por el certificado de calidad o garantía emitido por la firma fabricante, de acuerdo con lo especificado en el Reglamento CIRSOC y el CEGCBA.

Empalmes

La Cooperativa deberá dejar los "pelos" y empalmes que se requieran para la unión de la estructura con la mampostería como asimismo para los cielorrasos que queden suspendidos, sin constituir los mismos costos adicionales. Dichos "pelos" serán protegidos con un revestimiento anticorrosivo y puente de adherencia a base de cemento y resinas epoxi modificadas, de 3 componentes.



Ministerio de Desarrollo Social



Encofrado

Todos los moldes deberán ejecutarse respetando estrictamente las dimensiones y formas indicadas en los planos. La Cooperativa será responsable y deberá arreglar o reconstruir a su exclusivo cargo las tareas que fueran rechazadas por no cumplir este requisito. Los moldes serán planos y rígidos. Se asegurará su estabilidad, resistencia y mantenimiento de su forma correcta durante el hormigonado arriostrándolos adecuadamente para que puedan resistir el tránsito sobre ellos y el colado del hormigón. Los moldes se armarán a nivel y a plomo, bien alineados, sin partes alabeadas o desuniones y se dispondrán de manera que puedan quitarse los de tabiques, costados de vigas y losas, antes de los que correspondan a fondo de vigas.

Cuando sea necesario se repartirá la presión de los puntales por medio de tablonces que hagan las veces de bases o capiteles. Todo puntal será acuñado en su base con un par de cuñas encontradas. Los puntales serán de una sola pieza permitiéndose como máximo la tercera parte de ellos con un empalme. Estarán arriostrados lateralmente en ambos sentidos para evitar el pandeo. No se admitirán puntales empastillados en el tercio medio. Antes del colado de hormigón se limpiarán prolija y cuidadosamente todos los moldes.

En vigas altas y delgadas, columnas y tabiques, se exigirán aberturas próximas al fondo para su limpieza; las que no podrán ser cerradas sin la previa autorización de la Supervisión. Doce horas antes del hormigonado se mojará el encofrado abundantemente y luego, en el momento previo al hormigonado; el riego con agua se efectuará hasta la saturación de la madera. En caso de considerarse necesario, la Supervisión exigirá a la Cooperativa, el cálculo de verificación de los encofrados y apuntalamientos.

No se permitirá bajo ningún concepto romper las estructuras hormigonadas para el paso de cañerías, debiendo colocarse marcos para dejar las aberturas estrictamente necesarias en las losas; en las vigas se dejarán manchones de caños de hierro negro sin costura, debiendo en todos los casos ser calculado de antemano el debilitamiento producido por el agujero para establecer el refuerzo necesario. En las columnas se aumentará proporcionalmente su sección para tener en cuenta el debilitamiento producido por las cajas de luz, no permitiéndose en ningún caso que más de una caja esté en un mismo plano transversal a la columna. La Cooperativa deberá proveer y colocar todos los tacos de madera embreada que sean necesarios para el anclaje de elementos.

Cuando se utilicen desencofrantes, los mismos deberán ser de marca reconocida y de base acuosa. Su aplicación deberá realizarse antes de la colocación de la armadura.

Colocación de las armaduras

Previamente a la colocación de las armaduras se limpiará cuidadosamente el encofrado, La armadura deberá ser doblada y colocada asegurando mantener la posición indicada en los planos, debiendo respetarse los recubrimientos y separaciones mínimas en todas las barras. Las barras se colocarán limpias, rectas y libres de óxido. La forma de las barras y su ubicación serán las indicadas en los planos correspondientes.

Podrán ejecutarse empalmes o uniones de barras, no debiendo existir más de uno en una misma sección de estructura sometida a esfuerzo de tracción y ninguno en la de tensiones máximas.

Si el empalme se hace por yuxtaposición de las barras, la longitud de superposición deberá ser cuarenta veces el diámetro de la misma. El doblado, ganchos y empalmes se regirán por el Reglamento CIRSOC 201. Se tendrá el máximo cuidado de no aplastar o correr la posición de los hierros durante la ejecución de la armadura, debiendo verificarse su correcta posición antes de hormigonar.

Colado de hormigón

No podrá iniciarse sin previa autorización de la Supervisión y siempre en presencia de un profesional responsable por parte de la Cooperativa. El hormigón se colará sin interrupción inmediatamente después de haber sido amasado. En casos de excepción podrá transcurrir hasta el colado no más de una hora desde la terminación del amasado. El hormigón se verterá cuidadosamente en los moldes, debiendo ser éstos golpeados y aquél apisonado en forma de asegurar un perfecto llenado. En el caso de columnas y tabiques que por su altura o densidad de armadura lo hagan necesario, el

Handwritten signature and initials.



Ministerio de Desarrollo Social

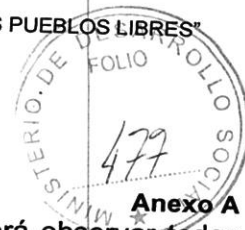

hormigón deberá ser conducido mediante tubos de bajadas. La cooperativa deberá observar todas las especificaciones de los reglamentos y de la buena técnica para asegurar un perfecto curado del hormigón armado.

Desencofrado

Cuando al realizar el desencofrado aparezcan defectos inadmisibles a juicio de la supervisión, será ésta quien decida cómo se procederá para subsanar o rehacer la estructura. Deberá llevarse en el lugar un registro de fechas de las hormigonadas de cada parte de la estructura, para controlar las fechas de desarme del encofrado; la supervisión controlará éste registro.

Pruebas, ensayos y control

Cuando corresponda y cuando la supervisión lo requiera se efectuarán los ensayos de consistencia, resistencia de compresión, flexión, análisis granulométrico de los áridos, determinación de su grado de humedad, etc. y pruebas que la misma crea conveniente realizar a efectos de comprobar si los materiales usados llenan las exigencias del Reglamento CIRSOC 201. Las pruebas se realizarán en el Instituto del Cemento Portland, INTI, Laboratorio de Ensayo de Materiales de la C.B.A. u otro laboratorio reconocido. La supervisión está facultada para realizar ensayos de control en laboratorios de su elección, sin costo adicional. De optar la Cooperativa para la realización de los ensayos de las probetas de hormigón por otro laboratorio deberá presentar los antecedentes respectivos ante la Supervisión quien decidirá sobre el tema.

Hormigón a la vista

Las estructuras de hormigón visto deberán ejecutarse con cemento de una misma marca y agregados inertes de un mismo tipo y procedencia, a los efectos de asegurar al máximo la uniformidad de color. La ejecución de los encofrados debe responder al diseño indicado en los respectivos planos. En caso de no estar ello determinado, la cooperativa debe someter a aprobación de la Supervisión, los planos de encofrado con el diseño de juntas, de tablas, buñas, distribución y forma de ejecución de los separadores, etc. en escala adecuada. La textura superficial estará determinada por el tipo de material a utilizar en el encofrado, pero cuidando la ejecución ya que no podrá retocarse con posterioridad (armadura a la vista, oquedades, nidos, etc.). De emplearse encofrados de madera, la misma no contendrá resinas que pueden manchar la superficie del hormigón y se saturarán en agua antes de la colada. Según el acabado que se pretende lograr, las tablas deberán colocarse entre sí, machihembradas, a tope, o con pequeñas separaciones entre ellas de manera tal que faciliten el escurrimiento del agua excedente. Según la textura a obtener, las tablas se utilizarán al natural o cepilladas, no quedarán rebabas ni resaltes, admitiéndose sólo diferencias que no superan los dos milímetros. El ancho de las tablas será constante y cuando la medida de los elementos a construir no sea múltiplo, se ajustará a la medida con las dos extremas. El largo de la tabla será de una pieza y de ser necesario un agregado, la Supervisión determinará a que altura se realizará el empalme. En todos los casos los clavos se colocarán con la cabeza rehundida y posteriormente masillada. En caso de autorizarse otros materiales para encofrado, como ser, paneles de madera, metálicos o plásticos se observará un criterio similar al enumerado en el párrafo precedente. En los cantos se aceptarán chanfles de hasta 15mm. Se utilizarán hormigones de una relación agua-cemento no mayor a 0,50 y un asentamiento al cono de Abrahms del orden 12,5 cm., si el hormigón es compacto y de 7,5 cm. si el hormigón es vibrado. No se admitirá ningún sistema de atado con pelos, sólo se usarán separadores para mantener en su posición el encofrado, siguiendo un determinado dibujo. Consistirán en un caño de hormigón que alojará un perno con tuerca y arandela de goma. Luego del desencofrado, se retirará el perno, macizando con concreto el caño que quede alojado en la masa de hormigón. El recubrimiento mínimo para las armaduras será de 2,5 cm. en columnas, vigas y tabiques.

ÍTEM 1:5.-

Pared de ladrillo hueco no portante, espesor nominal 0.20m.
Estará constituido por ladrillos cerámicos huecos no portantes de 0,18 m. de espesor.



Ministerio de Desarrollo Social

"2015-AÑO DEL BICENTENARIO DEL CONGRESO DE LOS PUEBLOS LIBRES"



La primera hilada sobre una carpeta horizontal hidrófuga especificada.
Los mampuestos se asentarán con un mortero compuesto: 1/2 parte de cemento, 1 parte de cal hidráulica y 4 partes de arena.

ÍTEM 1:6.-

Cubierta de chapa

Sobre una estructura metálica de vigas tipo "espaguete" se colocará la cubierta de chapa correspondiente. Dicha estructura surgirá de los cálculos realizados previamente por la cooperativa. La cubierta será de chapa de zinc sinusoidal con una pendiente del 12 % (12 cm. de alzada cada 100 cm. en horizontal) como mínimo en todos los casos. Todo el sistema deberá permitir que las chapas de los distintos faldones formen planos inclinados de escurrimiento rápido e impermeables. Chapas: En el sentido de la pendiente, serán chapas enteras. Fijadas a las correas con tornillos autoperforantes de cabeza hexagonal, dispuestos al exterior en líneas con una separación transversal de tres ondas entre cada uno de ellos. En todo el perímetro de los techos, en el encuentro de las chapas y las cargas se colocará una babeta a 45° de chapa galvanizada de zinc N° 24 de 15 cm. de ancho. Se exigirá el perfil de las adquiridas en los comercios del ramo.

ESPECIFICACIONES TÉCNICAS:

Chapas:

La cubierta deberá proyectarse previendo una distancia máxima entre correas, que en ningún caso deberá ser mayor a un (1,00) metro, para disminuir las deformaciones de las chapas, en las tareas de limpieza de techos.

El espesor mínimo a emplearse es el correspondiente al denominado comercialmente como N° 25 (0,5 mm). En ningún caso se aceptarán chapas de espesor N° 27.

Colocación de Chapas:

Las chapas especificadas, se soportarán a las correas por medio de tornillos autoperforantes (con mecha, 14x3"), con cabeza hexagonal de arandela unificada y arandela de neopreno. Se deberá emplear taladro atornillador con boquilla magnética y ajuste de torque, a fin de aplicar el más adecuado para impedir filtraciones, pero sin llegar a deformar las crestas de las chapas.

Todos los cortes que sea necesario ejecutar, se realizarán con suma precisión, para mantener los vuelos adecuados sobre canaletas y/o limahoyas, sin estrangular la abertura requerida y proporcionando el conveniente ajuste con cumbreras, babetas u otras estructuras.

Los solapes que resultaran inevitables se resolverán utilizando superposiciones generosas y selladores de la mejor calidad. Los selladores a emplear serán elásticos, del tipo poliuretánicos de uno o dos componentes y de marcas muy reconocidas en plaza y aprobados por la Supervisión de las tareas a realizar.

En la documentación ejecutiva deberá especificarse la marca, para su verificación por parte de la Supervisión.

Los solapes longitudinales se dispondrán cumplimentando las reglas del arte y las instrucciones del fabricante, debiendo siempre solaparse cuidando la dirección de los vientos dominantes y sobreponiendo siempre el borde con ondulado especial "anti-capilaridad", especialmente cuando se instalen chapas cortadas longitudinalmente. Siempre, en los encuentros con canaletas y caballetes (cumbreras), aun cuando no se especifique expresamente en otros documentos del Contrato, se deberán colocar guarniciones de espuma de poliuretano impregnado con bitumen asfáltico, con la conformación adecuada al tipo de chapa empleada, para impedir el ingreso de insectos y roedores.

Aislación térmica y acústica:

Sobre las clavaderas se dispondrá la aislación térmica compuesta por una cara aluminizada de estructura con burbujas de polietileno con aire estanco de 10 mm. de diámetro sustentada mediante malla plástica reforzada, que se hubiere especificado en la documentación de las tareas a realizar.



Aislación acústica

Se dispondrá como mínimo si no se especificara otro material o espesor, colocar un manto continuo de lana de vidrio (sin barrera) de 50 mm., de espesor, extendido por encima de las clavaderas.

ÍTEM 1:7.-

Mampostería ladrillo común (muro de carga) Espesor: 30cm

Estará constituido por ladrillos comunes, realizando una pared de 30cm con su respectiva junta. Los mampuestos se asentarán con un mortero compuesto: 1/2 parte de cemento, 1 parte de cal hidráulica y 4 partes de arena

ÍTEM 1:8, 1:9, 1:10 y 1:11

Revoque grueso y fino

En general, los revoques gruesos tendrán un espesor total mínimo de 1,5 cm y los revoques finos un espesor máximo de 0.5cm. Estos revoques, deberán ser llevados hasta el nivel del piso para evitar remiendos al colocar los zócalos.

Antes de su fragüe deberán ser quitados los bulines de nivelación y completados los revoques.

Una vez ejecutados los revoques, deberá procederse a la exhaustiva limpieza de las carpinterías, paredes y pisos adyacentes, procediéndose a retirar todos los residuos.

Los revoques no deberán presentar superficies alabeadas ni fuera de plomo, rebabas u otros defectos cualesquiera. Tendrán aristas rectas.

Antes de comenzar el revocado de un local, la Cooperativa verificará el perfecto aplomado de los marcos, ventanas, etc.; el paralelismo de las mochetas o aristas y la horizontalidad del cielorraso.

También se cuidará especialmente la ejecución del revoque a nivel de los zócalos, para que al ser aplicados estos, se adosen perfectamente a la superficie revocada.

Donde existan columnas, vigas o tabiques de hormigón que interrumpan las paredes de mampostería, se aplicará sobre todo el ancho de la superficie de la estructura de hormigón y con un sobrecancho de por lo menos 30 cm. a cada lado del paramento interrumpido, una hoja de metal desplegado bien asegurada, y bajo la misma papel.

Todas las instalaciones complementarias de las obras deberán ejecutarse antes de la aplicación del enlucido; en todos los retoques y remiendos indispensables que deban realizarse, se exigirá el nivel de terminación adecuado.

Capas aisladoras hidrófugas

Verticales

Sobre los paramentos que lo requieran (exteriores, etc.), se colocará la aislación hidrófuga vertical constituida por: mortero de cemento, constituido por:

1 parte de cemento

3 partes de arena mediana

Hidrófugo químico líquido e inorgánico que cumpla con Norma IRAM 1572, diluido 1:10 en el agua de amasado o la proporción indicada por el fabricante, con el agregado de un aditivo que garantice adherencia y curado. Este ligante se incorporará en la proporción indicada por su fabricante y se mezclará con el agua de amasado. La capa tendrá un espesor mínimo de 10 mm. Al ejecutar la capa hidrófuga deberá verificarse que el paramento de ladrillos esté limpio y exento de polvo o cualquier materia que dificulte la adherencia. Luego de mojar abundantemente la superficie del muro se debe aplicar y terminar con cuchara hasta obtener el espesor mínimo requerido sobre la capa hidrófuga deberá realizarse en forma inmediata un azotado de protección con una mezcla constituida por:

1/4 parte de cemento

1 partes de cal

[Handwritten signature and initials]



Ministerio de Desarrollo Social



3 partes de arena mediana

Dicho azotado será a fin de proteger y permitir una posterior adherencia. Al concluir el trabajo del día la capa aisladora debe terminarse tanto horizontal como verticalmente con un chanfle a 45°. Al reiniciarse los trabajos la zona a unirse debe recibir previamente un tratamiento de cemento, agua y adhesivo. La cooperativa deberá adoptar recaudos adicionales para garantizar el curado y la adherencia de la capa aisladora vertical protegiéndose de la exposición al calor y el viento durante las 48 hs. siguientes a su ejecución, mediante sombra, paravientos, y mojado cada 4 hs. Se aplicarán 2 manos de membrana impermeable emulsionada que se ajuste a los requerimientos de las normas ASTM D-1227 e IRAM 6817 aplicada en forma cruzada y con una proporción de 2 litros por m².

ÍTEM 1:12 y 1:13.-

Contrapisos

Los trabajos especificados en esta sección comprenden la provisión de los materiales, mano de obra, herramientas, enseres y fletes para la ejecución de los contrapisos y carpetas.

Los trabajos de carpetas a ejecutar se realizarán sobre todos los contrapisos del área a intervenir, bajo los pisos cerámicos.

La Cooperativa está obligada a alcanzar los niveles necesarios - a fin de garantizar - una vez efectuados los solados, las cotas de nivel existentes en locales continuos.

Las superficies de los contrapisos sobre los que se ejecutarán carpetas, serán firmes, sin partes flojas, nidos de abeja, etc. y deberán tener una porosidad tal que permita una total adherencia de las mismas. Estarán limpias, libres de grasa, polvo, residuos, pinturas, etc. Antes de la ejecución de las carpetas, se aplicará sobre los contrapisos un puente de adherencia.

Se repararán y nivelarán luego de ejecutar las instalaciones embutidas en el mismo en aquellos caso que por los trabajos ejecutados sean necesarios. Se ejecutarán contrapisos Tipo BB (1). Tendrán los espesores mínimos hasta alcanzar los niveles y cotas requeridas por las exigencias del proyecto.

(1) Mortero Tipo BB: (1/8) Cemento Pórtland - (1) Cal Hidráulica en polvo - (4) Arena Gruesa - (8) Cascotes de ladrillos.

(2) Mortero Tipo B: (1) Cemento Pórtland - (3) Arena Mediana.

Carpetas de cemento

Sobre los contrapisos y sus respectivas aislaciones se ejecutarán las carpetas de 2 (dos) cm. de espesor o el requerido, de tal manera que al colocar el solado correspondiente, este sea el mismo a los locales adyacentes, con un mortero Tipo J (3).

(3) Mortero Tipo J: (1/8) parte de cemento Pórtland - (1) cal hidráulica en polvo - tres (3) arena gruesa

ÍTEM 1:14

Cielorraso de placa de roca de yeso

Alcance de los trabajos

Los presentes trabajos comprenden todas las tareas necesarias para la ejecución, provisión y montaje de los cielorrasos en el lugar de las tareas.

Incluyen por lo tanto todos los elementos y piezas de ajuste, anclaje, terminaciones, etc., que fueran necesarias para una correcta realización del proyecto, estén o no dibujadas y/o especificadas.

Por lo tanto, se consideran incluidas en el precio del Cooperativa.

Realización de los trabajos

Los cielorrasos se ejecutarán verificando previamente las alturas de los mismos, a fin de salvar cualquier inconveniente que se pudiera producir con la adopción de las alturas consignadas.

No se aceptarán diferencias de nivel entre locales contiguos, salvo los indicados por el Departamento de Servicios Generales.

Handwritten signatures and initials.



Ministerio de Desarrollo Social



Se cuidará especialmente el paralelismo del cielorraso con los cabezales de los marcos, contramarcos y todo otro elemento que este próximo al mismo.

Se incluirá en el precio unitario de los cielorrasos en general, el costo de las aristas, nichos o vacíos que se dejan para embutir artefactos eléctricos y/u otros casos que así se indiquen, para alojar instalaciones.

La cooperativa dejara las bocas donde irán embutidas las luminarias, previo a esto se realizara la instalación eléctrica.

El departamento de servicios generales le entregara a la cooperativa el plano de luminarias, ubicación de las mismas de manera tal de poder realizar los calados para las luminarias.

El conjunto de cielorraso y artefactos de iluminación configurarán un todo armónico estética y funcionalmente. En la ejecución deberán respetarse las especificaciones del fabricante.

Armado de la estructura

Para construir Cielorrasos de placas de roca de yeso se deberá armar una estructura de perfiles de chapa de acero zincada por inmersión en caliente, fabricados según Norma IRAM IAS U 500-243:2004, sobre la cual se fijarán las placas de roca de yeso estándar de 9,5mm de espesor. La estructura del cielorraso se realiza utilizando perfiles tipo solera de 35mm y Montante de 34mm. Los perfiles montantes se cortarán de acuerdo a las dimensiones del cielorraso, calculando aproximadamente 1cm menos que la separación entre las soleras ya colocadas sobre las paredes. Dentro de las soleras se colocarán los perfiles montantes, cada 40cm, fijándolos a éstas con tornillos de acero tipo T1 punta aguja, con cabeza tanque y ranura en cruz. Una vez definida y marcada la altura del futuro cielorraso, se fijará la primer solera sobre la pared del lado mayor del ambiente, repitiendo esta operación sobre la pared opuesta, cuidando mantener el mismo nivel. Para fijar los perfiles se utilizarán fijaciones tipo tarugo Fischer y tornillos Nº8, colocándolos cada 60cm. Una vez verificada la nivelación de los perfiles montantes, se colocará sobre ellos y transversalmente un perfil montante con una separación máxima de 1,20m, estos perfiles serán las "Vigas Maestras" de la estructura y deberán estar suspendidos del techo por medio de las "Velas Rígidas" (perfiles Montante colocados cada 1,00m como máximo). Se deberán realizar todos los refuerzos necesarios para luego poder colocar los artefactos de iluminación de grandes dimensiones. Estos refuerzos se realizan con perfiles solera fijados a los montantes con tornillos T1. En caso de instalar artefactos de iluminación de dimensiones pequeñas, solamente será necesario realizar las perforaciones del diámetro necesario, utilizando una mecha copa.

Emplacado

Una vez armada la estructura, se colocarán las placas de roca de yeso estándar de 9.5 de espesor, utilizando tornillos de acero tipo T2 punta aguja, con cabeza trompeta y ranura en cruz, colocándolos con una separación de 25cm o 30cm en el centro de la placa y de 15cm en los bordes que coinciden con el eje de un perfil, a una separación de 10mm de los mismos.

Masillado y terminaciones

Para asegurar una correcta terminación, se colocará un perfil buña perimetral en el encuentro entre el cielorraso y mampostería u otro material, fijándolo a las placas de roca de yeso con tornillos T2 o cemento de contacto. En los encuentros entre cielorraso y pared de placas de roca de yeso, se podrá colocar cinta de papel en ángulo. Las placas se colocan en sentido transversal a la trama de montantes, trabándolas entre sí, de manera tal que no queden juntas continuas a lo largo de todo el cielorraso.

Estos perfiles de terminación se masillan aplicando dos manos de masilla para placas de roca de yeso lista para usar o masilla para placas de roca de yeso de secado rápido, al igual que las improntas de los tornillos. El tomado de juntas entre placas se realizará con cinta de papel de celulosa especial y masilla para placas de roca de yeso lista para usar o masilla para placas de roca de yeso de secado rápido, cubriendo también las improntas de los tornillos y los perfiles buña perimetral, respetando los tiempos de secado de la masilla que se esté utilizando. Se deberá realizar el masillado total de la superficie, utilizando masilla para placas de roca de yeso lista para usar, aplicándola como un enduido para evitar que se noten imperfecciones en el cielorraso.



ÍTEM 1:15 y 1:16.-

Pisos y revestimientos

Generalidades

Los solados presentarán superficies regulares, dispuestos según pendientes, alineaciones y niveles. Serán de las dimensiones y color según detalle, debiendo la cooperativa ejecutar muestras de los mismos cuando el Departamento de Servicios Generales lo juzgue necesario, a los fines de su aprobación.

Antes de iniciar la colocación, la cooperativa deberá cumplir los siguientes requisitos:

- Presentar las muestras de los materiales con que se ejecutarán para aprobación de Servicios Generales a través de la supervisión correspondiente.
- En los baños donde se deban colocar piletas de patio, desagües, etc., con rejillas o tapas que no coincidan con el tamaño de las piezas, se las ubicará en coincidencia con dos juntas y el espacio restante se cubrirá con piezas cortadas a máquina.
- Queda estrictamente prohibida la utilización de piezas cortadas en forma manual y el empalme de las mismas.

Pisos de placas cerámicas

Deberán acusar absoluta regularidad de forma, tanto en su cara vista como en sus aristas, las que deben permitir un perfecto acople entre las piezas, sin huellas ni rebabas.

La estructura que resulte a la vista, luego de fracturar cualquiera de las piezas, debe ser homogénea, sin defecto de cochura, rajaduras, etc.

Se proveerán en el lugar en esqueletos o envases, que indiquen con claridad: marca, tipo o modelo, calidad, color y número de piezas. El Departamento de Servicios Generales se reserva el derecho de observar parcial o totalmente las remesas que lleguen al lugar, si ellas no reunieran las condiciones exigidas.

Se colocarán a junta cerrada y trabada, siguiendo las siguientes indicaciones:

- Se deberá mezclar el contenido de las cajas a fin de que el efecto de coloración del piso resulte parejo.
- Para su colocación se utilizará una mezcla adhesivo cementicio impermeable aplicada sobre un fondo limpio, libre de polvo y partes flojas con cuchara de albañil y posteriormente extendida con llana dentada de 8 mm.

Revestimientos

Generalidades

Para la aplicación de los revestimientos, la cooperativa tendrá en cuenta las siguientes indicaciones:

- no se admitirán llaves de paso y broncería en general que no estén perfectamente aplomados respecto del tipo del revestimiento terminado. La cooperativa deberá verificar, previamente, la correcta colocación de dichos elementos.
- El Departamento de Servicios Generales podrá exigir la realización de muestras, tanto de colores como de texturas, que la cooperativa ejecutará por su exclusiva cuenta y cargo.
- todas las piezas de los revestimientos serán asentadas con mezcla adhesiva cementicia, habiéndose ejecutado previamente revoque correspondiente indicado en el presente pliego.
- la colocación será esmerada y efectuada por personal especializado, debiendo presentar los revestimientos superficies planas, parejas y de tonalidad uniforme.
- en correspondencia con las partes expuestas de las instalaciones los recortes deberán ser perfectos, no se admitirán piezas rajadas, deficientes, o defectos provocados por el corte.
- los encuentros con revoques serán rectos y los cortes se realizarán con cuidado, evitando ondulaciones
- las juntas de los revestimientos tendrán una perfecta nivelación y verticalidad.



Ministerio de Desarrollo Social



- no se admitirán piezas empalmadas.
- ninguna pieza de cerámica deberá sonar a hueco una vez colocada.
- las juntas se sellarán con pastinas al tono de primera marca.

Si el Departamento de Servicios Generales constata el incumplimiento de alguno de los requisitos citados podrá ordenar la demolición y nueva ejecución de las zonas observadas, por cuenta y cargo de la cooperativa.

Se colocaran cantoneras de aluminio en el encuentro de los cantos de las paredes.

N°2 Pintura depósitos y oficina prohuerta.

ÍTEM 2:1.- al 2:5.-

Los trabajos aquí especificados incluirán en general todos los materiales, herramientas y mano de obra necesarios para la pintura completa.

Comprenden la pintura por medios manuales o mecánicos de muros de albañilería, tabiques de roca de yeso, cielorrasos de placa de yeso, carpinterías de madera, carpinterías metálicas, etc.

Asimismo incluyen todos los trabajos necesarios al fin expuesto, que aunque no estén expresamente indicados, sean imprescindibles para que se cumplan las finalidades.

Si por deficiencia en el material, mano de obra, o cualquier otra causa no se satisfacen las exigencias de perfecta terminación y acabado fijados por la inspección, el Contratista tomará las provisiones del caso, dará las manos necesarias además de las especificadas, para lograr un acabado perfecto sin que esto constituya trabajo adicional.

La preparación de tonos responderá a las especificaciones de colores indicada por la inspección, sin cuya aprobación previa no podrán iniciarse los trabajos de pintado.

Precauciones a tener en cuenta

La cooperativa deberá tomar las precauciones necesarias a fin de no manchar otras estructuras, tales como vidrios, pisos, revestimientos, cielorrasos, panelerías, artefactos eléctricos o sanitarios, estructuras, etc. pues en el caso que esto ocurra, será por su cuenta la limpieza o reposiciones a solo juicio de la inspección.

Se tomarán todas las precauciones indispensables a fin de preservar los trabajos del polvo y el agua. No se permitirá que se cierren las puertas y/o ventanas antes que la pintura haya secado completamente.

Previamente a la aplicación de una capa de pintura, se deberá efectuar un recorrido general de las superficies, salvando con masilla, adecuada a la pintura a usarse, cualquier irregularidad incluyendo la reposición de los materiales de terminación o su reparación para cualquier tipo de superficie o elemento que puedan haberse deteriorado en el curso de los trabajos.

Antes de dar principio al pintado se deberá efectuar el barrido de los locales, debiéndose preservar los solados con filmes de polietileno que será provista por el Contratista.

No se aplicarán pinturas sobre superficies mojadas o sucias de polvo o grasas, debiendo ser raspadas profundamente, pasándoles un cepillo de paja o cerda y luego lijadas.

Como regla no se deberá pintar con temperaturas ambientes por debajo de 5 grados centígrados, ni tampoco con superficies expuestas directamente al sol, teniendo especiales precauciones frente al rocío matutino, nieblas, humedad excesiva, etc.

Materiales

Los materiales a emplear serán en todos los casos de la mejor calidad dentro de su respectiva clase y de marca indicada en la presente especificación. Se deja especialmente aclarado que en caso de comprobarse incumplimiento de las normas contractuales debidas a causas de formulación o fabricación del material el único responsable será el Contratista, no pudiendo trasladar la responsabilidad al fabricante, dado que deberá tomar los recaudos necesarios para asegurarse que el producto que usa responda en un todo a las cláusulas contractuales.



Ministerio de Desarrollo Social

"2015-AÑO DEL BICENTENARIO DEL CONGRESO DE LOS PUEBLOS LIBRES"



Látex acrílico

Pintura a base de una emulsión de un copolímero vinílico modificado con resinas acrílicas, marca Alba o similar, para ser aplicada sobre paramentos de yeso, revoques y cielorrasos de placas de yeso.

Para su uso puede adicionarse una mínima cantidad de agua suficiente para obtener un fácil pintado.

Esmalte sintético semimate

Pintura elaborada con resinas sintéticas del tipo "alkyd", marca Albalux o similar, para ser aplicada sobre estructuras metálicas, carpinterías metálicas, de madera, herrerías, etc.

Pintura anticorrosiva

Será del tipo convertidor de óxido Ferrobet o similar.

Enduidos, imprimadores, fijadores

En todos los casos serán de la misma marca de las pinturas y del tipo correspondiente, según el fabricante, para cada uso a fin de garantizar su compatibilidad.

Diluyentes

Serán en todos los casos, los especificados expresamente para cada tipo de pintura por sus fabricantes, siendo rechazado cualquier trabajo en que no se haya respetado esta especificación.

Ejecución de los trabajos

Los trabajos serán confiados a obreros expertos y especializados en la preparación de pinturas y su aplicación. Las distintas manos a aplicar serán cruzadas a fin de lograr buen aspecto y terminación del acabado, evitando el exceso de material.

Se dará la última mano después que todos los gremios que intervienen en la construcción hayan dado fin a sus trabajos.

Será condición indispensable para la aprobación de los trabajos que estos tengan un acabado sin huellas de pinceladas o rodillo.

De no responder la pintura a la muestra aprobada se harán repintar las estructuras a sólo juicio de la inspección.

Cuando se indique el número de manos a aplicar, se entiende que es a título ilustrativo ya que se deberá dar la cantidad de manos que requiera un perfecto acabado a juicio de la inspección.

No se deberá dejar transcurrir períodos prolongados de tiempo luego de haber "imprimado" o "fondeado" estructuras de madera o metal para completar el proceso de pintado.

Preparación de las superficies

Toda superficie a pintar será previamente preparada, eliminando todas las partes o material que están flojos o en sobre nivel.

Las superficies que están desperejas serán emprolijadas con la aplicación de enduido y su respectivo lijado. En el caso de los cielorrasos el masillado será completo con el fin de obtener una superficie totalmente pareja.

Pintura al Látex sobre muros

Se dará una mano de fijador diluido con agua en la proporción necesaria para que una vez seco, quede mate. Posteriormente se hará una aplicación de enduido plástico al agua para eliminar las imperfecciones, en capas delgadas sucesivas. Una vez seco, se lijará con lija 5/0 en seco; después de un intervalo de 8 horas se quitará en seco el polvo resultante de la operación anterior y se aplicarán las manos de pintura al Látex que fuere menester para su correcto acabado. La primera diluida al 50% con agua. Las siguientes se rebajarán según la absorción de las superficies.

Pintura al Látex sobre cielorrasos

Rigen las mismas prescripciones que para la pintura sobre muros.

Esmalte sintético en carpinterías metálicas, marcos de chapa y herrerías.

Todo elemento metálico, salvo indicación en contrario será pintado con esmalte sintético según el siguiente esquema:

- Se eliminará totalmente la pintura de protección antióxido aplicada en taller mediante abrasión mecánica o aplicación de removedor.
- Se lo desengrasará perfectamente mediante lavado con tetracloruro de carbono.



Ministerio de Desarrollo Social



Anexo A

- c) Una mano del antióxido especificado con un espesor mínimo de 40 micrones.
- d) Una segunda mano del mismo antióxido con un espesor mínimo de 40 micrones.
- e) Retoque con masilla al aguarrás en zonas necesarias, teniendo en cuenta que se exigirá una superficie perfectamente uniforme en su terminación.
- f) La tercera mano se efectuará con 80% esmalte sintético y 20% de solvente adecuado.
- g) Una cuarta capa con esmalte sintético puro con un espesor mínimo de 40 micrones.

N°3 Carpinterías depósitos y oficina prohuerta.

ÍTEM 3:1.- P1

Provisión y colocación de portón de 2 hojas.

Dimensiones: 2,40 x 2,40 m

Cantidad: 2 unidades

Características:

Las hojas y marcos serán fabricados en chapa plegada N° 16 (1.6 mm).

La hoja será de doble chapa con refuerzos internos.

Todas las partes y piezas serán soldadas y no se permitirán uniones mediante tornillos.

Se incluye la cerradura de seguridad de doble paleta, manijón de acero inox. y bisagras acordes al peso de las hojas.

Se deberán entregar con una mano de antióxido aplicada en taller.

ÍTEM 3:2.- P2

Provisión y colocación de puerta de chapa inyectada

Dimensiones: 0,80 x 2,05 m

Cantidad: 1 unidad

Características:

Las hojas y marcos serán fabricados en chapa plegada N° 18.

La hoja tendrá en su interior poliuretano expandido.

Todas las partes y piezas serán soldadas y no se permitirán uniones mediante tornillos.

Se incluye la cerradura de seguridad de doble paleta, picaportes y bisagras acordes al peso de hoja.

Se deberán entregar con una mano de antióxido aplicada en taller.

ÍTEM 3:3.- P3

Provisión y colocación de puerta placa. Con marco de chapa N° 18.

Dimensiones: 0,80 x 2,05 m

Cantidad: 3 unidades

Características:

La hoja será de madera de cedro enchapada de doble contacto.

El marco será fabricado en chapa plegada N° 18.

Se incluye la cerradura, picaportes y bisagras embutidas pomela reforzadas.

El marco se deberá entregar con una mano de antióxido aplicada en taller.

ÍTEM 3:4.- V1

Provisión y colocación de ventana de aluminio serie Módena.

Dimensiones: 2,00 x 1,50 m

Cantidad: 1 unidad

Característica:

Ventana corrediza de dos hojas, serie Módena terminación anodizado con DVH (4+4mm).



Ministerio de Desarrollo Social



Incluye burlletes, rodamientos, etc. correspondientes a la Línea nombrada anteriormente.

N°4 Instalaciones sanitarias depósitos y oficina prohuerta.

ÍTEM 4:1.- al 4:4.-

Instalación sanitaria general

Generalidades

Alcance de los trabajos

Las tareas que se especifican tienen por finalidad la construcción de la instalación sanitaria en la nave Dorrego, planta baja y planta alta del edificio ubicado en la calle Huergo 131, C.A.B.A. Las mismas comprenden la instalación de los siguientes servicios internos y la gestión de conexión de los mismos.

Desagüe cloacal de los artefactos, incluyendo el sistema secundario y primario hasta Línea Municipal, incluso las ventilaciones del sistema.

Provisión de agua directa y/o de reserva, a tanques y artefactos.

Artefactos, sus accesorios y todo otro complemento necesario para dejar la presente instalación sanitaria, en perfecto estado de funcionamiento.

La Cooperativa debe proveer y colocar todos los materiales, equipos, mano de obra y de fábrica necesarias para concluir correctamente la obra de acuerdo a su fin. A su vez, la Cooperativa será la responsable de realizar todos los cálculos necesarios para la realización del proyecto definitivo de las instalaciones sanitarias solicitadas en el presente Pliego.

También correrán por su cuenta todos los gastos que se originen en concepto de transporte, pruebas, ensayos y demás erogaciones necesarias para concluir los trabajos y las tramitaciones administrativas ante los organismos prestadores de los servicios.

Todos los derechos cuyo pago establezca el organismo prestador de servicio serán por cuenta y cargo de la Cooperativa.

Se consideran incluidos en los trabajos las correspondientes conexiones: desde cada edificio hasta la red de agua corriente y cloacas.

Servicio de agua

El servicio tendrá, tanques de reserva de 1000 litros tricapa ubicados según proyecto. En bajadas se deberá considerar que la velocidad del fluido no sea mayor a 1.8 m/s. En las distribuciones la velocidad será igual o menor a 1,5 m/s. La carga piezométrica mínima en los puntos de consumo más desfavorables será de 0.5 m.c.a. Para la carga máxima se respetará lo indicado en las "Normas y gráficos para instalaciones sanitarias domiciliarias e industriales de AySA". Se deberá asegurar un caudal mínimo de 0.13 l/s en los artefactos. Independientemente de lo requerido por caudal y velocidad, en el dimensionado de las bajadas de agua de tanque se utilizarán como mínimo las secciones teóricas, no permitiéndose el uso de las secciones límites.

No se permitirá el recorrido de cañerías enterradas. En casos en que esto no sea posible se ejecutará en todo su recorrido enterrado una canaleta impermeable de mampostería revocado interiormente con material hidrófugo. Llevarán tapas removibles en sus extremos y en cada cambio de dirección. No se permitirá la construcción de la canaleta con medias cañas de PVC realizadas a partir del corte longitudinal de caños.

Los tanques de reserva se colocarán, a una altura suficiente para que se cumplan en todos los artefactos sanitarios de ese piso, las cargas mínimas para bajadas, establecidas en las normas y gráficos de AySA.

En las planillas de cálculo de las bajadas y distribuciones de agua de tanque se deben indicar las secciones teóricas unitarias y acumuladas, presiones iniciales y finales del tramo, pérdidas de carga del mismo, caudales y velocidades resultantes que den lugar al dimensionado de las cañerías. A los



Ministerio de Desarrollo Social



Anexo A

efectos de este análisis se utilizará la planilla de consumos y cargas hidráulicas y la fórmula de simultaneidad indicada en "Pruebas de Funcionamiento" antes de tapar cañerías de alimentación y distribución de agua fría y/o caliente.

Las bajadas de agua de tanque y la cañería de subida deben ubicarse en conductos de mampostería ejecutados para tal fin, tal como se indica en los planos ejecutados. No se autorizará embutir la cañería en muros o colocarlas en las esquinas de los locales, dando lugar a mochetas no previstas.

Las cañerías de distribución en los recintos sanitarios se colocarán en los muros, no permitiéndose su ubicación embutidas en el contrapiso. Estas tuberías serán diseñadas de forma que en ningún caso se produzcan sifones que obstaculicen el normal funcionamiento de la instalación.

La instalación de agua de cada recinto sanitario tendrá una llave de paso de uso exclusivo.

La llave de paso se colocará lo más cerca posible de la derivación de las bajadas.

Especificaciones constructivas

Certificación de normas de fabricación y montaje de elementos de la instalación

La Cooperativa deberá hacer certificar por el Instituto Argentino de Normalización (IRAM) mediante el "sello de conformidad", que las cañerías, accesorios y demás elementos que se coloquen en la obra cumplen con sus respectivas normas de fabricación.

La colocación de todos los elementos constitutivos de la instalación debe hacerse con la mayor prolijidad y esmero y a total satisfacción del Departamento de Servicios Generales.

Todos los equipos, artefactos y materiales que a juicio del Departamento de Servicios Generales no hayan sido correctamente instalados, que presenten daños o ralladuras, o que su funcionamiento no sea totalmente normal, serán removidos y vueltos a colocar o reemplazados por otros, nuevos y sin uso anterior.

Instalación de agua

La provisión de agua se efectuará de la siguiente manera:

- Desde la llave maestra hasta la llave de paso general.
- Desde la llave de paso general hasta la alimentación del tanque de reserva, con bomba presurizadora
- Desde tanque de reserva bajadas según documentación hasta llave de paso de cada recinto.
- Desde llave de paso de cada recinto se realizará la instalación interna de cada uno hasta artefactos terminales.

La Cooperativa elegirá los caños y accesorios entre las siguientes marcas: Acqua sistem, IPS, calidad similar o superior.

Las llaves de paso serán de "válvula suelta" con campana, como "Y" marca FV similar o superior.

En los TR, los colectores y puentes de empalme se realizarán con caños y accesorios de polipropileno. Los accesorios y las uniones deben cumplir en un todo con lo indicado en el presente pliego.

Las llaves de paso de los colectores, cañerías de aspiración y bajadas de tanque serán del tipo esférica. Las distribuciones dentro de los locales sanitarios correrán a 30 cm. del nivel de piso, en el caso de la cocina y duchas, separadas de las de agua caliente a no menos de 5 cm., Ver en "colocación de artefactos" la ubicación de las tomas para conexiones de los artefactos y alturas de griferías embutidas en paredes. En ningún caso se aceptarán tees centrales roscadas para alimentar artefactos, siempre las distribuciones podrán tener posibilidad de movimiento y la toma de artefactos quedará fija.

Las distribuciones en cualquier material que se materialice, tendrán un envoltorio doble de papel acanalado que permita su movimiento evitando tensiones en la cañería.

Uniones de las cañerías

Cañerías de polipropileno para distribución de agua



Ministerio de Desarrollo Social

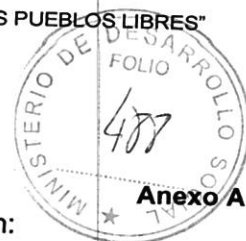

Son caños de homopolímero de polipropileno de alto peso molecular y garantizarán:

- Resistencia a la temperatura, a las presiones y firmeza de junta.
- Serán de espesor uniforme y superficies internas lisas.

Conexión por termofusión:

Son tubos de polipropileno con copolímero y que al termofusionarse forman una cañería continua.

Las conexiones con la grifería u otro tipo de cañería roscada, se realizarán con piezas de polipropileno con insertos metálicos de rosca cilíndrica.

Esta cañería para agua fría y caliente deberá ser aprobada por Norma IRAM.

La Cooperativa deberá someter a aprobación de la Inspección de obra, los métodos de trabajo y tipo y frecuencia de los anclajes según indicación del fabricante.

No se permitirá el uso de este tipo de tubería a la intemperie, expuestas directa o indirectamente a los rayos solares.

En los casos que se quiera mantener este material en tramos exteriores, se utilizarán caños de polipropileno con recubrimiento de aluminio, fabricado de una sola pieza. No se aceptarán cintas de protección. Los accesorios que se utilicen en las cañerías con aluminio serán protegidos enteramente con cinta "poliguard" aluminizada, sobrepasando la protección 20 cm por sobre el caño ya descrito.

Pruebas de funcionamiento antes de tapar cañerías de alimentación y distribución de agua fría

Antes de tapar las cañerías de bajadas de tanque y distribuciones de agua fría y caliente, se realizarán pruebas de funcionamiento de las mismas.

Se verificarán los caudales y la presión dinámica en las duchas, piletas de cocinas y de lavar.

La presión dinámica se medirá interponiendo una te antes de la grifería de las piletas. De ese accesorio se instalará una llave esférica de donde se derivará una manguera de polietileno flexible y transparente de 13 mm de diámetro. Se la posicionará verticalmente por sobre la respectiva toma a los efectos de medir la presión dinámica.

Una vez terminada la obra y antes de proceder a su recepción provisional, se procederá a realizar una prueba para comprobar el correcto funcionamiento de las instalaciones.

La cooperativa tendrá a su cargo la reparación de los desperfectos que se pongan de manifiesto al realizar la prueba, sin derecho a formular reclamación alguna ni a solicitar prórroga del plazo contractual.

Instalación cloacal

Desagües primarios y secundarios:

Se deberán proveer y colocar para todas las cañerías que se ejecuten nuevas de desagüe cloacal primario y secundario, horizontales y verticales, caños de Polipropileno reforzado, con unión deslizante por O'ring. de doble labio, aprobados y que respondan a las dimensiones y características establecidas en las Normas IRAM 13.325 y 13.326. Las uniones entre caños de distinto material se efectuara por el sistema de espiga o enchufe, y las superficies a unir deberán limpiarse a efecto de eliminar cualquier suciedad y grasitud y se efectuará un suave esmerilado para facilitar la acción del adhesivo. No se admitirán dobleces ni arqueamientos en los caños para efectuar cambios de dirección, debiendo emplearse a sus efectos piezas especiales exclusivamente. Los accesorios y piezas especiales en todos los casos deberán ser íntegramente fundidos en una sola pieza.

Las cañerías embutidas deberán forrarse con papel a los efectos de garantizar el libre movimiento.

Las rejillas de piso serán de 0,15 x 0,15m reforzadas, a bastones y atornilladas al marco con dos tornillos de cabeza fresada, el marco será del tipo reforzado, también de bronce y especial para amurar. Los desagües secundarios, incluyendo la PPA 0.060, se construirán con el mismo material y marca que las cañerías de desagües primarios.

Las cañerías se colocarán teniendo especial cuidado que las mismas no queden aprisionadas por el contrapiso. Para tal fin, se protegerá con doble capa de papel acanalado y una terminación realizada con un film de polietileno autoajustable solapado no menor a 3 cm. Tal protección se continuará verticalmente embutida en paredes hasta los 30 cm del nivel de piso terminado.



Ministerio de Desarrollo Social



- **Instalación de ventilación:**

Los remates de ventilación de las CDV, caños de ventilación subsidiaria o de ventilación de distintos sistemas primarios o secundarios, se construirán con el mismo material y marca que las cañerías de desagües primarios cuando éstas estén protegidas en plenos de mampostería.

Desagües primarios

En desagües primarios, para su construcción, se podrá elegir las siguientes opciones:

- Se podrán usar caños y accesorios de polipropileno para desagüe domiciliario fabricados bajo Norma IRAM 13.476 con junta elástica, debiendo ser los elementos a unir de la misma marca, estas podrán ser Amanco, Acwaduct o Duratop. En todos los casos solo se aceptará material con calidad de fabricación certificada con sello IRAM de esa norma.

Fijaciones de cañerías de desagüe cloacal y de ventilación

Generalidades

Las cañerías en general se fijarán en el lugar a entera satisfacción de la Supervisión, empleándose para los elementos y tareas de apoyo, sostén y calce, los materiales que se especifican en los artículos que siguen. Todos los elementos metálicos a instalar recibirán previo a su colocación, una mano de pintura asfáltica aprobada o anticorrosivo según corresponda.

Cañerías embutidas

Cuando las cañerías para desagüe o provisión de agua se coloquen embutidas en muros de albañilería, muros y losas de hormigón y contrapisos de pisos y azoteas, llevarán una capa doble de papel acanalado y sobre éste un vendaje solapado al 100% de un film autoajustable de polietileno.

Desagües y ventilaciones

Posición

Columnas de descarga: Se colocarán embutidas. Los ramales primarios y secundarios en plantas altas irán suspendidos o en contrapisos según indicaciones de planos.

Pendiente

En cuanto a las cañerías suspendidas bajo entrepisos se tendrá en cuenta la altura mínima de los locales.

Cambios de dirección

Se utilizarán codos y curvas en los cambios de dirección de las columnas verticales. Sólo podrán emplearse codos en los desvíos de columnas de ventilación. En los desvíos ascendentes estas piezas llevarán base de asiento.

En las cañerías horizontales enterradas sólo podrán colocarse ramales y curvas a 45° para cambios exclusivamente de dirección.

Cambios de sección

Los cambios de sección en las cañerías horizontales se efectuarán mediante ramales a 45° o 90° o bien mediante reducciones concéntricas en columnas de descarga y excéntricas en cañerías horizontales. En las cañerías de distribución podrán emplearse bujes de reducción.

Colocación de artefactos

En la colocación de los artefactos se exigirá una prolija terminación. A tal efecto deberán tomarse las precauciones necesarias durante la instalación del encañado de manera que al colocarse la toma de desagüe y toma de agua de los artefactos, las mismas queden perfectamente niveladas y cuadradas.

Handwritten signature and initials.



Ministerio de Desarrollo Social



La colocación de artefactos se realizará a entera satisfacción del Departamento de Servicios Generales.

La alimentación a las griferías externas de artefactos, se realizará por medio de conexiones de cobre conformadas, recocidas y cromadas de 9 mm de diámetro con una terminación de tuerca loca hembra de 13 mm (1/2 unión) y otra fija macho de 13 mm, que se conectará al codo hembra roscado y embutido en la pared, interponiendo una roseta también cromada o de acero inoxidable.

Las tomas para las conexiones de los distintos artefactos desde el nivel de piso terminado serán según el siguiente detalle: Lavatorios al centro del artefacto. En los artefactos que desaguan a pared, tales desagües se instalarán en el centro de las conexiones de agua. Las tomas de las distintas conexiones de los artefactos quedarán perfectamente niveladas.

Inspecciones y pruebas

Las inspecciones y pruebas mencionadas y las restantes que figuran en este artículo las preparará la Cooperativa y se practicarán en presencia de la Supervisión poniendo en conocimiento de la misma con una anticipación de 48 hs. el día y hora en que decida llevarlas a cabo.

La Supervisión exigirá que se practiquen como mínimo las siguientes pruebas tareas:

- 1) Materiales en el lugar donde se realizaran los trabajos
- 2) Fondo de piletas de piso.
- 3) Lechos de asiento para cañerías.

Cañerías de desagüe, ventilación, de provisión de agua fría y caliente, etc., colocadas

Prueba de funcionamiento de presiones y caudales en duchas y piletas de cocina antes de tapar canaletas de cañerías embutidas.

- 4) Revestimiento de muros y tabiques y pisos impermeables.
- 5) Paso de tapón en cañerías de desagüe cloacal de 0,100m de diámetro o mayor, ya se trate de tirón recto, horizontal, de columna o entre cámaras de inspección
- 6) Prueba hidráulica del sistema cloacal.
- 7) Carga de las cañerías de agua fría y caliente por piso mediante bomba a una presión manométrica equivalente a 1,5 veces la presión de servicio.
- 8) Inspección general.
- 9) Cumplimiento de lo ordenado en la Inspección General si hubiere lugar.

Para todas las pruebas e inspecciones se tendrán en cuenta las instrucciones que figuran en el "Reglamento de Inspecciones e Instalaciones Sanitarias Domiciliarias e Industriales"

Instalación sanitaria en recintos

La Cooperativa deberá realizar la provisión y colocación de la cañería de provisión de agua fría y caliente según los requerimientos detallados y el conexionado de la instalación a desagüe cloacal con sus respectivas ventilaciones.

La Cooperativa debe proveer y colocar todos los materiales, equipos y realización de los trabajos necesarios para concluir correctamente los trabajos de acuerdo a su fin.

Se consideran incluidos en los trabajos las correspondientes conexiones: desde cada local hasta la cañería de descarga principal del edificio.

Especificaciones constructivas

Certificación de normas de fabricación y montaje de elementos de la instalación

La colocación de todos los elementos constitutivos de la instalación debe hacerse con la mayor prolijidad y esmero y a total satisfacción de la Supervisión.

Todos los equipos, artefactos y materiales que a juicio de la Supervisión no hayan sido correctamente instalados, que presenten daños o ralladuras, o que su funcionamiento no sea totalmente normal, serán removidos y vueltos a colocar o reemplazados por otros, nuevos y sin uso anterior.



Muestras

La Cooperativa previamente a la adquisición, deberá presentar a la Inspección un ejemplar de la grifería, soportes, llaves de paso, llave maestra, férula, válvula esclusa, sifón de acceso, reja de piso. Deberá también en las mismas condiciones, indicar la marca y tipo de caños y piezas especiales de los diferentes materiales a utilizar en las instalaciones de desagüe y de provisión de agua, marcas características, piletas, etc.

Materiales

Generalidades

Las cañerías, artefactos, accesorios, máquinas y demás a emplear en estas tareas, serán nuevos, de los tipos, calidades y dimensiones específicas y en los casos requeridos, fabricados y certificados con Normas IRAM.

Toda vez que en las especificaciones se diga "Equivalente" debe entenderse: "Equivalente" a juicio exclusivo de la Supervisión.

No se permitirá ningún cambio de material especificado, por otro que no sea de mejor calidad, al sólo juicio de la Supervisión, la que lo aprobará o rechazará por escrito.

Caños y accesorios de polipropileno con uniones por termofusión, aptos para usar con agua fría y caliente. Los accesorios serán de la misma marca que los caños. Cuando en algún extremo lleven rosca, éstas serán con rosca metálica. No será permitido el uso de accesorios embutidos roscados o termofusionados con roscas plásticas para la conexión a los artefactos.

Material cañería agua fría y caliente

Polipropileno copolimero Random, con unión por termofusión.

Material cañería de desagüe cloacal

Polopropileno copolimero Random, con unión por termofusión. Incluye llaves de paso s/ proyecto

Llaves de paso

Las mismas podrán ser del siguiente tipo:

En la cañería de distribución interna dentro de los locales, las llaves de paso serán del tipo globo a válvula suelta, de bronce y llevarán campana cromada.

Protección y aislación de las cañerías

Generalidades

Deberán protegerse todas las cañerías que puedan ser atacadas por la acción de los morteros de cal y cemento, la intemperie y/o acción solar. También deberán aislarse aquellas que conduzcan agua caliente.

Cañerías embutidas

Cuando las cañerías para provisión de agua se coloquen embutidas en muros de albañilería, muros y losas de hormigón y contrapisos de pisos y azoteas, llevarán una capa doble de papel acanalado y sobre éste un vendaje solapado al 100% de un film autoajustable de polietileno.

Instalación cloacal

Desagües primarios y secundarios:

Se deberán proveer y colocar para todas las cañerías que se ejecuten nuevas de desagüe cloacal primario y secundario, horizontales y verticales, caños de Polipropileno reforzado, con unión deslizante por O'ring. de doble labio, aprobados y que respondan a las dimensiones y características establecidas en las Normas IRAM 13.325 y 13.326. Las uniones entre caños de distinto material se efectuara por el sistema de copiga o enchufe, y las superficies a unir deberán limpiarse a efecto de eliminar cualquier suciedad y grasitud y se efectuará un suave esmerilado para facilitar la acción del



Ministerio de Desarrollo Social



Anexo A

adhesivo. No se admitirán dobleces ni arqueamientos en los caños para efectuar cambios de dirección, debiendo emplearse a sus efectos piezas especiales exclusivamente. Los accesorios y piezas especiales en todos los casos deberán ser íntegramente fundidos en una sola pieza.

Las cañerías embutidas deberán forrarse con papel a los efectos de garantizar el libre movimiento.

Las rejillas de piso serán de 0,15 x 0,15m reforzadas, a bastones y atornilladas al marco con dos tornillos de cabeza fresada, el marco será del tipo reforzado, también de bronce y especial para amurar. Los desagües secundarios, incluyendo la PPA 0.060, se construirán con el mismo material y marca que las cañerías de desagües primarios.

Las cañerías se colocarán teniendo especial cuidado que las mismas no queden aprisionadas por el contrapiso. Para tal fin, se protegerá con doble capa de papel acanalado y una terminación realizada con un film de polietileno autoajustable solapado no menor a 3 cm. Tal protección se continuará verticalmente embutida en paredes hasta los 30 cm del nivel de piso terminado.

• **Instalación de ventilación:**

Los remates de ventilación de las CDV, caños de ventilación subsidiaria o de ventilación de distintos sistemas primarios o secundarios, se construirán con el mismo material y marca que las cañerías de desagües primarios cuando éstas estén protegidas en plenos de mampostería.

Desagües primarios

En desagües primarios, para su construcción, se podrá elegir las siguientes opciones:

- Se podrán usar caños y accesorios de polipropileno para desagüe domiciliario fabricados bajo Norma IRAM 13.476 con junta elástica, debiendo ser los elementos a unir de la misma marca, estas podrán ser Amanco, Acwaduct o Duratop. En todos los casos solo se aceptará material con calidad de fabricación certificada con sello IRAM de esa norma.

Fijaciones de cañerías de desagüe cloacal y de ventilación

Generalidades

Las cañerías en general se fijarán en el lugar a entera satisfacción de la Supervisión, empleándose para los elementos y tareas de apoyo, sostén y calce, los materiales que se especifican en los artículos que siguen. Todos los elementos metálicos a instalar recibirán previo a su colocación, una mano de pintura asfáltica aprobada o anticorrosivo según corresponda.

Cañerías embutidas

Cuando las cañerías para desagüe o provisión de agua se coloquen embutidas en muros de albañilería, muros y losas de hormigón y contrapisos de pisos y azoteas, llevarán una capa doble de papel acanalado y sobre éste un vendaje solapado al 100% de un film autoajustable de polietileno.

Desagües y ventilaciones

Posición

Columnas de descarga: Se colocarán embutidas. Los ramales primarios y secundarios en plantas altas irán suspendidos o en contrapisos según indicaciones de planos.

Pendiente

En cuanto a las cañerías suspendidas bajo entresijos se tendrá en cuenta la altura mínima de los locales.

Cambios de dirección

Se utilizarán codos y curvas en los cambios de dirección de las columnas verticales. Sólo podrán emplearse codos en los desvíos de columnas de ventilación. En los desvíos ascendentes estas piezas llevarán base de asiento.

En las cañerías horizontales enterradas sólo podrán colocarse ramales y curvas a 45° para cambios exclusivamente de dirección.

✓



Ministerio de Desarrollo Social



Cambios de sección

Los cambios de sección en las cañerías horizontales se efectuarán mediante ramales a 45° o 90° o bien mediante reducciones concéntricas en columnas de descarga y excéntricas en cañerías horizontales. En las cañerías de distribución podrán emplearse bujes de reducción.

Colocación de artefactos

En la colocación de los artefactos se exigirá una prolija terminación. A tal efecto deberán tomarse las precauciones necesarias durante la instalación del encañado de manera que al colocarse la toma de desagüe y toma de agua de los artefactos, las mismas queden perfectamente niveladas y escuadradas.

La colocación de artefactos se realizará a entera satisfacción del Departamento de Servicios Generales.

La alimentación a las griferías externas de artefactos, se realizará por medio de conexiones de cobre conformadas, recocidas y cromadas de 9 mm de diámetro con una terminación de tuerca loca hembra de 13 mm (1/2 unión) y otra fija macho de 13 mm, que se conectará al codo hembra roscado y embutido en la pared, interponiendo una roseta también cromada o de acero inoxidable.

Las tomas para las conexiones de los distintos artefactos desde el nivel de piso terminado serán según el siguiente detalle: Lavatorios al centro del artefacto. En los artefactos que desaguan a pared, tales desagües se instalarán en el centro de las conexiones de agua. Las tomas de las distintas conexiones de los artefactos quedarán perfectamente niveladas.

Inspecciones y pruebas

Las inspecciones y pruebas mencionadas y las restantes que figuran en este artículo las preparará la Cooperativa y se practicarán en presencia de la Supervisión poniendo en conocimiento de la misma con una anticipación de 48 hs. el día y hora en que decida llevarlas a cabo.

La Supervisión exigirá que se practiquen como mínimo las siguientes pruebas tareas:

- 1) Materiales en el lugar donde se realizaran los trabajos
- 2) Fondo de piletas de piso.
- 3) Lechos de asiento para cañerías.

Cañerías de desagüe, ventilación, de provisión de agua fría y caliente, etc., colocadas

Prueba de funcionamiento de presiones y caudales en duchas y piletas de cocina antes de tapar canaletas de cañerías embutidas.

4) Revestimiento de muros y tabiques y pisos impermeables.

5) Paso de tapón en cañerías de desagüe cloacal de 0,100m de diámetro o mayor, ya se trate de tirón recto, horizontal, de columna o entre cámaras de inspección

6) Prueba hidráulica del sistema cloacal.

7) Carga de las cañerías de agua fría y caliente por piso mediante bomba a una presión manométrica equivalente a 1,5 veces la presión de servicio.

8) Inspección general.

9) Cumplimiento de lo ordenado en la Inspección General si hubiere lugar.

Para todas las pruebas e inspecciones se tendrán en cuenta las instrucciones que figuran en el "Reglamento de Inspecciones e Instalaciones Sanitarias Domiciliarias e Industriales"

Garantía

Durante un lapso de 10 días en que la cooperativa considere concluidos los trabajos, podrá solicitarle a la inspección, la Recepción Provisoria de los trabajos.

La cooperativa dará una garantía de 12 meses a partir de la recepción provisoria que cubrirá cualquier falla proveniente de toda pieza o parte del sistema que presente vicios de fabricación o que



Ministerio de Desarrollo Social



no cumpla adecuadamente la función. La misma será reemplazada o reparada, con todos los trabajos que demande su instalación, a cargo de la cooperativa.

N°5 Mesadas y accesorios.

ÍTEM 5:1.- y 5:2.-

Colocación de mesadas

Mesada office:

Dimensiones: 1.50x 0.50 m., 2 cm de espesor

Mesada baño:

Dimensiones: 1.25x 0.50 m., 2 cm de espesor

Se colocaran ménsulas en paredes. Se deberá relevar la medida de la mesada in situ, luego de realizar la medición se dividirá en dos (2) partes, si la mesada tuviera más de 1.00m. La mesada se colocara amurada a la pared. De esta manera se rigidizará la pieza.

La misma deberá estar correctamente nivelada. Se tendrá cuidado en las diferentes uniones entre la mesada, los zócalos y frentines, de manera que las mismas queden correctamente fijadas entre sí.

El zócalo será colocado luego de la colocación de la mesada.

Se deberá sellar las uniones entre zócalo, mesada y frentines con sellador siliconado.

La fijación de los elementos se empleara mediante mortero especial para mármol o granito.

Se efectuara siempre un doble encolado para la colocación de piezas de gran formato o elevado peso. Para una mayor protección, extender con la parte lisa de la llana una capa previa de 1 a 2 mm. de espesor en toda la superficie No aplicar a temperaturas inferiores a 10°C ni superiores a 30°C. Comprobar la pegajosidad de la pasta extendida previa a la colocación.

ÍTEM 5:3.- al 5:5.-

- Ver especificaciones de instalación sanitaria-
- 5.3.- Bacha de acero inoxidable de 26 cm de diámetro
- 5.4.- Grifería para baño marca FV, modelo Arizona
- 5.5.- Inodoro Marca Ferrum, modelo Bari con mochila

N°6 Zinguería.

ÍTEM 6:1.- y 6:2.-

Canaleta y bajadas de zinc

Las canaletas podrán ser de chapa de zinc o de hierro galvanizado, según se especifique, de la forma y dimensiones indicadas en los respectivos planos de detalles. Las dimensiones mínimas de las canaletas serán las que resulten de multiplicar por 2 (dos) las medidas indicadas en el Reglamento de Instalaciones Sanitarias, de acuerdo a los metros cuadrados a desaguar.

Los espesores de las canaletas serán los que se indiquen en la documentación de las tareas. Cuando no sean determinados, los espesores mínimos a emplear para la ejecución de canaletas y zinguerías en general, serán los siguientes:

-N° 22 (Veintidós – 0,77 mm.) para acero galvanizado.

-N° 24 (Veinticuatro – 0,61 mm.) para zinc.

Cuando sea taxativamente solicitado en la documentación de las tareas, las canaletas y embudos se fabricarán especialmente y en las longitudes adecuadas, con chapa N° 14 y se harán galvanizar en caliente.



Ministerio de Desarrollo Social



Anexo A

Para el dimensionado de las canaletas, como regla general se establece que ninguna canaleta podrá tener una sección transversal menor a 200 cm² para hasta 200 m² de techo inclinado a desaguar, ni un embudo con cuello cónico menor a 150/100 mm., por cada 100 m². El ancho mínimo de las canaletas será de 25 cm. cuando reciba un solo faldón y de 35 cm. cuando reciba dos faldones. Los embudos de zinguería se deberán soldar con estaño a un "tubo forrado" cuando corresponda unirlos por calafateo a cañerías de hierro fundido. El borde extremo sin galvanizado del embudo, se deberá proteger con estaño antes de unirlo al tubo forrado para impedir su oxidación y deterioro. Nunca se aceptarán uniones con selladores. Toda canaleta deberá conformarse en una sola pieza, con una o dos alas longitudinales con un ancho no menor a 10 cm., para proveer un huelgo adecuado para alojar la aislación térmica y proveer un correcto apoyo en la/s correa/s adyacente/s, siguiendo la misma pendiente que el faldón de techo concurrente a ella. No se aceptará el empleo de canaletas estándar que no cumplan este requisito, ni tampoco con alas agregadas.

Para todo tramo de canaleta que quede parcial o totalmente emplazada sobre un local habitable, deberán proyectarse gárgolas o drenajes horizontales al exterior, a razón de una por cada 50 m² de techo, confeccionadas con caño rectangular de 10 x 5 cm., ubicadas convenientemente bajo el nivel de las alas longitudinales de la canaleta, para que actúen como desbordes de seguridad, en posibles casos de obstrucción. Cuando esta solución no fuera posible, se exigirá que cada tramo de canaleta de hasta 10 m de longitud, posea dos embudos distanciados no menos de 3,00 m. entre sí.

Los tramos necesarios para componerlas, las tapas, gárgolas, etc., se unirán con remaches de cobre (nunca con remaches "pop") y se soldarán con estaño en ambas caras, de manera que todos los bordes de la chapa zincada queden protegidos por soldadura. Los remaches también se cubrirán de ambos lados con estaño. Terminadas las soldaduras se lavarán perfectamente todas las partes y superficies que pudieran contener ácido, para evitar daños posteriores en los galvanizados. Los distintos tramos deberán unirse sobre un banco de trabajo o superficies perfectamente planas ya que deberán poseer un perfecto alineado entre sí. Las canaletas que queden en voladizo o a la vista, deberán apoyar sobre soportes confeccionados con planchuela galvanizada en caliente, de 4,8 x 32 mm., conformados copiando la forma de las mismas, con separación máxima de 75 cm. o con separaciones menores según se indique. Cuando se solicite su construcción en chapa N° 14, se prepararán los distintos tramos a las medidas adecuadas con sus tapas y embudos soldados antes del galvanizado en caliente. Para evitar efectos de las dilataciones, el largo máximo de las canaletas no deberá superar los diez (10) metros. Cuando deban cubrirse tramos mayores, se utilizarán una o más unidades con las longitudes adecuadas. Cuando sean de chapa galvanizada N° 22, cada tramo llevará en sus extremos tapas rigidizadas por aplaste en su borde superior, convenientemente remachadas y soldadas. Se preverá una luz de no menos de diez (10) mm. entre los distintos tramos para permitir la dilatación. Los encuentros de canaletas se cubrirán con tapas en forma de "U" invertida, con alas de 8 cm. para apoyar en la/s correa/s y aletas verticales para solapar lateralmente con las canaletas. Todos los encuentros de estas tapas con la canaleta irán remachados y soldados. Todas las cenefas, especialmente las decorativas, en sus uniones entre tramos se terminarán "a tope", nunca abriéndolas y sobreponiéndolas. A estos fines, para configurar las uniones y permitir las dilataciones, se colocará por detrás copiando los plegados ajustadamente, una faja transversal de chapa de aproximadamente 10 centímetros de ancho, la cual será adherida a ambos tramos adyacentes con sellador poliuretánico atendiendo al respecto las instrucciones del fabricante. Todas las cenefas, cumbreras y babetas se construirán con chapa galvanizada y/o prepintada, de color igual a la empleada en el techo o según se especifique, cuyos diseños deberán ser aprobados antes de iniciar su fabricación. Todos los bordes longitudinales de las babetas y cenefas deberán llevar aplastes, preferentemente de 15 mm y nunca de menos de 10 mm, para mejorar su rigidez y ocultar los bordes cortados, carentes de galvanizado o pintura de protección. Toda cenefa o zinguería en general, destinada a quedar a la vista, que fuera elaborada con chapa galvanizada de espesor mayor a la prepintada, deberá terminarse pintada al color de la cubierta con esmalte acrílico hidrosoluble de textura semimata. Se preparará la superficie y se aplicarán como mínimo dos manos, siguiendo las instrucciones del fabricante del esmalte.

[Handwritten signature and initials]



Ministerio de Desarrollo Social



N°7 Estacionamiento.

ÍTEM 7:1.-

Movimiento de suelo

Se procederá a la limpieza del sector de estacionamiento, retirando escombros, ramas, residuos, etc. dejando el terreno libre para la próxima tarea.

Continuando con la excavación (mínimo 30 cm) y nivelación del suelo.

Todo material sobrante de la tarea será retirado del predio por medio de volquetes a cargo de la cooperativa.

Los trabajos se harán con total cuidado y precauciones correspondientes evitando la rotura de instalaciones antiguas que puedan existir en el lugar a intervenir.

ÍTEM 7:2.-

Suelo cemento:

Para comenzar las tareas de colocación de piso, se realizará previamente una capa de suelo cemento. Una vez nivelada la tierra, arena y escombros de granulometría chica provenientes del desmonte anteriormente realizado para proceder a ser mezclado en proporciones adecuadas según normas con cemento portland (variando entre un 7 y 12 %).

Una vez obtenida dicha mezcla se distribuirá por toda la superficie del suelo manteniendo y respetando los niveles adecuados.

Luego se procederá a la compactación, la cual es de gran importancia, por lo que se deberá realizar con la maquinaria o herramientas adecuadas para tal fin. Teniendo además los controles necesarios en el control de humedad del suelo que se esté trabajando.

Una vez finalizado la mezcla, nivelación y compactación del material se debe realizar el tratamiento para evitar la evaporación del agua y mantener su nivel hídrico durante al menos un periodo inicial de 7 días. Para ello se realiza el curado con agua durante la jornada de ejecución.

Se deberá prohibir el paso de vehículos pesado durante los primeros tres días.

ÍTEM 7:3.- y 7:4.-

Cama de piedra partida

Una vez nivelado el suelo se procederá a esparcir sobre la superficie una cama de piedra partida 6/20, aproximadamente unos 5 cm de altura., siendo la misma pareja en toda la superficie, evitando que queden sobresalientes o pozos.

ÍTEM 7:5.- al 7:7.-

Hormigón armado

-Ver ítem 1:2 de las especificaciones técnicas-

ÍTEM 7:8.-

Mampostería ladrillo hueco

-Ver ítem 1:5 de las especificaciones técnicas-

ÍTEM 7:9.-

Cubierta de chapa

-Ver ítem 1:6 de las especificaciones técnicas-

ÍTEM 7:10.- al 7:13.-

CO



Ministerio de Desarrollo Social

"2015-AÑO DEL BICENTENARIO DEL CONGRESO DE LOS PUEBLOS LIBRES"



Revoque grueso y fino

-Ver ítem 1:8 y 1:9 de las especificaciones técnicas-

ÍTEM 7:14.-

Contrapiso

-Ver ítem 1:12 de las especificaciones técnicas-

ÍTEM 7:15.-

Carpeta cemento alisado

-Ver ítem 1:13 de las especificaciones técnicas-

ÍTEM 7:16.-

Cielorraso de placa de roca de yeso

-Ver ítem 1:14 de las especificaciones técnicas-

N°8 Pintura estacionamiento.

ÍTEM 8:1.- al 8:3.-

Los trabajos aquí especificados incluirán en general todos los materiales, herramientas y mano de obra necesarios para la pintura completa.

Comprenden la pintura por medios manuales o mecánicos de muros de albañilería, tabiques de roca de yeso, cielorrasos de placa de yeso, carpinterías de madera, carpinterías metálicas, etc.

Asimismo incluyen todos los trabajos necesarios al fin expuesto, que aunque no estén expresamente indicados, sean imprescindibles para que se cumplan las finalidades.

Si por deficiencia en el material, mano de obra, o cualquier otra causa no se satisfacen las exigencias de perfecta terminación y acabado fijados por la inspección, el Contratista tomará las provisiones del caso, dará las manos necesarias además de las especificadas, para lograr un acabado perfecto sin que esto constituya trabajo adicional.

La preparación de tonos responderá a las especificaciones de colores indicada por la inspección, sin cuya aprobación previa no podrán iniciarse los trabajos de pintado.

Precauciones a tener en cuenta

La cooperativa deberá tomar las precauciones necesarias a fin de no manchar otras estructuras, tales como vidrios, pisos, revestimientos, cielorrasos, panelerías, artefactos eléctricos o sanitarios, estructuras, etc. pues en el caso que esto ocurra, será por su cuenta la limpieza o reposiciones a solo juicio de la inspección.

Se tomarán todas las precauciones indispensables a fin de preservar los trabajos del polvo y el agua. No se permitirá que se cierren las puertas y/o ventanas antes que la pintura haya secado completamente.

Previamente a la aplicación de una capa de pintura, se deberá efectuar un recorrido general de las superficies, salvando con masilla, adecuada a la pintura a usarse, cualquier irregularidad incluyendo la reposición de los materiales de terminación o su reparación para cualquier tipo de superficie o elemento que puedan haberse deteriorado en el curso de los trabajos.

Antes de dar principio al pintado se deberá efectuar el barrido de los locales, debiéndose preservar los solados con filmes de polietileno que será provista por el Contratista.

No se aplicarán pinturas sobre superficies mojadas o sucias de polvo o grasas, debiendo ser raspadas profundamente, pasándoles un cepillo de paja o cerda y luego lijadas.

Como regla no se deberá pintar con temperaturas ambientes por debajo de 5 grados centígrados, ni tampoco con superficies expuestas directamente al sol, teniendo especiales precauciones frente al rocío matutino, nieblas, humedad excesiva, etc.

Materiales

Handwritten signature and initials



Ministerio de Desarrollo Social



Los materiales a emplear serán en todos los casos de la mejor calidad dentro de su respectiva clase y de marca indicada en la presente especificación. Se deja especialmente aclarado que en caso de comprobarse incumplimiento de las normas contractuales debidas a causas de formulación o fabricación del material el único responsable será el Contratista, no pudiendo trasladar la responsabilidad al fabricante, dado que deberá tomar los recaudos necesarios para asegurarse que el producto que usa responda en un todo a las cláusulas contractuales.

Látex acrílico

Pintura a base de una emulsión de un copolímero vinílico modificado con resinas acrílicas, marca Alba o similar, para ser aplicada sobre paramentos de yeso, revoques y cielorrasos de placas de yeso.

Para su uso puede adicionarse una mínima cantidad de agua suficiente para obtener un fácil pintado.

Esmalte sintético semimate

Pintura elaborada con resinas sintéticas del tipo "alkyd", marca Albalux o similar, para ser aplicada sobre estructuras metálicas, carpinterías metálicas, de madera, herrerías, etc.

Pintura anticorrosiva

Será del tipo convertidor de óxido Ferrobet o similar.

Enduidos, imprimadores, fijadores

En todos los casos serán de la misma marca de las pinturas y del tipo correspondiente, según el fabricante, para cada uso a fin de garantizar su compatibilidad.

Diluyentes

Serán en todos los casos, los especificados expresamente para cada tipo de pintura por sus fabricantes, siendo rechazado cualquier trabajo en que no se haya respetado esta especificación.

Ejecución de los trabajos

Los trabajos serán confiados a obreros expertos y especializados en la preparación de pinturas y su aplicación. Las distintas manos a aplicar serán cruzadas a fin de lograr buen aspecto y terminación del acabado, evitando el exceso de material.

Se dará la última mano después que todos los gremios que intervienen en la construcción hayan dado fin a sus trabajos.

Será condición indispensable para la aprobación de los trabajos que estos tengan un acabado sin huellas de pinceladas o rodillo.

De no responder la pintura a la muestra aprobada se harán repintar las estructuras a sólo juicio de la inspección.

Cuando se indique el número de manos a aplicar, se entiende que es a título ilustrativo ya que se deberá dar la cantidad de manos que requiera un perfecto acabado a juicio de la inspección.

No se deberá dejar transcurrir períodos prolongados de tiempo luego de haber "imprimado" o "fondeado" estructuras de madera o metal para completar el proceso de pintado.

Preparación de las superficies

Toda superficie a pintar será previamente preparada, eliminando todas las partes o material que están flojos o en sobre nivel.

Las superficies que están desperejas serán emprolijadas con la aplicación de enduido y su respectivo lijado. En el caso de los cielorrasos el masillado será completo con el fin de obtener una superficie totalmente pareja.

Pintura al Látex sobre muros

Se dará una mano de fijador diluido con agua en la proporción necesaria para que una vez seco, quede mate. Posteriormente se hará una aplicación de enduido plástico al agua para eliminar las imperfecciones, en capas delgadas sucesivas. Una vez seco, se lijará con lija 5/0 en seco; después de un intervalo de 8 horas se quitará en seco el polvo resultante de la operación anterior y se aplicarán las manos de pintura al Látex que fuere menester para su correcto acabado. La primera diluida al 50% con agua. Las siguientes se rebajarán según la absorción de las superficies.

Pintura al Látex sobre cielorrasos

Rigen las mismas prescripciones que para la pintura sobre muros.

[Handwritten signature and initials]



Ministerio de Desarrollo Social



Esmalte sintético en carpinterías metálicas, marcos de chapa y herrerías.

Todo elemento metálico, salvo indicación en contrario será pintado con esmalte sintético según el siguiente esquema:

- a) Se eliminará totalmente la pintura de protección antióxido aplicada en taller mediante abrasión mecánica o aplicación de removedor.
- b) Se lo desengrasará perfectamente mediante lavado con tetracloruro de carbono.
- c) Una mano del antióxido especificado con un espesor mínimo de 40 micrones.
- d) Una segunda mano del mismo antióxido con un espesor mínimo de 40 micrones.
- e) Retoque con masilla al aguarrás en zonas necesarias, teniendo en cuenta que se exigirá una superficie perfectamente uniforme en su terminación.
- f) La tercera mano se efectuará con 80% esmalte sintético y 20% de solvente adecuado.
- g) Una cuarta capa con esmalte sintético puro con un espesor mínimo de 40 micrones.

N°9 Carpinterías estacionamiento.

ÍTEM 9:1.- P4

Provisión y colocación de puerta de chapa inyectada.

Dimensiones: 0,80 x 2,05 m

Cantidad: 1 unidad

Características:

Las hojas y marcos serán fabricados en chapa plegada N°18. La hoja tendrá en su interior poliuretano expandido.

Todas las partes y piezas serán soldadas y no se permitirán uniones mediante tornillos.

Se incluye la cerradura de seguridad de doble paleta, picaportes y bisagras acordes al peso de hoja.

Se deberán entregar con una mano de antióxido aplicada en taller.

ÍTEM 9:2.- V2

Provisión y colocación de ventana guillotina de aluminio Módena 2.

Dimensiones: 0,60 x 1,00 m

Cantidad: 1 unidad

Características:

Ventana guillotina de dos hojas, serie Módena terminación anodizado con DVH (4+4mm). Incluye burletes, rodamientos, etc. correspondientes a la Línea nombrada anteriormente.

ÍTEM 9:3.- P5

Provisión y colocación de portón metálico de dos hojas.

Dimensiones: 3,50 x 2,50 m

Cantidad: 2 unidades

Característica:

Fabricado íntegramente en caño, siendo el recuadro perimetral como estructura principal en caño de 1.6 espesor de 100x100mm., con refuerzos intermedios de caño de 1.6 espesor de 100x40 mm.

En la forma horizontal se cubrirán las hojas con caño de 1.6 espesor de 50x30 mm. separados cada 50 mm.

Como refuerzo se colocará por detrás un tensor en diagonal de varilla de ½" en cada hoja.

Todas las partes y piezas serán soldadas y no se permitirán uniones mediante tornillos.

Se incluye la cerradura de seguridad de doble paleta, picaportes y rodamientos acordes al peso de las hojas.

Se deberán entregar con una mano de antióxido aplicada en taller.

ÍTEM 9:4.-

Provisión y colocación de tapa de mostrador en madera.

[Handwritten signature and initials]



Ministerio de Desarrollo Social

Dimensiones: 0,40 x 3,00 m
Cantidad: 1 unidad



N°10 Albañilería en expansión de comedor.

ÍTEM 10:1.- y 10:2

Contrapiso y carpeta de cemento alisado

-Ver ítem 1:12 y 1:13 de las especificaciones técnicas-

N°11 Carpinterías en expansión comedor.

ÍTEM 11:1.- P6

Provisión y colocación de portón metálico de dos hojas.

Dimensiones: 5,00 x 3,00 m

Cantidad: 1 unidad

Características:

Fabricado íntegramente en caño, siendo el recuadro perimetral como estructura principal en caño de 1.6 espesor de 100x100 mm., con refuerzos intermedios de caño de 1.6 espesor de 100x40 mm. En forma horizontal se cubrirán las hojas con caño 1.6 espesor de 50x30 mm, separados cada 50 mm.

Como refuerzo se colocará por detrás un tensor en diagonal de varilla de ½" en cada hoja.

Todas las partes y piezas serán soldadas y no se permitirán uniones mediante tornillos.

Se incluye la cerradura de seguridad de doble paleta, picaportes y rodamientos acordes al peso de las hojas.

Se deberán entregar con una mano de antióxido aplicada en taller.

ÍTEM 11:2.- P7

Provisión y colocación de puerta metálica de dos hojas.

Dimensiones: 2,20 x 2,50 m

Cantidad: 1 unidad

Características:

Fabricada íntegramente en caño, siendo el recuadro perimetral como estructura principal en caño de 1.6 espesor de 100x100 mm.

En forma horizontal se cubrirán las hojas con caño 1.6 espesor de 50x30 mm, separados cada 50 mm.

Todas las partes y piezas serán soldadas y no se permitirán uniones mediante tornillos.

Se incluye la cerradura de seguridad de doble paleta, picaportes y rodamientos acordes al peso de las hojas.

Se deberán entregar con una mano de antióxido aplicada en taller.

ÍTEM 11:3.- P8

Provisión y colocación de portón corredizo de madera de una hoja.

Dimensiones: 3,00 x 1,50 m

Cantidad: 2 unidades

Características:

Se fabricará en madera de eucaliptus tratada, tablas cepilladas de 5"x2" en todo su contorno y tablas horizontales de 2"x1". En los extremos en forma vertical irá doble tabla agarrando las tablas horizontales. A mitad de la hoja se deberá reforzar con una tabla vertical.

Además se deberá cruzar un tensor en diagonal, siendo ceto una varilla de ½".

Dicha unión será mediante bulón cabeza tanque.



Ministerio de Desarrollo Social



Incluye rodamientos, cerradura y guía inferior de hierro.

N°12 Varios

Tareas generales:

Limpieza periódica

La Cooperativa deberá organizar su trabajo de modo que los residuos provenientes de todas las tareas correspondientes, sean retirados inmediatamente del área de los trabajos, para evitar perturbaciones en la marcha de los mismos. Estará terminantemente prohibido arrojar residuos desde el recinto al exterior. Los residuos deberán bajarse por medios mecánicos o embolsarse y bajarse con cuidado por las escaleras o por los medios mecánicos de elevación fuera del horario de trabajo del personal del edificio.

Se deberá tomar el mayor cuidado para proteger y limpiar todas las carpinterías, removiendo el material de colocación excedente y los residuos provenientes de la ejecución de trabajos de albañilería, revoques y revestimientos. Asimismo se efectuará la limpieza, rasqueteo y barrido de materiales sueltos e incrustaciones en contrapisos, carpetas y capas aisladoras. Las protecciones que deban efectuarse para evitar daños en pisos, escaleras, mesadas, artefactos, etc. serán retiradas al efectuar la limpieza final.

Se entiende por limpieza periódica que al final de la jornada laboral los locales que fueron tratados quedarán en condiciones de limpieza para las tareas siguientes.

Limpieza final

- La cooperativa deberá entregar el sitio en perfectas condiciones de habitabilidad.
- Deberá procederse al retiro de cada máquina utilizada durante la construcción y el acarreo de los desmontes y limpieza, hasta el destino que el Depto. de Servicios Generales disponga.
- Todos los trabajos se realizarán por cuenta de la Cooperativa, quien también proveerá las herramientas y materiales que se consideren para la correcta ejecución de las citadas tareas.
- La Cooperativa será responsable por las roturas de vidrios o por la pérdida de cualquier elemento, artefacto o accesorio, que se produjera durante la realización de los trabajos como asimismo por toda falta y/o negligencia que a juicio del Depto. de Servicios Generales se hubiera incurrido.

Al completar los trabajos inherentes a su contrato, la Cooperativa retirará todos sus desperdicios y desechos del lugar de los trabajos y el entorno de la misma. Asimismo retirará todas sus herramientas, maquinarias, equipos, andamios, puntales, enseres y material sobrante, dejando los trabajos "a escoba" o su equivalente.

Seguros y Responsabilidad Civil

Dentro del TERCER (3°) día hábil administrativo previo al comienzo de los trabajos, el adjudicatario deberá presentar ante el Departamento de Servicios Generales una Póliza de Seguros por Accidentes Personales por la suma asegurada de PESOS DOSCIENTOS MIL (\$200.000.-), en el que se incluya la totalidad de los "efectores" sociales involucrados en las tareas contratadas, con cláusula de no repetición ante el Ministerio de Desarrollo Social de la Nación; y la Responsabilidad Civil extracontractual sobre las actividades de la Cooperativa, incluirán al Ministerio de Desarrollo Social de la Nación como asegurado adicional especificando la ubicación del riesgo; el monto total será de PESOS UN MILLÓN (\$ 1.000.000), desde el inicio de los trabajos hasta la recepción Definitiva establecida en el Artículo N° 9 del presente Pliego.



Ministerio de Desarrollo Social

"2015-AÑO DEL BICENTENARIO DEL CONGRESO DE LOS PUEBLOS LIBRES"



Anexo B

Prohuerta, estacionamiento y expansión Huergo N° 131

Depósitos y oficina prohuerta					
1	Albañilería en depósitos y oficina prohuerta	UNID	CANT	PRECIO	TOTAL
1.1	Excavación y movimiento de suelo para fundaciones	m3	5,00		
1.2	Ejecución de viga de fundación de H°A°. 10 x 50 cm	m3	3,40		
1.3	Ejecución de columnas de H°A°. 20 x 20 cm. H: 4,00	m3	2,88		
1.4	Ejecución de viga de encadenado de H°A°. 20 x 25 cm (17)	m3	3,60		
1.5	Provisión y ejecución de mampostería ladrillo hueco cerámico. 18x 18 x 33 cm	m2	216,00		
1.6	Provisión y ejecución de cubierta de chapa. Sobre vigas spaguetti.	m2	121,00		
1.7	Provisión y ejecución de muro de carga sobre cubierta	m2	53,00		
1.8	Ejecución de revoque grueso interior	m2	312,00		
1.9	Ejecución de revoque fino interior	m2	283,00		
1.10	Ejecución de revoque grueso exterior. Incluye azotado.	m2	212,00		
1.11	Ejecución de revoque fino exterior	m2	212,00		
1.12	Ejecución de contrapiso en interiores de 12 cm de espesor	m2	117,00		
1.13	Ejecución de carpeta de cemento alisado	m2	117,00		
1.14	Provisión y ejecución de cielorraso suspendido de placa de roca de yeso de 12,5 mm (tipo durlock)	m2	32,00		
1.15	Provisión y colocación de piso cerámico en baño. Marca: San Lorenzo Bauhaus Sand 58 x 58	m2	3,00		
1.16	Provisión y colocación de revestimiento cerámico en baño y office. Marca: San Lorenzo Bauhaus Sand 20 x 20	m2	21,00		
TOTAL					

2	Pintura depósitos y prohuerta	UNID	CANT	PRECIO	TOTAL
2.1	Provisión y ejecución de pintura de muros con látex interior. Incluye preparación previa, 1 mano de fijador y 2 manos de látex	m2	283,00		
2.2	Provisión y ejecución de pintura de muros con látex exterior. Incluye preparación previa, 1 mano de fijador y 2 manos de látex	m2	212,00		

Handwritten signature and initials "CO" with a checkmark.



Ministerio de Desarrollo Social

"2015-AÑO DEL BICENTENARIO DEL CONGRESO DE LOS PUEBLOS LIBRES"



Anexo B

2.3	Provisión y ejecución de pintura con látex para cielorrasos. Incluye preparación previa y 2 manos de látex	m2	32,00		
2.4	Provisión y ejecución de pintura con barniz de puertas placas. Incluye preparación previa	m2	9,00		
2.5	Provisión y ejecución de pintura esmalte sintético de portones y puerta. Incluye preparación previa	m2	28,00		
TOTAL					

3	Carpinterías depósitos y prohuerta	UNID	CANT	PRECIO	TOTAL
3.1	Provisión y colocación de portón de 2 hojas. Dimensiones: 2,40 x 2,40 m-P1-	un	2,00		
3.2	Provisión y colocación de puerta.de chapa inyectada Dimensiones: 0,80 x 2,05 m-P2-	un	1,00		
3.3	Provisión y colocación de puerta placa. Con marco de chapa N° 18 .Dimensiones: 0,80 x 2,05 m-P3-	un	3,00		
3.4	Provisión y colocación de ventana de aluminio .Dimensiones: 2,00 x 1,50 m-V1-	un	1,00		
TOTAL					

4	Instalaciones depósitos y prohuerta	UNID	CANT	PRECIO	TOTAL
4.1	Conexionado de servicio de agua según normativa vigente sobre calle Báez	gl	1,00		
4.2	Conexionado cloacal según normativa vigente sobre calle Báez	gl	1,00		
4.3	Ejecución de instalación cloacal desde artefacto a L.M. Incluye conexión a acometida principal. Material: Polipropileno de Alta Resistencia con guarnición elastomérica de doble labio.	un	1,00		
4.4	Ejecución de instalación de agua fría en baño.	un	1,00		
TOTAL					

5	Mesadas y accesorios depósitos y prohuerta	UNID	CANT	PRECIO	TOTAL
5.1	Provisión y colocación de mesada de mármol en office. Espesor 2 cm. Dimensiones: 1,50 x 0,50 m	ml	1,50		
5.2	Provisión y colocación de mesada de mármol en baño. Espesor 2 cm. Dimensiones: 1,25 x 0,50 m	ml	1,25		
5.3	Provisión y colocación de bacha de acero inoxidable de 26 cm de diámetro en baño	un	1,00		
5.4	Provisión y colocación de grifería en baño. Modelo Fv Arizona	un	1,00		

Handwritten signature and initials.



Ministerio de Desarrollo Social

"2015-AÑO DEL BICENTENARIO DEL CONGRESO DE LOS PUEBLOS LIBRES"



Anexo B

5.5	Provisión y colocación de inodoro con mochila. Modelo: Ferrum Bari	un	1,00		
TOTAL					

6	Zinguería depósitos y prohuerta	UNID	CANT	PRECIO	TOTAL
6.1	Provisión y colocación de canaleta embutida de chapa de zinc	ml	22,00		
6.2	Provisión y colocación de bajadas de canaleta de chapa de zinc	ml	12,00		
TOTAL					

Estacionamiento					
7	Albañilería en estacionamiento	UNID	CANT	PRECIO	TOTAL
7.1	Movimiento de suelo retiro de materiales. Aprox. 0,30 m	m2	680,00		
7.2	Ejecución de suelo cemento	m2	680,00		
7.3	Provisión de piedra partida. 6/20. Altura 5 cm	m3	34,00		
7.4	Ejecución de cama de piedra partida 6/20	m2	680,00		
7.5	Ejecución de viga de fundación de H°A°. 10 x 50 cm	m3	0,65		
7.6	Ejecución de columnas de H°A°. 20 x 20 cm. H: 3,00	m3	0,50		
7.7	Ejecución de viga de encadenado de H°A°. 20 x 25 cm	m3	0,70		
7.8	Provisión y ejecución de mampostería ladrillo hueco cerámico. 18x 18 x 33 cm	m2	35,00		
7.9	Provisión y ejecución de cubierta de chapa. Incluye estructura en perfil C y aislaciones.	m2	8,00		
7.10	Ejecución de revoque grueso interior	m2	33,00		
7.11	Ejecución de revoque fino interior	m2	33,00		
7.12	Ejecución de revoque grueso exterior. Incluye azotado.	m2	40,00		
7.13	Ejecución de revoque fino exterior	m2	40,00		
7.14	Ejecución de contrapiso en interiores de 12 cm de espesor	m2	10,00		
7.15	Ejecución de carpeta de cemento alisado	m2	10,00		
7.16	Provisión y ejecución de cielorraso suspendido de placa de roca de yeso de 12,5 mm (tipo durlock)	m2	7,50		
TOTAL					

Handwritten signature and initials



Ministerio de Desarrollo Social



Anexo B

8	Pintura estacionamiento	UNID	CANT	PRECIO	TOTAL
8.1	Provisión y ejecución de pintura de muros con látex interior. Incluye preparación previa, 1 mano de fijador y 2 manos de látex	m2	33,00		
8.2	Provisión y ejecución de pintura de muros con látex exterior. Incluye preparación previa, 1 mano de fijador y 2 manos de látex	m2	40,00		
8.3	Provisión y ejecución de pintura con látex para cielorrasos. Incluye preparación previa y 2 manos de látex	m2	7,50		
TOTAL					

9	Carpinterías estacionamiento	UNID	CANT	PRECIO	TOTAL
9.1	Provisión y colocación de puerta de chapa inyectada. Dimensiones: 0,80 x 2,05 m-P4-	un	1,00		
9.2	Provisión y colocación de ventana guillotina de aluminio serie Módena 2. Dimensiones: 0,60 x 1,00m-V2-	un	1,00		
9.3	Provisión y colocación de portón de chapa microperforada de dos hojas. Acceso vehicular. Dimensiones: 3,50 x 2,50 m. -P5-	un	2,00		
9.4	Provisión y colocación de tapa mostrador de atención en madera. Dimensiones: 0,40 x 3,40 m	un	1,00		
TOTAL					

Expansión comedor					
10	Albañilería en expansión comedor	UNID	CANT	PRECIO	TOTAL
10.1	Ejecución de contrapiso de 12 cm de espesor	m2	55,00		
10.2	Ejecución de carpeta de cemento alisado	m2	55,00		
TOTAL					

11	Carpinterías en expansión comedor	UNID	CANT	PRECIO	TOTAL
11.1	Provisión y colocación de portón de chapa microperforada de dos hojas. Dimensiones: 5,00 x 3,00 m -P6-	un	1,00		
11.2	Provisión y colocación de puerta de chapa microperforada de dos hojas. Dimensiones: 2,20 x 2,50 m -P7-	un	1,00		
11.3	Provisión y colocación de portón corredizo de madera de 1 hoja. Dimensiones: 3,00 x 1,50 m -P8-	un	2,00		

Handwritten signature and initials.



Ministerio de Desarrollo Social



Anexo B

TOTAL

12	Varios	UNID	CANT	PRECIO	TOTAL
12.1	Varios (varios según pliego)	GL	1,00		
TOTAL					
TOTAL					

*Los precios deben ser con IVA incluido.

[Handwritten signature]

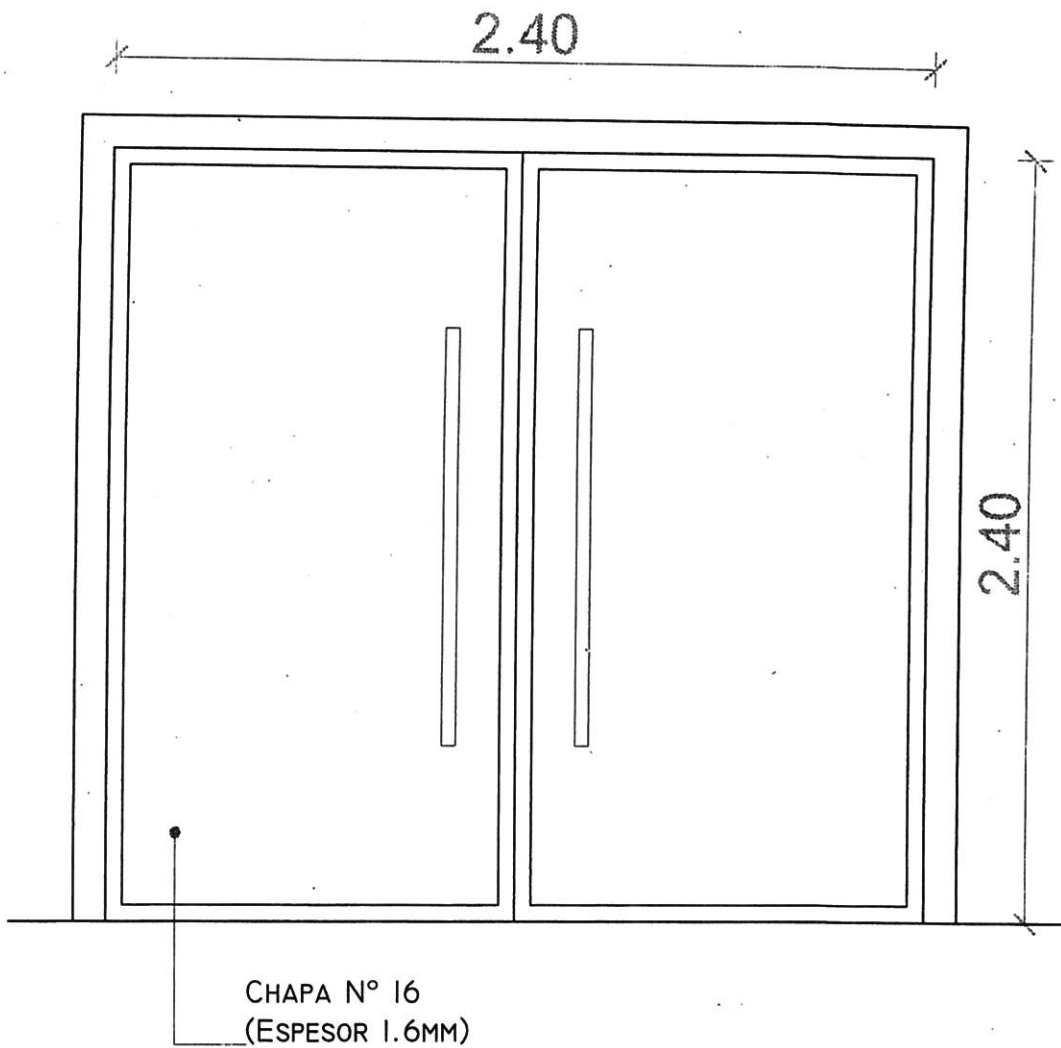

VERIFICAR MEDIDAS EN OBRA

TIPO: PORTÓN METÁLICO DE 2 HOJAS CHAPA PLEGADA N° 16

CANTIDAD: 2

LAS CAÑITAS
CARPINTERÍAS EXPANSIÓN DE COMEDOR

P6

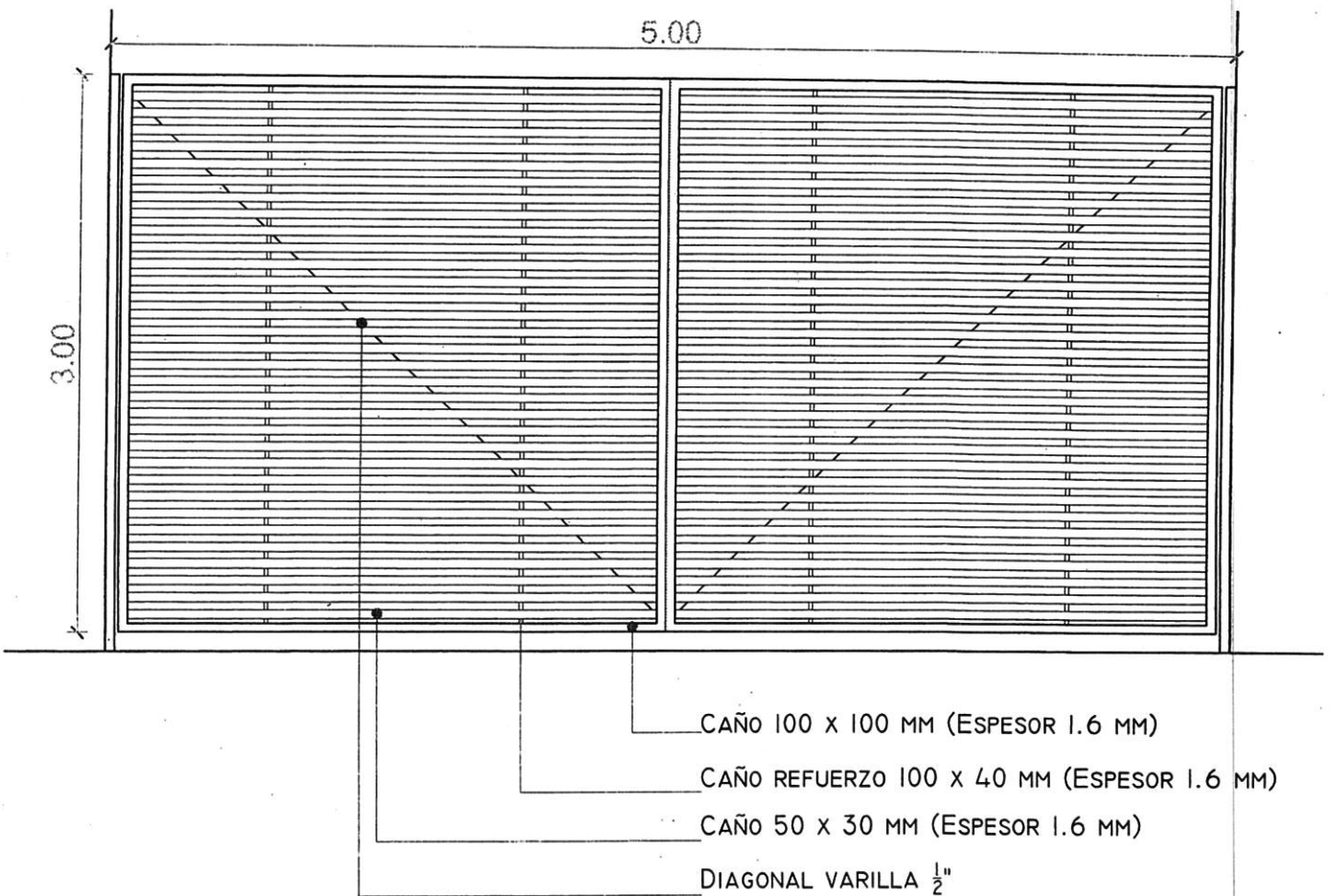
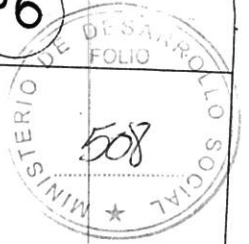

Handwritten signature or initials.

VERIFICAR MEDIDAS EN OBRA

TIPO: PORTÓN METÁLICO DE CAÑO CUADRADO

CANTIDAD: 1

LAS CAÑITAS
CARPINTERÍAS EXPANSIÓN DE COMEDOR

P7

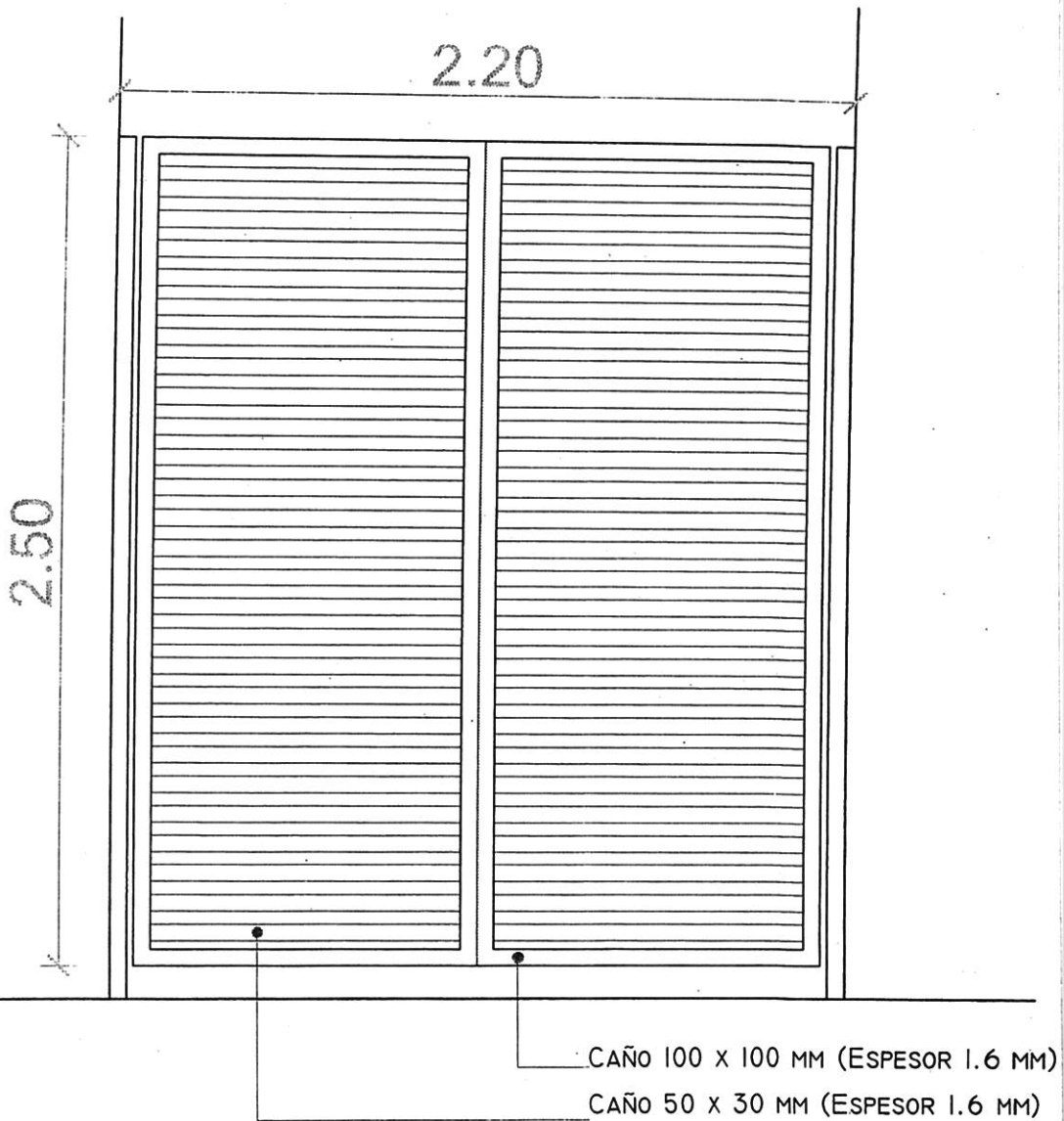

VERIFICAR MEDIDAS EN OBRA

TIPO: PUERTAN METÁLICA DE CAÑO CUADRADO

CANTIDAD: 1

LAS CAÑITAS
CARPINTERÍAS EXPANSIÓN DE COMEDOR

P8

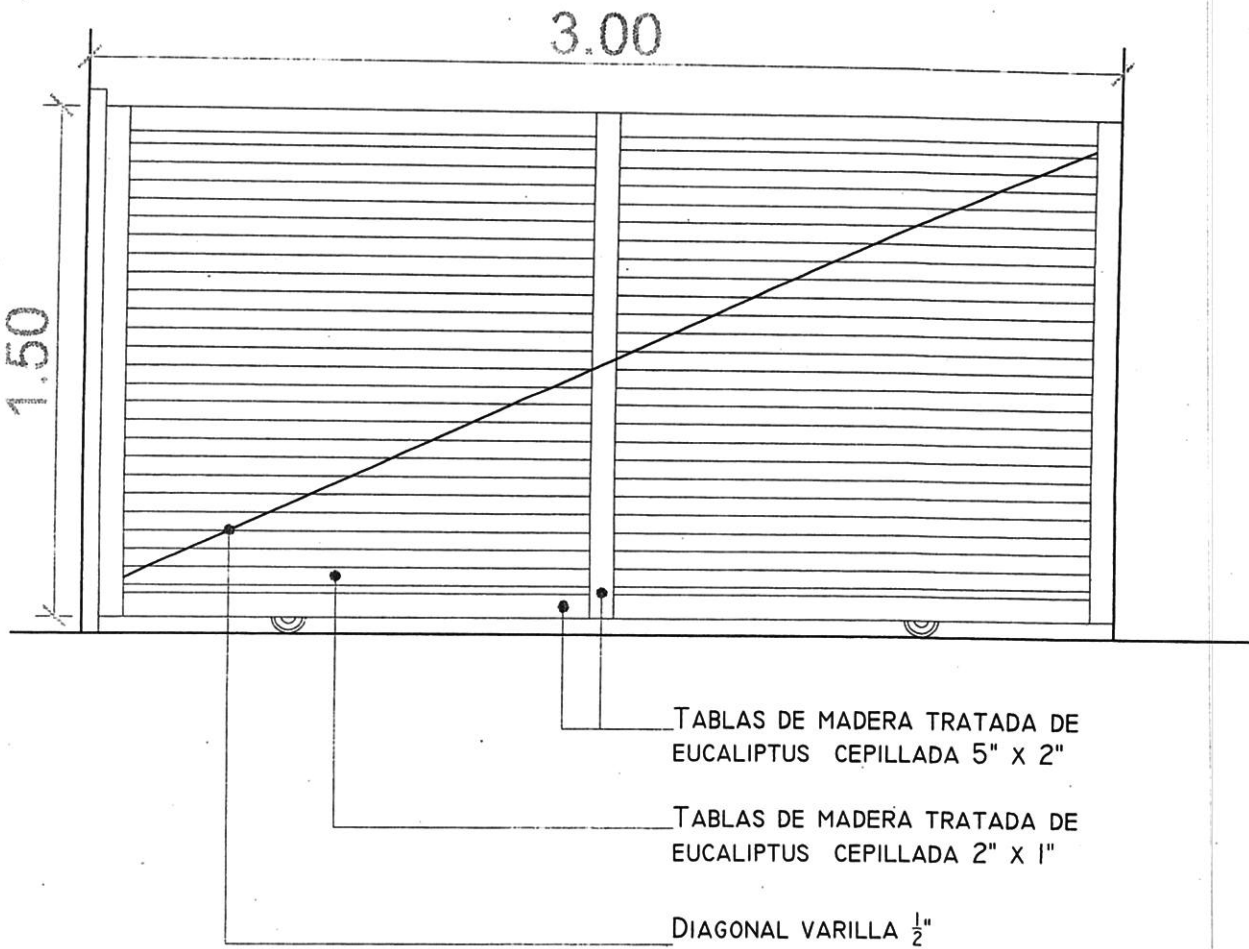

VERIFICAR MEDIDAS EN OBRA

TIPO: PORTÓN CORREDIZO DE MADERA

CANTIDAD: 2

LAS CAÑITAS
CARPINTERÍAS ESTACIONAMIENTO

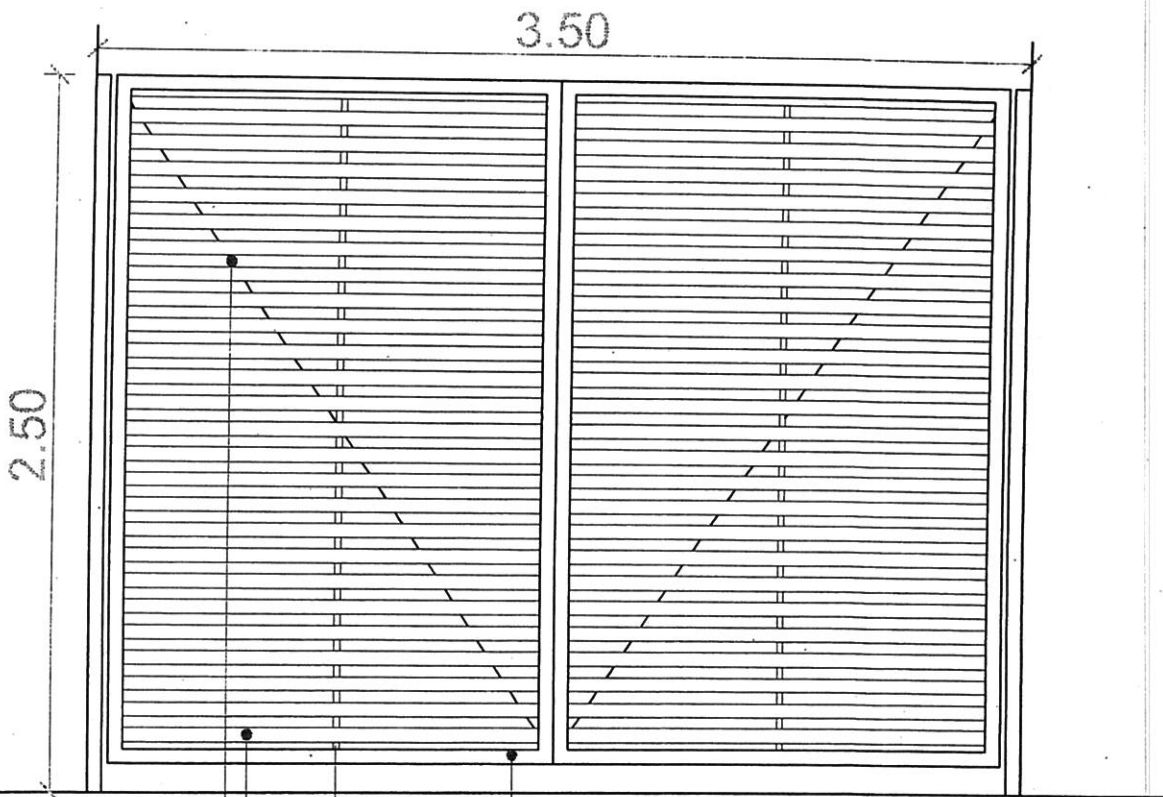

CAÑO 100 x 100 MM (ESPESOR 1.6 MM)

CAÑO REFUERZO 100 x 40 MM (ESPESOR 1.6 MM)

CAÑO 50 x 30 MM (ESPESOR 1.6 MM)

DIAGONAL VARILLA $\frac{1}{2}$ "

VERIFICAR MEDIDAS EN OBRA

TIPO: PORTÓN METÁLICO DE CAÑO CUADRADO

CANTIDAD: 2

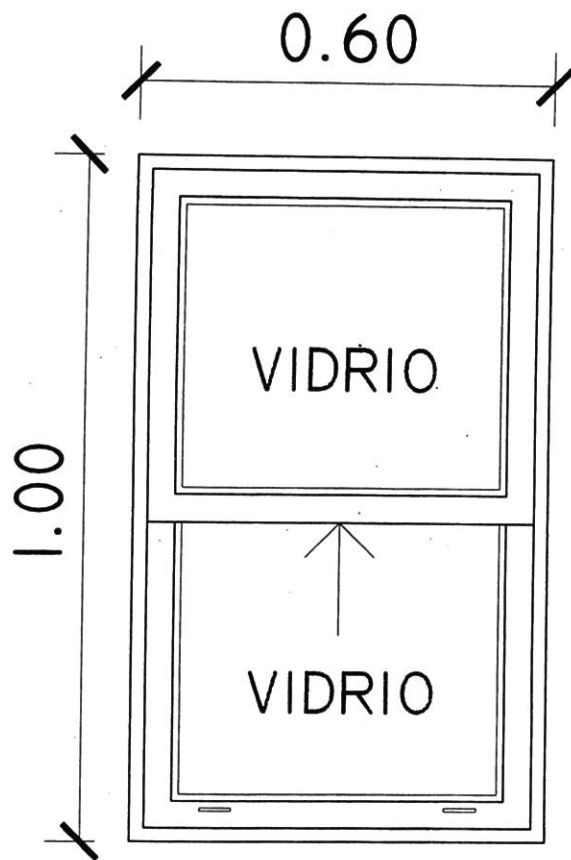

VERIFICAR MEDIDAS EN OBRA

TIPO: VENTANA GUILLOTINA DE ALUMINIO SERIE MÓDENA DVH (4+4 MM)

CANTIDAD: 1

Handwritten signature and initials

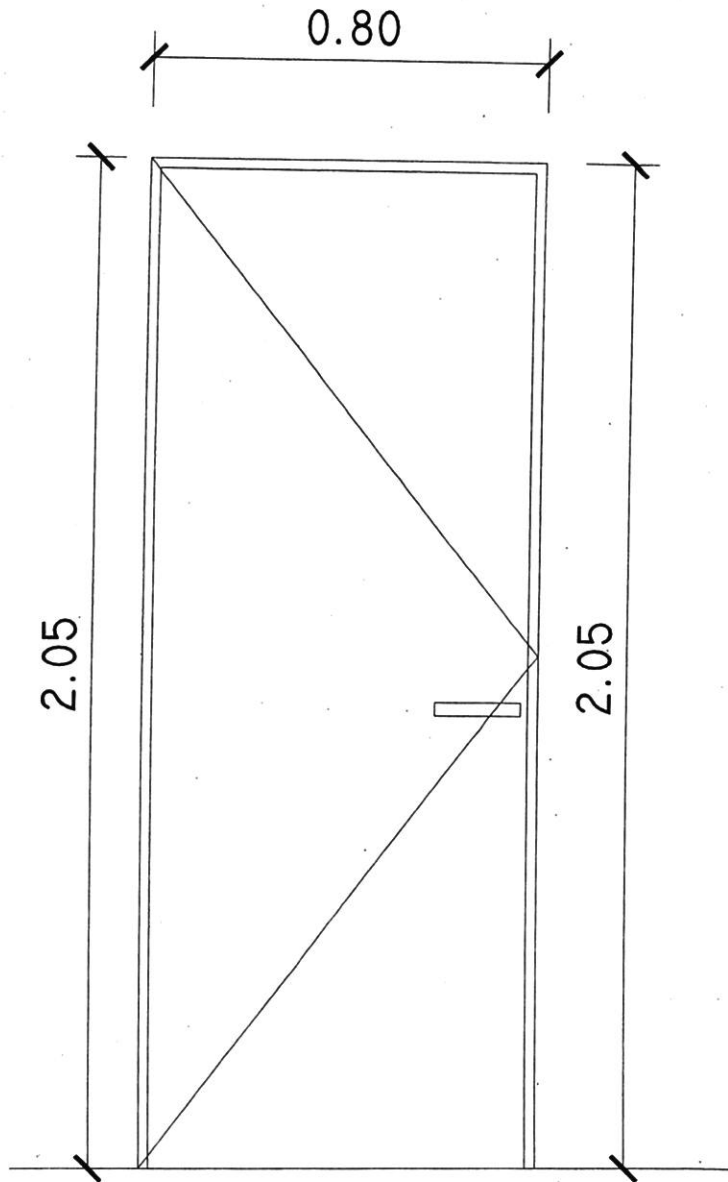

Handwritten initials/signature

VERIFICAR MANO DE ABRIR Y MEDIDAS EN OBRA

TIPO: PUERTA DE CHAPA PLEGADA N° 18 INYECTADA CON POLIURETANO

CANTIDAD: 1

LAS CAÑITAS
DEPÓSITOS Y PROHUERTA

P3

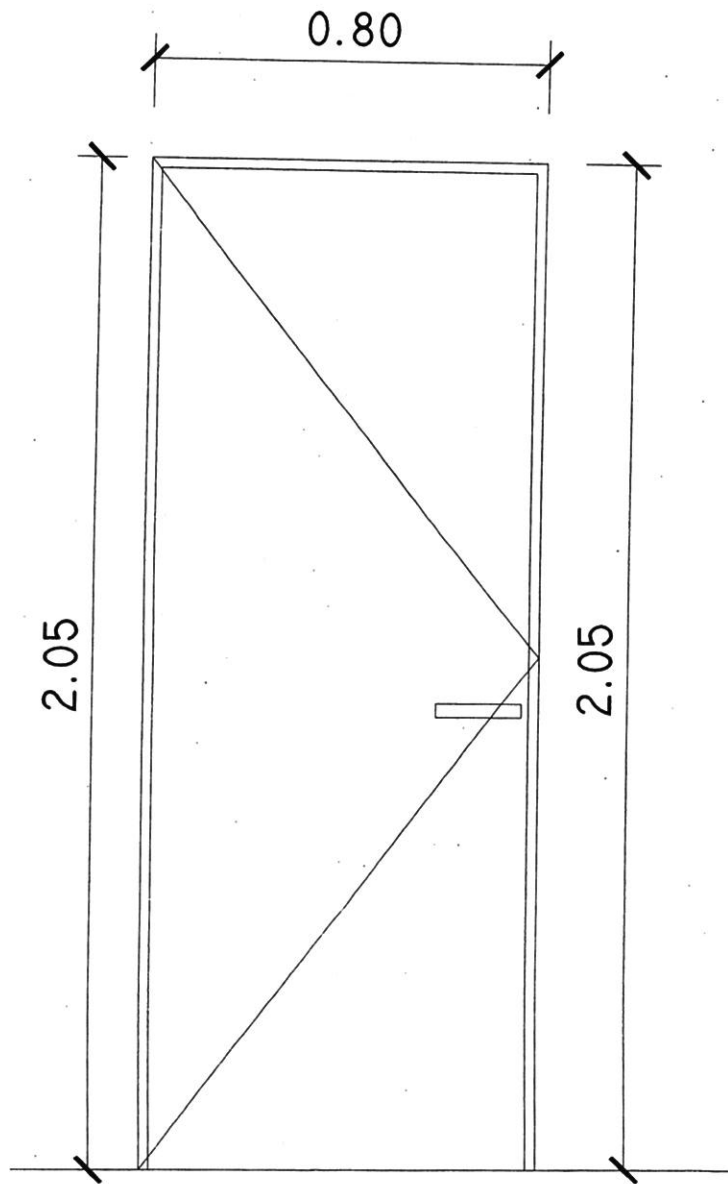

Handwritten signature/initials

VERIFICAR MANO DE ABRIR Y MEDIDAS EN OBRA

TIPO: PUERTA PLACA DE CEDRO CON MARCO DE CHAPA Nº 18

CANTIDAD: 3

LAS CAÑITAS
DEPÓSITOS Y PROHUERTA

P2 + V 516

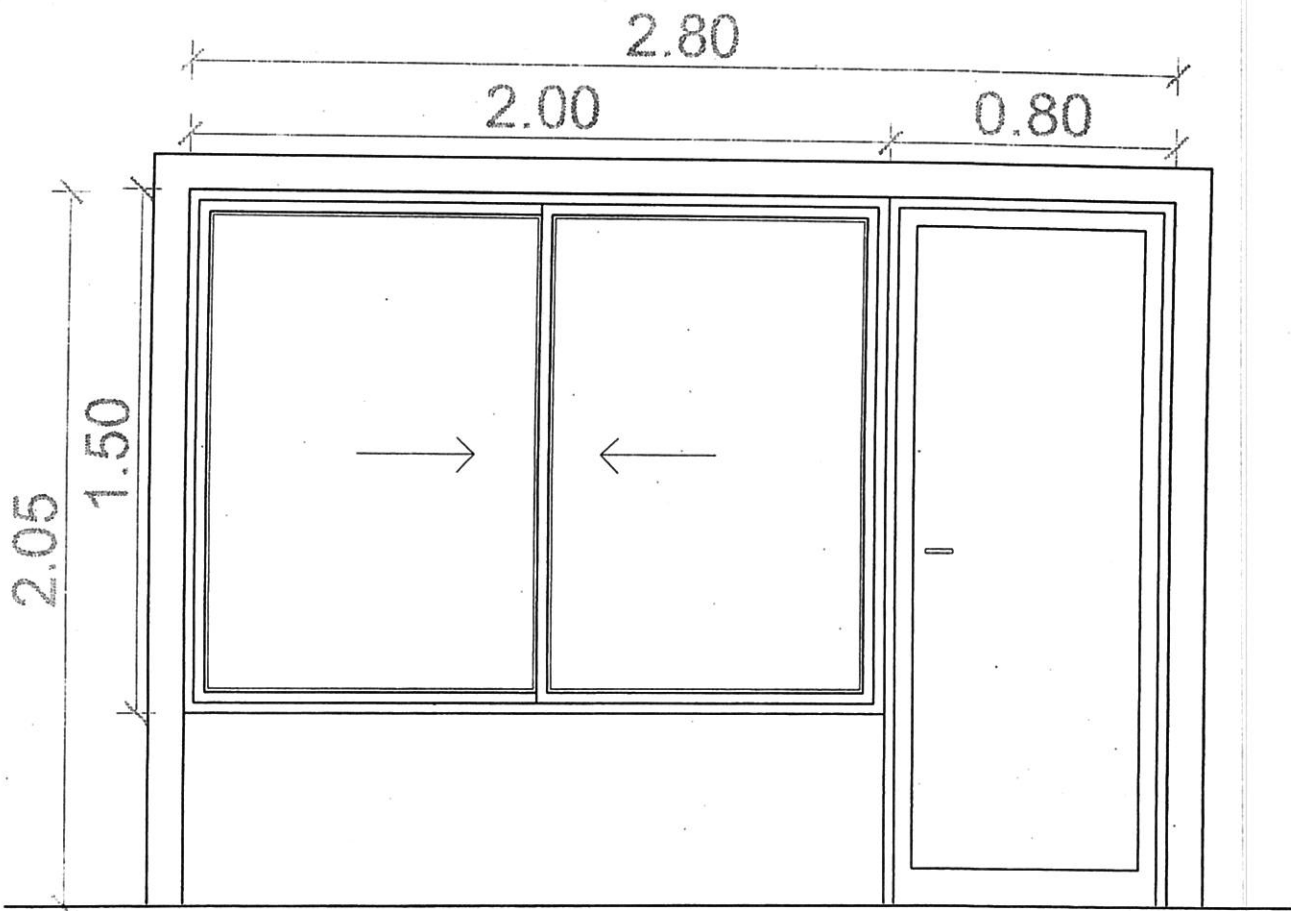

Handwritten initials/signature

VERIFICAR MANO DE ABRIR Y MEDIDAS EN OBRA

TIPO: PUERTA DE CHAPA PLEGADA N° 18 INYECTADA CON POLIURETANO	CANTIDAD: 1
TIPO: VENTANA DE ALUMINIO SERIE MÓDENA CON DVH (4+4 MM)	CANTIDAD: 1



CD I

Este documento es distribuido a través de Infocem, base de datos del Sistema de Documentación e Información, del Ministerio de Economía y Finanzas.

HIGIENE Y SEGURIDAD EN EL TRABAJO

Decreto 911/96

Apruébase el Reglamento para la industria de la Construcción.

Bs. As., 5/8/96

Ver Antecedentes Normativos

VISTO las Leyes Nº 19.587, 22.250 y 24.557, y

CONSIDERANDO:

Que existe interés en los sectores sindical y empresarial, en actualizar la reglamentación de la Ley de Seguridad e Higiene en el Trabajo Nº 19.587, adecuando sus disposiciones a la Ley sobre Riesgos del Trabajo Nº 24.557 a fin de aplicarla a las relaciones de trabajo regidas por la Ley Nº 22.250.

Que el mentado interés se plasmó en el acuerdo arribado en el ámbito del MINISTERIO DE TRABAJO Y SEGURIDAD SOCIAL, entre los representantes de la UNIÓN OBRERA DE LA CONSTRUCCION DE LA REPUBLICA ARGENTINA (U.O.C.R.A.), por el sector sindical, y la UNIÓN ARGENTINA DE LA CONSTRUCCION (U.A.C.) y la CAMARA ARGENTINA DE LA CONSTRUCCION (C.A.C.), por el sector empresarial.

Que en la industria de la construcción deben contemplarse situaciones especiales, en razón de modalidades de contratación específicas, la existencia de plantas móviles, la actuación en ámbitos geográficos dispersos, el desarrollo de actividades en lugares privados y del dominio público y la ejecución de obras en terrenos propios o de terceros, entre otros.

Que dentro de las particularidades de la industria de la construcción, se destaca la coexistencia dentro de una misma obra, de personal dependiente del comitente, y de uno o más contratistas o subcontratistas, lo que genera situaciones especiales respecto a la determinación de la responsabilidad en el cumplimiento de las normas de seguridad e higiene en el trabajo.

Que, los procesos operativos de la industria de la construcción implican importantes cambios cualitativos y cuantitativos, tanto en los planteles del personal obrero y de conducción, como así también en la entrada y salida de diversos contratistas y subcontratistas, lo que complica la determinación de las responsabilidades emergentes.

Que la industria de que se trata genera riesgos específicos cuya variedad y secuencia, exige un tratamiento diferenciado.

Que los trabajadores de la industria de la construcción poseen una elevada movilidad y rotación, lo que determinó la creación de un régimen especial instituido por la Ley Nº 22.250.

Que el presente se dicta en uso de las atribuciones conferidas por el artículo 99 inciso 2) de la CONSTITUCION NACIONAL.

Por ello,

EL PRESIDENTE DE LA NACION ARGENTINA

DECRETA:

Artículo 1º — Apruébase el Reglamento de Higiene y Seguridad para la industria de la construcción que, como ANEXO, forma parte integrante del presente Decreto.

Art. 2º — A partir del dictado del presente no serán de aplicación a la industria de la construcción las disposiciones del Decreto Nº 351 de fecha 5 de febrero de 1979, la Resolución del MINISTERIO DE TRABAJO Y SEGURIDAD SOCIAL Nº 1.069 de fecha 23 de diciembre de 1991 y toda otra norma que se oponga al presente.

Art. 3º — Facúltase a la SUPERINTENDENCIA DE RIESGOS DEL TRABAJO a otorgar plazos, modificar valores, condicionamientos y requisitos establecidos en el anexo, que se aprueba por el presente Decreto, mediante resolución fundada, y a dictar normas complementarias.

(Artículo sustituido por art. 4º del Decreto Nº 1057/2003 B.O. 13/11/2003).

Art. 4º — Comuníquese, publíquese, dése a la Dirección Nacional del Registro Oficial y archívese. — MENEM. — Jorge A. Rodríguez. — José A. Caro Figueroa.

ANEXO

CAPITULO 1

DISPOSICIONES GENERALES

AMBITO DE APLICACION

ARTICULO 1º — La presente reglamentación será de aplicación en todo el ámbito del territorio de la República Argentina donde desarrollen su actividad los trabajadores definidos en el artículo 3º, incisos c) y d) del presente, en relación de dependencia en empresas constructoras, tanto en el área física de obras en construcción como en los sectores, funciones y dependencias conexas, tales como obradores, depósitos, talleres, servicios auxiliares y oficinas técnicas y administrativas.

ALCANCE

ARTICULO 2º — A los efectos de este Decreto, se incluye en el concepto de obra de construcción a todo trabajo de ingeniería y arquitectura realizado sobre inmuebles, propios o de terceros, públicos o privados, comprendiendo excavaciones, demoliciones, construcciones, remodelaciones, mejoras, refuncionalizaciones, grandes mantenimientos, montajes e instalaciones de equipos y toda otra tarea que se derive de, o se vincule a, la actividad principal de las empresas constructoras.

Handwritten signatures and initials on the left margin.



SUJETOS OBLIGADOS

ARTICULO 3º — Los empleadores y los trabajadores comprendidos en el ámbito definido en el artículo 1º están sometidos al cumplimiento de todas las obligaciones y responsabilidades emergentes de la Ley Nº 19.587 y esta reglamentación.

A tales efectos, se encuentran encuadrados en este régimen:

- a) El empleador que tenga como actividad la construcción de obras, así como la elaboración de elementos, o que efectúe trabajos exclusivamente para dichas obras en instalaciones y otras dependencias de carácter transitorio establecidas para ese fin, bien sea como contratistas o subcontratistas.
- b) El empleador de las industrias o de las actividades complementarias o subsidiarias de la industria de la construcción propiamente dicha, sólo en relación al personal que contrate exclusivamente para ejecutar trabajos en las obras mencionadas en el inciso a).
- c) El trabajador dependiente de los referidos empleadores que, cualquiera fuere la modalidad o denominación que se aplique a su contratación o la forma de su remuneración, desempeñe sus tareas en forma permanente, temporaria, eventual o a plazo fijo en las obras o en los lugares definidos en los incisos a) y b). Asimismo, el trabajador que se desempeña en talleres, en depósitos o en parques, en operación de vehículos de transporte, en lugares y actividades conexas a la actividad principal de la construcción.
- d) Todo otro trabajador encuadrado en el régimen de la Ley Nº 22.250.

ARTICULO 4º — El Comitente será solidariamente responsable, juntamente con el o los Contratistas, del cumplimiento de las normas del presente Decreto.

ARTICULO 5º — El Comitente de toda obra de construcción, definida en el artículo 2º del presente, deberá incluir en el respectivo contrato la obligatoriedad del Contratista de acreditar, antes de la iniciación de la misma, la contratación del seguro que cubra los riesgos de trabajo del personal afectado a la misma en los términos de la Ley Nº 24.557 o, en su caso, de la existencia de autoseguro y notificar oportunamente a la SUPERINTENDENCIA DE RIESGOS DEL TRABAJO (SRT) el eventual incumplimiento de dicho requisito.

ARTICULO 6º — En los casos de obras donde desarrollen actividades simultáneamente dos o más contratistas o subcontratistas, la coordinación de las actividades de Higiene y Seguridad y de Medicina del Trabajo estará bajo la responsabilidad del contratista principal, si lo hubiere, o del Comitente, si existiera pluralidad de contratistas. En los Instrumentos de dicha coordinación deberá constar la obligación de todos los responsables respecto al cumplimiento de la normativa específica y de los planes de mejoramiento, si los hubiere.

OBLIGACIONES DEL EMPLEADOR

ARTICULO 7º — El empleador es el principal y directo responsable, sin perjuicio de los distintos niveles jerárquicos y de autoridad de cada empresa y de los restantes obligados definidos en la normativa de aplicación, del cumplimiento de los requisitos y deberes consignados en el presente decreto. Estarán a su cargo las acciones y la provisión de los recursos materiales y humanos para el cumplimiento de los siguientes objetivos:

- a) Creación y mantenimiento de Condiciones y Medio Ambiente de Trabajo que aseguren la protección física y mental y el bienestar de los trabajadores.
- b) Reducción de la siniestralidad laboral a través de la prevención de los riesgos derivados del trabajo y de la capacitación específica.

ARTICULO 8º — Los empleadores deberán instrumentar las acciones necesarias y suficientes para que la prevención, la higiene y la seguridad sean actividades integradas a las tareas que cada trabajador desarrolle en la empresa, contratando la asignación de las mismas y de los principios que las sustentan a cada puesto de trabajo y en cada línea de mando, según corresponda, en forma explícita.

ARTICULO 9º — Los empleadores deberán adecuar las instalaciones de las obras que se encuentren en construcción y los restantes ámbitos de trabajo de sus empresas a lo establecido en la Ley Nº 19.587 y esta reglamentación, en los plazos y condiciones que a tal efecto establecerá la SUPERINTENDENCIA DE RIESGOS DEL TRABAJO (SRT).

ARTICULO 10. — Los empleadores deberán capacitar a sus trabajadores en materia de Higiene y Seguridad y en la prevención de enfermedades y accidentes del trabajo, de acuerdo a las características y riesgos propios, generales y específicos de las tareas que cada uno de ellos desempeña.

La capacitación del personal se efectuará por medio de clases, cursos y otras acciones eficaces y se completarán con material didáctico gráfico y escrito, medios audiovisuales, avisos y letreros informativos.

ARTICULO 11. — Los programas de capacitación laboral deben incluir a todos los sectores de la empresa, en sus distintos niveles:

- a) Nivel superior: dirección, gerencia y jefatura.
- b) Nivel intermedio: supervisores, encargados y capataces.
- c) Nivel operativo: trabajadores de producción y administrativos.

La capacitación debe ser programada y desarrollada con intervención de los Servicios de Higiene y Seguridad y de Medicina del Trabajo.

DERECHOS Y OBLIGACIONES DE LOS TRABAJADORES

ARTICULO 12. — El trabajador tiene los siguientes derechos y obligaciones:

- a) Gozar de Condiciones y Medio Ambiente de Trabajo que garanticen la preservación de su salud y su seguridad.
- b) Someterse a los exámenes periódicos de salud establecidos en las normas de aplicación.
- c) Recibir información completa y fehaciente sobre los resultados de sus exámenes de salud, conforme a las reglas que rigen la ética médica.
- d) Someterse a los procesos terapéuticos prescritos para el tratamiento de enfermedades y lesiones del trabajo y sus consecuencias.

Handwritten initials and a signature.



- e) Cumplir con las normas de prevención establecidas legalmente y en los planes y programas de prevención.
- f) Asistir a los cursos de capacitación que se dicten durante las horas de trabajo.
- g) Usar los equipos de protección personal o colectiva y observar las medidas de prevención.
- h) Utilizar en forma correcta los materiales, máquinas, herramientas, dispositivos y cualquier otro medio o elemento con que se desarrolle su actividad laboral.
- i) Observar las indicaciones de los carteles y avisos que indiquen medidas de protección y colaborar en el cuidado de los mismos.
- j) Colaborar en la organización de programas de formación y educación en materia de salud y seguridad.
- k) Informar al empleador todo hecho o circunstancia riesgosa inherente a sus puestos de trabajo.

CAPITULO 2

PRESTACIONES DE MEDICINA Y DE HIGIENE Y SEGURIDAD.

SERVICIOS

ARTICULO 13. — A los efectos del cumplimiento del artículo 5º, inciso a) de la Ley 19.587, las prestaciones en materia de medicina y de Higiene y Seguridad en el Trabajo deberán ser realizadas por los Servicios de Medicina del Trabajo y de Higiene y Seguridad en el Trabajo. Dichos servicios estarán bajo la responsabilidad de graduados universitarios, de acuerdo al detalle que se fija en esta reglamentación.

Los objetivos fundamentales de los servicios serán, en sus respectivas áreas, la prevención de todo daño que pudiere causarse a la vida y a la salud de los trabajadores por las condiciones de su trabajo y la creación de las condiciones para que la Higiene y Seguridad sea una responsabilidad del conjunto de la organización.

ARTICULO 14. — A los fines de la aplicación del presente Decreto se define como "cantidad de trabajadores equivalentes" a la cantidad que resulte de sumar el número de trabajadores dedicados a tareas de producción, más el CINCUENTA POR CIENTO (50 %) del número de trabajadores asignados a tareas administrativas.

CAPITULO 3

PRESTACIONES DE HIGIENE Y SEGURIDAD EN EL TRABAJO

ARTICULO 15. — El servicio de prestación de Higiene y Seguridad en el Trabajo tiene como misión fundamental implementar la política fijada por el establecimiento en la materia, tendiente a determinar, promover y mantener adecuadas condiciones ambientales en los lugares de trabajo y el más alto nivel de seguridad compatible con la naturaleza de las tareas.

ARTICULO 16. — Las prestaciones de Higiene y Seguridad deberán estar dirigidas por graduados universitarios, a saber:

- a) Ingenieros Laborales,
- b) Licenciados en Higiene y Seguridad en el Trabajo,
- c) Ingenieros; Químicos y Arquitectos con cursos de posgrado en Higiene y Seguridad en el Trabajo de no menos de CUATROCIENTAS (400) horas de duración, autorizados por los organismos oficiales con competencia desarrollados en Universidades estatales o privadas,
- d) Los graduados universitarios que a la fecha del dictado de la presente reglamentación posean incumbencias profesionales habilitantes para el ejercicio de dicha función, o
- e) Los Técnicos en Higiene y Seguridad reconocidos por la Resolución M.T.S.S. N° 313 de fecha 11 de mayo de 1983.

El ejercicio de la dirección de las prestaciones de Higiene y Seguridad será incompatible con el desempeño de cualquier otra actividad o función en la misma obra en construcción.

(Artículo sustituido por art. 1º de la Resolución N° 1830/2005 de la Superintendencia de Riesgos del Trabajo B.O. 26/9/2005)

ARTICULO 17. — Estará a cargo del empleador la obligación de disponer de la asignación de la cantidad de horas-profesionales mensuales que, en función del número de trabajadores, de la categoría de la actividad y del grado de cumplimiento de las normas específicas de este reglamento, correspondan a cada establecimiento. Las pautas para su determinación serán establecidas por la SUPERINTENDENCIA DE RIESGOS DEL TRABAJO (SRT).

El empleador deberá prever la asignación de Técnicos en Higiene y Seguridad, con título habilitante reconocido por la autoridad competente, en función de las necesidades de cada establecimiento, como auxiliares de los responsables citados en el artículo 16.

ARTICULO 18. — Los profesionales que dirijan las prestaciones de Higiene y Seguridad en el Trabajo, serán responsables de las obligaciones fijadas por la Ley y esta reglamentación en lo que hace a su misión y funciones específicas, sin perjuicio de obligaciones propias del empleador y restantes responsables definidos en los artículos 3º, 4º, 5º y 6º.

ARTICULO 19. — Se define como:

- a) **Prestación de Higiene y Seguridad en el Trabajo Interno:** es el servicio integrado a la estructura de la empresa, dirigido por los graduados universitarios enumerados en el artículo 16, con capacidad operativa suficiente en personal, instalaciones y medios para atender las misiones y funciones que la presente reglamentación les asigne. Este servicio podrá limitarse a una obra determinada y a sus dependencias y servicios auxiliares o extender su área de responsabilidad a todos los ámbitos de trabajo de una misma empresa.
- b) **Prestación de Higiene y Seguridad en el Trabajo Externo:** es el servicio que asume la responsabilidad establecida por la Ley N° 19.587 y esta reglamentación, para prestar servicios a las empresas, con capacidad operativa suficiente en personal, instalaciones y medios.

CAPITULO 4

Handwritten marks and signatures on the left margin.

LEGAJO TECNICO DE HIGIENE Y SEGURIDAD

ARTICULO 20. — El Legajo Técnico estará constituido por la documentación generada por la Prestación de Higiene y Seguridad para el control efectivo de los riesgos emergentes en el desarrollo de la obra. Contendrá información suficiente, de acuerdo a las características, volumen y condiciones bajo las cuales se desarrollarán los trabajos, para determinar los riesgos más significativos en cada etapa de los mismos.

Además, deberá actualizarse incorporando las modificaciones que se introduzcan en la programación de las tareas que signifiquen alteraciones en el nivel o características de los riesgos para la seguridad del personal.

Deberá estar rubricado por el Responsable de Higiene y Seguridad y será exhibido a la autoridad competente, a su requerimiento.

CAPITULO 5

SERVICIOS DE INFRAESTRUCTURA DE OBRA

TRANSPORTE DEL PERSONAL

ARTICULO 21. — Los vehículos utilizados para el transporte deberán cumplir con los siguientes requisitos:

- a) serán cubiertos.
- b) dispondrán de asientos fijos.
- c) serán acondicionados e higienizados adecuadamente.
- d) no transportarán simultáneamente, en un mismo habitáculo, trabajadores y materiales o equipos, salvo que existan separaciones adecuadas para uno u otro fin.
- e) cumplirán con lo establecido en el capítulo "Vehículos y Maquinarias de Obra" del presente Decreto reglamentario.
- f) dispondrán de escaleras para ascenso y descenso de los trabajadores.

VIVIENDAS PARA EL PERSONAL

ARTICULO 22. — El empleador proveerá alojamiento adecuado para aquellos trabajadores que se encuentren alejados de sus viviendas permanentes a una distancia que no les permita regresar diariamente a ellas. Dichas instalaciones y equipamiento deberán satisfacer las siguientes condiciones:

- a) Los dormitorios alojarán un máximo de dos trabajadores por unidad. Podrán ser modulares o mampuestos, con una altura mínima de DOS CON SESENTA METROS (2,60m.) y una superficie mínima de SEIS METROS CUADRADOS (6m²) para dormitorio individual y de NUEVE METROS CUADRADOS (9m²) para dormitorio doble.
- b) Las terminaciones de pisos, paredes y techos, deben estar resueltos con materiales que permitan una fácil limpieza y desinfección.
- c) Dispondrán de extintores de incendio en cantidad y calidad adecuadas a los posibles riesgos de incendio y a las características constructivas del alojamiento.
- d) La limpieza diaria del alojamiento y la desinfección general del mismo estará a cargo del empleador.
- e) Contarán con iluminación natural y artificial adecuada.
- f) El área de ventilación tendrá una superficie mínima equivalente a una octava parte de la del dormitorio. Se asegurará que en los locales se produzcan cuatro renovaciones de aire por hora.
- g) Todas las aberturas al exterior deberán cerrar de modo tal de evitar filtraciones de aire y agua.
- h) Deberán construirse y equiparse tomando adecuadas precauciones de confort, en función de la zona geográfica de ubicación.
- i) Las habitaciones contarán con el amoblamiento adecuado e individual, con su ropa de cama y aseo, que asegure el buen descanso e higienización de sus ocupantes.
- j) La ropa de cama que hubiere utilizado algún trabajador afectado de enfermedad infecto contagiosa deberá incinerarse.
- k) Se efectuarán tareas de control y lucha contra roedores y vectores, así como de enfermedades transmisibles.

INSTALACIONES SANITARIAS

ARTICULO 23. — Todos los ámbitos de trabajo: frentes de obra, talleres, oficinas, campamentos y otras instalaciones, deberán disponer de servicios sanitarios adecuados e independientes para cada sexo, en cantidad suficiente y proporcionales al número de personas que trabajen en ellos.

ARTICULO 24. — Los servicios sanitarios deben contar con la siguiente proporción de artefactos cada QUINCE (15) trabajadores:

- a) UN (1) Inodoro a la turca.
- b) UN (1) mingitorio.
- c) DOS (2) lavabos.
- d) CINCO (5) duchas con agua caliente y fría.

En el caso de obras extendidas, la provisión mínima será de un retrete y lavabo con agua fría en cada uno de sus frentes.



CO

5

ARTICULO 25. — Cuando la obra posea alojamiento temporario y todos los trabajadores vivan en la misma, no será exigible la inclusión de duchas en los servicios sanitarios de obra (frentes de obra y servicios auxiliares), admitiéndose que las mismas formen parte del grupo sanitario de los alojamientos. No obstante, si los trabajadores estuvieran expuestos a sustancias tóxicas o irritantes para la piel y las mucosas, se deberán instalar duchadores de agua fría.

ARTICULO 26. — Características de los servicios sanitarios:

- a) Caudal de agua suficiente, acorde a la cantidad de artefactos y de trabajadores.
- b) Pisos lisos, antideslizantes y con desagüe adecuado.
- c) Paredes, techos y pisos de material de fácil limpieza y desinfección.
- d) Puertas con herrajes que permitan el cierre interior y que aseguren el cierre del vano en las tres cuartas partes de su altura.
- e) Iluminación y ventilación adecuadas.
- f) Limpieza diaria, desinfección periódica y restantes medidas que impidan la proliferación de enfermedades infecto-contagiosas y transmisibles por vía dérmica.

ARTICULO 27. — Cuando los frentes de obra sean móviles debe proveerse obligatoriamente, servicios sanitarios de tipo desplazable, provistos de desinfectantes y cuyas características de terminación cumplan con lo establecido en el artículo anterior.

VESTUARIOS

ARTICULO 28. — Cuando el personal no viva al pie de obra, se instalarán vestuarios dimensionados gradualmente, de acuerdo a la cantidad de trabajadores. Los vestuarios deben ser utilizados únicamente para los fines previstos y mantenerse en adecuadas condiciones de higiene y desinfección.

ARTICULO 29. — Los vestuarios deben equiparse con armarios individuales incombustibles para cada uno de los trabajadores de la obra. Los trabajadores afectados a tareas en cuyos procesos se utilicen sustancias tóxicas, irritantes o agresivas en cualquiera de sus formas o se las manipule de cualquier manera, dispondrán de armarios individuales dobles, destinándose uno a la ropa y equipo de trabajo y el otro a la vestimenta de calle. El diseño y materiales de construcción de los armarios deberán permitir la conservación de su higiene y su fácil limpieza.

COMEDOR

ARTICULO 30. — El Contratista deberá proveer locales adecuados para comer, provistos de mesas y bancos, acordes al número total de personal en obra por turno y a la disposición geográfica de la obra, los que se mantendrán en condiciones de higiene y desinfección que garanticen la salud de los trabajadores.

COCINA

ARTICULO 31. — En caso de existir cocina en la obra, ésta deberá cumplir las medidas de higiene y limpieza que garanticen la calidad de la comida de los trabajadores. Las cocinas deberán estar equipadas con mesada, bacha con agua fría y caliente, campana de extracción de humos y heladeras.

ARTICULO 32. — Los trabajadores a cargo de la preparación de alimentos deben contar con el apto otorgado por el Servicio de Medicina del Trabajo a través de exámenes periódicos. Se les proveerá de delantal, gorro, guantes y barbijo cuando así corresponda.

DESECHOS CLOACALES U ORGANICOS

ARTICULO 33. — La evacuación y disposición de desechos cloacales y aguas servidas debe efectuarse a redes de colección con bocas de registro y restantes instalaciones apropiadas a ese fin, debiendo evitarse:

- a) la contaminación del suelo.
- b) la contaminación de las fuentes de abastecimientos de agua.
- c) el contacto directo con las excretas.

Cuando el número de personas no justifique la instalación de una planta de tratamiento, la disposición final se podrá realizar a pozo absorbente, previo pasaje por cámara séptica.

ARTICULO 34. — El tratamiento de los residuos sólidos hasta su disposición final debe respetar las tres etapas:

- a) almacenamiento en el lugar donde se produjo el residuo.
- b) recolección y transporte.
- c) eliminación y disposición final.

ARTICULO 35. — Se deben proveer recipientes adecuados, con tapa, resistentes a la corrosión, fáciles de llenar, vaciar y tapar, ubicándose los mismos en lugares accesibles, despejados y de fácil limpieza. Los desperdicios de origen orgánico que puedan estar en estado de descomposición deben ser dispuestos en bolsas u otros envases de material plástico.

ARTICULO 36. — La recolección se debe realizar por lo menos una vez al día y en horario regular, sin perjuicio de una mayor exigencia específicamente establecida en el presente Reglamento, debiendo los trabajadores que efectúen la tarea estar protegidos con equipamiento apropiado. La operación se efectuará tomando precauciones que impidan derramamientos, procediéndose posteriormente al lavado y desinfectado de los equipos utilizados.

AGUA DE USO Y CONSUMO HUMANO

ARTICULO 37. — Se entiende por agua para uso y consumo humano la que se emplea para beber, higienizarse y preparar alimentos. Debe cumplir con los requisitos establecidos para el agua potable por las autoridades competentes. En caso de que el agua suministrada provenga de perforaciones o de otro origen que no ofrezca suficientes garantías de calidad, deberán efectuarse análisis físico-químicos y bacteriológicos al comienzo de la actividad, bacteriológicos en forma semestral y físico-químicos en forma



Handwritten initials and a signature in the left margin.



anual.

ARTICULO 38. — Se debe asegurar en forma permanente el suministro de agua potable a todos los trabajadores, cualquiera sea el lugar de sus tareas, en condiciones, ubicación y temperatura adecuados.

ARTICULO 39. — Los tanques de reserva y bombeo deben estar contruidos con materiales no tóxicos adecuados a la función, contando con válvulas de limpieza y se les efectuará vaciado e higienización periódica y tratamiento bactericida.

ARTICULO 40. — Cuando el agua no pueda ser suministrada por red, deberá conservarse en depósitos cerrados provistos de grifos ubicados en cada frente de obra, los que serán de material inoxidable no tóxico, de cierre hermético y de fácil limpieza.

ARTICULO 41. — El agua para uso industrial debe ser claramente identificada para evitar su ingesta.

CAPITULO 6

NORMAS GENERALES APLICABLES EN OBRA

CONDICIONES GENERALES DEL AMBITO DE TRABAJO

ARTICULO 42. — Las condiciones generales del ámbito donde se desarrollen las tareas deberán ser adecuadas según su ubicación geográfica y características climáticas existentes en el mismo, como así también según la naturaleza y duración de los trabajos.

Cuando existan factores meteorológicos o de otro origen, tales como lluvias, vientos, derrumbes, etc., de magnitud que comprometan la seguridad de los trabajadores, se dispondrá la interrupción de las tareas mientras subsistan dichas condiciones.

MANIPULACION DE MATERIALES

ARTICULO 43. — Los trabajadores encargados de manipular cargas o materiales, deben recibir capacitación sobre el modo de levantarlas y transportarlas para no comprometer su salud y seguridad. El responsable de la tarea verificará la aplicación de las medidas preventivas.

ARTICULO 44. — Cuando se manipulen productos de aplicación en caliente, los tanques, cubas, marmitas, calderas y otros recipientes que se utilicen para calentar o transportar alquitrán, brea, asfalto y otras sustancias vituminosas deberán:

- a) ser resistentes a la temperatura prevista.
- b) poseer cierres que eviten derrames.
- c) estar diseñados con aptitud para sofocar el fuego que se pueda producir dentro de dichos recipientes.
- d) cumplir con lo establecido en el capítulo correspondiente a: instalaciones de presión, protección contra incendio y riesgos eléctricos.

ALMACENAMIENTO DE MATERIALES

ARTICULO 45. — En el almacenamiento de materiales deben cumplirse las siguientes condiciones:

- a) Las áreas afectadas serán adecuadas a las características de los materiales y en las mismas deberán observarse limpieza y orden, de manera que se proteja la seguridad de los trabajadores.
- b) Contarán con vías de circulación apropiadas.
- c) Los materiales a almacenar se dispondrán de modo tal de evitar su deslizamiento o caída.
- d) Las operaciones de retiro de materiales de las estibas no deben comprometer la estabilidad de las mismas.
- e) Cuando se estiben materiales en hileras, se debe dejar una circulación entre ellas cuyo ancho dependerá de las características del material, fijándose un mínimo de SESENTA CENTIMETROS (60 cm.).
- f) Cuando se almacenen materiales en bolsas, deben trabarse en forma tal de evitar su deslizamiento o caída.
- g) Los ladrillos, tejas, bloques, etc., deben aplarse sobre una base sólida y nivelada, sean un piso plano o tarima. Cuando supere UN METRO (1 m.) de altura, deben escalonarse hacia adentro trabándose las "camadas" entre sí.
- h) Las barras de hierro deben sujetarse firmemente para evitar que rueden o se desmoronen.
- i) Cuando se almacene material suelto como tierra, grava, arena, etc. no se deberá afectar el tránsito del personal.
- j) Los caños que se estiben deben afirmarse mediante cuñas o puntales.
- k) Cuando materiales pulverulentos sueltos deban almacenarse en silos, tolvas o recipientes análogos, éstos cumplirán lo establecido en el capítulo "Silos y Tolvas".
- l) Se debe proveer medios adecuados y seguros para acceder sobre las estibas.

ORDEN Y LIMPIEZA EN LA OBRA

ARTICULO 46. — Será obligatorio el mantenimiento y control del orden y limpieza en toda obra, debiendo disponerse los materiales, herramientas, desechos, etc., de modo que no obstruyan los lugares de trabajo y de paso.

Deben eliminarse o protegerse todos aquellos elementos punzo-cortantes como hierros, clavos, etc., que signifiquen riesgo para la seguridad de los trabajadores.

CIRCULACION

ARTICULO 47. — En la programación de la obra, deben tenerse en cuenta circulaciones peatonales y vehiculares en lo que hace a su

Handwritten initials and a signature.

trazado y delimitación.

Será obligatorio proveer medios seguros de acceso y salidas en todos y cada uno de los lugares de trabajo. Los trabajadores deben utilizar estos medios obligatoriamente en todos los casos.

ARTICULO 48. — Para el caso de obra lineal y para aquellos lugares de trabajo a los que se acceda a través de predios de terceros, se analizará cada situación en particular, tendiendo a cumplimentar lo establecido en el artículo anterior.

CALEFACCION, ILUMINACION Y VENTILACION

ARTICULO 49. — Cuando en los lugares de trabajo existan calefactores los mismos deben cumplir los siguientes requisitos:

- a) no serán de llama abierta.
- b) los calefactores por combustión deben apoyarse sobre superficies o asientos incombustibles que cubran un espacio suficiente a su alrededor y mantenerse alejados de materiales combustibles.
- c) los calefactores por combustión utilizados que se usen en lugares cerrados deben contar con dispositivos para evacuar los gases al exterior, aislados térmicamente cuando estén en contacto con materiales combustibles, aun tratándose de instalaciones provisorias.

PROTECCION CONTRA CAIDA DE OBJETOS Y MATERIALES

ARTICULO 50. — Cuando por encima de un plano de trabajo se estén desarrollando tareas con riesgos de caída de objetos o materiales, será obligatorio proteger a los trabajadores adoptando medidas de seguridad adecuadas a cada situación. La determinación de las mismas será competencia del responsable de Higiene y Seguridad, estando la verificación de su correcta aplicación a cargo del responsable de la tarea.

ARTICULO 51. — El transporte y traslado de los materiales y demás insumos de obra, tanto vertical como horizontal, se hará observando adecuadas medidas de seguridad.

PROTECCION CONTRA LA CAIDA DE PERSONAS

ARTICULO 52. — El riesgo de caída de personas se debe prevenir como sigue:

a) Las aberturas en el piso se deben proteger por medio de:

- cubiertas sólidas que permitan transitar sobre ellas y, en su caso, que soporten el paso de vehículos. No constituirán un obstáculo para la circulación, debiendo sujetarse con dispositivos eficaces que impidan cualquier desplazamiento accidental. El espacio entre las barras de las cubiertas construidas en forma de reja no superará los CINCO CENTIMETROS (5 cm.).
- barandas de suficiente estabilidad y resistencia en todos los lados expuestos, cuando no sea posible el uso de cubiertas. Dichas barandas serán de UN METRO (1 m.) de altura, con travesaños intermedios y zócalos de QUINCE CENTIMETROS (15 cm.) de altura.
- cualquier otro medio eficaz.

b) Aberturas en las paredes al exterior con desnivel:

- las aberturas en las paredes que presenten riesgo de caída de personas deben estar protegidas por barandas, travesaños y zócalos, según los descrito en el ítem a).
- cuando existan aberturas en las paredes de dimensiones reducidas y se encuentren por encima del nivel del piso a UN METRO (1m.) de altura como máximo, se admitirá el uso de travesaños cruzados como elementos de protección.

c) Cuando los parámetros no hayan sido construidos y no se utilicen barandas, travesaños y zócalos como protección contra la caída de personas, se instalarán redes protectoras por debajo del plano de trabajo. Estas deben cubrir todas las posibles trayectorias de caídas. Estas redes salvavidas tendrán una resistencia adecuada en función de las cargas a soportar y serán de un material cuyas características resistan las agresiones ambientales del lugar donde se instalen. Deberán estar provista de medios seguros de anclaje a punto de amarre fijo.

Se colocarán como máximo a TRES METROS (3 m.) por debajo del plano de trabajo, medido en su flecha máxima.

d) Es obligatoria la identificación y señalización de todos los lugares que en obra presenten riesgo de caída de personas y la instalación de adecuadas protecciones.

PROTECCION CONTRA LA CAIDA DE PERSONAS AL AGUA

ARTICULO 53. — Cuando exista riesgo de caída al agua, será obligatorio proveer a los trabajadores de chalecos salvavidas y demás elementos de protección personal que para el caso se consideren apropiados. Se preverá la existencia de medios de salvamento, en su caso, tales como redes, botes con personal a bordo y boyas salvavidas.

TRABAJO CON RIESGO DE CAIDA A DISTINTO NIVEL

ARTICULO 54. — Se entenderá por trabajo con riesgo de caída a distinto nivel a aquellas tareas que involucren circular o trabajar a un nivel cuya diferencia de cota sea igual o mayor a DOS METROS (2 m.) con respecto del plano horizontal inferior más próximo.

ARTICULO 55. — Es obligatoria la instalación de las protecciones establecidas en el artículo 52, como así también la supervisión directa por parte del responsable de Higiene y Seguridad, de todos aquellos trabajos que, aun habiéndose adoptado todas las medidas de seguridad correspondientes, presenten un elevado riesgo de accidente para los trabajadores.

ARTICULO 56. — Todas las medidas anteriormente citadas se adoptarán sin perjuicio de la obligatoriedad por parte del empleador de la provisión de elementos de protección personal acorde al riesgo y de acuerdo a lo estipulado en el Capítulo "Equipos y elementos de protección personal".

ARTICULO 57. — Cuando la tarea sea de corta duración y no presente un elevado riesgo a juicio del responsable de Higiene y Seguridad, las medidas de seguridad colectivas anteriormente citadas no serán de aplicación obligatoria. En estos casos, los cinturones de seguridad anclados en puntos fijos y la permanencia en el lugar de trabajo de dos trabajadores y la directa supervisión del responsable de la tarea, serán las mínimas medidas de seguridad obligatorias a tomar.

TRABAJOS EN POZOS DE ASCENSORES, CAJAS DE ESCALERAS Y PLENOS

ARTICULO 58. — Durante la instalación o el cambio de ascensores, o cualquier otro trabajo efectuado en una caja o pozo, será obligatorio instalar una cubierta a un piso por encima de aquél donde se efectúa el trabajo, para proteger a los trabajadores contra la caída de objetos. Dicha cubierta protegerá toda abertura y tendrá adecuada resistencia mecánica.

ARTICULO 59. — Será obligatorio instalar una red protectora o elemento de similares características acorde a lo establecido en el capítulo "Lugares de trabajo", ítem "Protección contra la caída de personas", así como la provisión de equipos y elementos de protección personal acorde al riesgo y de acuerdo a lo estipulado en el capítulo correspondiente.

ARTICULO 60. — Si existiere un ascensor contiguo, será obligatorio colocar una separación eficaz para impedir cualquier contacto accidental con dicho ascensor y su contrapeso.

TRABAJOS EN LA VIA PUBLICA

ARTICULO 61. — Todas las tareas que se realicen en la vía pública, respetarán las medidas de seguridad estipuladas en este Reglamento en sus distintos capítulos.

Deberán señalizarse, vallarse o cercarse las áreas de trabajo para evitar que se vea afectada la seguridad de los trabajadores por el tránsito de peatones y vehículos.

Para ello, se utilizarán los medios indicados en el capítulo "Señalización" de esta Reglamentación.

ARTICULO 62. — Antes de comenzar las tareas, el responsable de las mismas deberá verificar que las señalizaciones, vallados y cercos existentes en obra se encuentren en buenas condiciones de uso y en los lugares preestablecidos. En caso de que el riesgo lo justifique, se asignarán señaleros, a quienes se les proveerá de los elementos de protección personal descriptos en el capítulo correspondiente en lo concerniente a señales reflexivas.

ARTICULO 63. — Cuando se realicen trabajos nocturnos, será obligatorio entregar a todos los trabajadores elementos reflectivos de alta visibilidad, de acuerdo a lo establecido en el capítulo de Equipos y Elementos de Protección Personal. Se proveerá además, de elementos de iluminación.

ARTICULO 64. — En la realización de trabajos cercanos a líneas de servicios de infraestructura (electricidad, gas, etc.) se deberán tomar medidas que garanticen la seguridad de los trabajadores. Cuando dichos trabajos impliquen un alto riesgo (gasoducto de alta presión, líneas de alta y media tensión aérea o subterránea, etc.) será obligatoria la supervisión de los trabajos en forma directa por parte del responsable de la tarea, observando las indicaciones específicas del Servicio de Higiene y Seguridad.

ARTICULO 65. — Cuando existan factores tales como lluvias, viento, derrumbes u otros, que comprometan la seguridad de los trabajadores, se interrumpirán las tareas mientras subsistan dichas condiciones.

SEÑALIZACION EN LA CONSTRUCCION

ARTICULO 66. — El responsable de Higiene y Seguridad indicará los sitios a señalar y las características de la señalización a colocar, según las particularidades de la obra.

Estos sistemas de señalización (carteles, vallas, balizas, cadenas, sirenas, tarjetas, etc.), se mantendrán, modificarán y adecuarán según la evolución de los trabajos y sus riesgos emergentes, de acuerdo a normas nacionales o internacionales reconocidas.

ARTICULO 67. — Todas las herramientas, equipos y maquinarias deberán contar con señalamiento adecuado a los riesgos que genere su utilización, para prevenir la ocurrencia de accidentes.

ARTICULO 68. — Las señales visuales serán confeccionadas en forma tal que sean fácilmente visibles a distancia y en las condiciones que se pretenden sean observadas.

Se utilizarán leyendas en idioma español, pictogramas, ideogramas, etc., que no ofrezcan dudas en su interpretación y usando colores contrastantes con el fondo.

ARTICULO 69. — La señalización de los lugares de acceso, caminos de obra, salidas y rutas de escape deberán adecuarse al avance de la obra.

ARTICULO 70. — Los trabajadores ocupados en la construcción de carreteras en uso deben estar provistos de equipos de alta visibilidad de acuerdo a lo establecido en el Capítulo de "Equipos y elementos de protección personal" y protegidos de la circulación vehicular mediante vallados, señales, luces, vigías u otras medidas eficaces.

ARTICULO 71. — Cuando vehículos y máquinas de obra deban trabajar maniobrando con ocupación parcial o total de la vía pública habilitada al tránsito, además de instalar señales fonoluminosas se deben asignar señaleros en la medida de lo necesario.

ARTICULO 72. — Las partes de máquinas, equipos y otros elementos de obra, así como los edificios pertenecientes a la obra en forma permanente o transitoria, cuyos colores no hayan sido establecidos, se pintarán de cualquier color que sea suficientemente contrastante con los de seguridad y no provoque confusiones.

Las partes móviles de máquinas y equipos de obra serán señalizadas de manera tal que se advierta fácilmente cuál es la parte en movimiento y cuál la que permanece en reposo.

ARTICULO 73. — Las cañerías por las que circulen fluidos se pintarán con los colores establecidos en la Norma IRAM correspondiente.

INSTALACIONES ELECTRICAS

ARTICULO 74. — Niveles de tensión:

A los efectos de la presente reglamentación se consideran los siguientes niveles de tensión:

a) Muy baja tensión de seguridad (MBTS). En los ambientes secos y húmedos se considerará como tensión de seguridad hasta VEINTICUATRO (24) voltios respecto a tierra. En los mojados o impregnados de líquidos conductores, la misma será determinada en cada caso por el responsable de Higiene y Seguridad, no debiéndose superar en ningún caso la MBTS.

b) Baja tensión (BT): tensión de hasta MIL (1000) voltios (valor eficaz) entre fases (Norma IRAM 2001).

CO
✓

c) Media tensión (MT): corresponde a tensiones por encima de MIL (1000) voltios y hasta TREINTA Y TRES MIL (33.000) voltios inclusive.

d) Alta tensión (AT): corresponde a tensiones por encima de TREINTA Y TRES MIL (33.000) voltios.

ARTICULO 75. — Distancias de Seguridad:

Para prevenir descargas disruptivas en trabajos efectuados en la proximidad de partes no aisladas de instalaciones eléctricas en servicio, las separaciones mínimas, medidas entre cualquier punto con tensión y la parte más próxima del cuerpo del operario o de las herramientas no aisladas por él utilizadas en la situación más desfavorable que pudiera producirse, serán las siguientes:

TABLA Nº 1

Nivel de Tensión	Distancia mínima
hasta 24 v	sin restricción
más de 24 v hasta 1 kv.	0,8 m. (1)
más de 1 kv hasta 33 kv.	0,8 m.
más de 33 kv. hasta 66 kv.	0,9 m. (2)
más de 66 kv. hasta 132 kv.	1,5 m.
más de 132 kv. hasta 150 kv.	1,65 m.
más de 150 kv. hasta 220 kv.	2,1 m.
más de 220 kv. hasta 330 kv.	2,9 m.
más de 330 kv. hasta 500 kv.	3,6 m.

(1) Estas distancias pueden reducirse a SESENTA CENTIMETROS (60 cm.) por colocación sobre los objetos con tensión de pantallas aislantes de adecuado nivel de aislación y cuando no existan rejillas metálicas conectadas a tierra que se interpongan entre el elemento con tensión y los operarios.

(2) Para trabajos a distancia. No se tendrá en cuenta para trabajos a potencial.

ARTICULO 76. — El personal que realice trabajos en instalaciones eléctricas deberá ser adecuadamente capacitado por la empresa sobre los riesgos a que estará expuesto y en el uso de material, herramientas y equipos de seguridad. Del mismo modo recibirá instrucciones sobre cómo socorrer a un accidentado por descarga eléctrica, primeros auxilios, lucha contra el fuego y evacuación de locales incendiados.

ARTICULO 77. — Trabajos con tensión:

Se definen tres métodos:

a) A contacto: usado en instalaciones de BT, consisten en separar al operario de las partes en tensión y de las a tensión de tierra, con elementos y herramientas aislados.

b) A distancia: consiste en la aplicación de técnicas, elementos y disposiciones de seguridad, tendientes a alejar al operario de los puntos con tensión empleando equipos adecuados.

c) A potencial: usado para líneas de transmisión de más de TREINTA Y TRES (33) kilovoltios nominales. Consiste en aislar al operario del potencial de tierra y ponerlo al mismo potencial del conductor.

ARTICULO 78. — Trabajos y Maniobras en Instalaciones de Baja Tensión:

a) Antes de iniciar cualquier tipo de trabajo en BT se procederá a identificar el conductor o instalación sobre lo que se deberá trabajar.

b) Toda instalación será considerada bajo tensión, mientras no se compruebe lo contrario con aparatos, detectores o verificadores, destinados al efecto.

c) No se emplearán escaleras metálicas, mctros, aceiteras y otros elementos de materiales conductores en instalaciones con tensión.

d) Siempre que sea posible, deberá dejarse sin tensión la parte de la instalación sobre la que se vaya a trabajar.

ARTICULO 79. — Trabajos sin tensión:

a) En los puntos de alimentación de la instalación, el responsable del trabajo deberá:

I. Seccionar la parte de la instalación donde se vaya a trabajar, separándola de cualquier posible alimentación, mediante la apertura de los aparatos de seccionamientos más próximos a la zona de trabajo.

II. Bloquear en posición de apertura los aparatos de seccionamiento indicados en 1). Colocar en el mando de dichos aparatos un rótulo de advertencia, bien visible, con la inscripción "Prohibido Maniobrar" y el nombre del Responsable del Trabajo que ordenará su colocación para el caso que no sea posible inmovilizar físicamente los aparatos de seccionamiento. El bloqueo de un aparato de corte o de seccionamiento en posición de apertura, no autoriza por sí mismo a trabajar sobre él.

Para hacerlo deberá consignarse la instalación, como se detalla.

III. Consignación de una instalación, línea o aparato. Se denomina así el conjunto de operaciones destinadas a:

- Separar mediante corte visible la instalación, línea o aparato, de toda fuente de tensión.
- Verificar la ausencia de tensión con los elementos adecuados.
- Efectuar puestas a tierra y en cortocircuitos necesarias, en todos los puntos de acceso por si pudiera llegar tensión a la instalación, como consecuencia de una maniobra errónea o falla de sistema.

IV. Colocar la señalización necesaria y delimitar la zona de trabajo.

- Descargar la instalación.

b) En el lugar de trabajo:

El responsable de la tarea deberá a su vez repetir los puntos a apartados 1, 2, 3 y 4 como se ha indicado, verificando tensión en el neutro y el o los conductores, en el caso de línea aérea. Verificará los cortocircuitos a tierra, todas las partes de la instalación que accidentalmente pudieran verse energizadas y delimitará la zona de trabajo, si fuera necesario.

c) Reposición del servicio: Después de finalizados los trabajos, se repondrá el servicio cuando el responsable de la tarea compruebe personalmente que:

I. Todas las puestas a tierra y en cortocircuito por él colocadas han sido retiradas.

II. Se han retirado herramientas, materiales sobrantes, elementos de señalización y se levantó el bloqueo de aparatos de seccionamiento.

III. El personal se haya alejado de la zona de peligro y que ha sido instruido en el sentido que la zona ya no está más protegida.

IV. Se ha efectuado la prueba de resistencia de aislación.

d) Reenergización: Una vez efectuados los trabajos y comprobaciones indicados, el responsable de la tarea procederá a desbloquear los aparatos de seccionamiento que se habían hecho abrir. Retirárá los carteles señalizadores.

ARTICULO 80. — Trabajos y maniobras en instalaciones de Media Tensión y Alta tensión.

a) Todo trabajo o maniobra en Media tensión o Alta tensión deberá estar expresamente autorizado por el responsable de la tarea, quien dará las instrucciones referentes a disposiciones de seguridad y formas operativas.

b) Toda instalación de Media tensión o de Alta tensión siempre será considerada como instalación con tensión hasta tanto se compruebe lo contrario con detectores apropiados y se le conecte a tierra.

c) Cada equipo de trabajo deberá contar con el material de seguridad necesario para el tipo de tarea a efectuar, y además los equipos de salvataje y un botiquín de primeros auxilios para el caso de accidentes. Todo el material de seguridad deberá verificarse visualmente antes de cada trabajo, sin perjuicio de las inspecciones periódicas que realice el responsable de Higiene y Seguridad en el Trabajo. No debe ser utilizado ningún elemento defectuoso.

ARTICULO 81. — Ejecución de trabajos sin tensión:

a) En los puntos de alimentación:

I. Se abrirán con cortes visibles todas las fuentes de tensión, mediante interruptores y seccionadores que aseguren la imposibilidad de su cierre intempestivo. Cuando el corte no sea visible en el interruptor, deberán abrirse los seccionadores a ambos lados del mismo, asegurándose que todas las cuchillas queden totalmente abiertas.

II. Se enclavarán o bloquearán los aparatos de corte o seccionamiento.

En los lugares donde ello se lleve a cabo, se colocarán carteles de señalización fácilmente visibles.

III. Se verificará la ausencia de tensión con detectores apropiados, sobre cada una de las partes de la línea, instalación o aparatos, que se vaya a consignar.

IV. Se pondrán a tierra y en cortocircuito, con elementos apropiados, todos los puntos de alimentación de la instalación. si la puesta a tierra se hiciera por seccionadores de tierra, deberán asegurarse que las cuchillas de dichos aparatos se encuentren, todas, en las correspondiente posición de cerrado.

b) En el lugar de trabajo:

I. Se verificará la ausencia de tensión.

II. Se descargará la instalación.

III. Se pondrán a tierra y en cortocircuito todos los conductores y parte de la instalación que accidentalmente pudieran verse energizadas. Estas operaciones se efectuarán también en las líneas aéreas en construcción o separados de toda fuente de energía.

IV. Se delimitará la zona protegida.



c) Reposición del servicio:

Se restablecerá el servicio solamente cuando se tenga la seguridad de que no queda nadie trabajando en la instalación. Las operaciones que conducen la puesta en servicio de las instalaciones, una vez finalizado el trabajo, se harán en el siguiente orden:

I. En el lugar de trabajo:

— Se retirarán las puestas a tierra y el material de protección complementario.

— El responsable de la tarea después del último reconocimiento, hará realizar una prueba de rigidez dieléctrica con una tensión de prueba en corriente continua que, como mínimo, tendrá el valor expresado por la fórmula:

$$U \text{ prueba} = (2 \times U \text{ fase}) + 1.000 \text{ v. (Normas IRAM, NEC, VDE, o UE).}$$

— Posteriormente, y de obtenerse resultados satisfactorios, se dará aviso que el trabajo ha concluido.

II. En los puntos de alimentación:

— Una vez recibida la comunicación de que se ha terminado el trabajo, se retirará el material de señalización.

ARTICULO 82. — Ejecución de trabajos con tensión:

Los mismos se deberán efectuar:

a) Con métodos de trabajos específicos, siguiendo las normas técnicas que se establecen en las instrucciones para estos tipos de trabajos.

b) Con material, equipo de trabajo y herramientas que satisfagan las normas de seguridad.

c) Con autorización especial del profesional designado por la empresa, quien detallará expresamente el procedimiento a seguir en el trabajo, en lo atinente a la seguridad.

d) Bajo el control constante del responsable de la tarea.

ARTICULO 83. — Ejecución de trabajos en proximidad de instalaciones de Media Tensión y Alta Tensión en servicio:

En caso de efectuarse trabajos en las proximidades inmediatas de conductores o aparatos de media tensión o alta tensión, energizados y no protegidos, los mismos se realizarán atendiendo las instrucciones que, para cada caso en particular, de el responsable de la tarea, quien se ocupará que sean constantemente mantenidas las medidas de seguridad por él fijadas y la observación de las distancias mínimas de seguridad establecidas en Tabla Nº 1 prevista en el artículo 75 del presente.

ARTICULO 84. — Disposiciones complementarias referentes a las canalizaciones eléctricas.

Líneas aéreas:

a) En los trabajos de líneas aéreas de diferentes tensiones se considerará, a efectos de las medidas de seguridad a observar, la tensión más elevada que soporten. Esto también será válido en el caso de que algunas de tales líneas sea telefónica.

b) En las líneas de dos o más circuitos, no se realizarán trabajos en uno de ellos estando los otros con tensión, si para su ejecución es necesario mover los conductores de forma que puedan entrar en contacto o acercarse excesivamente.

c) En los trabajos a efectuar en los postes se usarán, además del casco protector con barbijo, trepadores y cinturones de seguridad. Las escaleras utilizadas en estos trabajos estarán construidas con materiales aislantes.

d) Cuando en estos trabajos se empleen vehículos dotados de cabrestantes o grúas, se deberá evitar el contacto con las líneas en tensión y la excesiva cercanía que pueda provocar una descarga disruptiva a través del aire.

e) Se suspenderá el trabajo cuando exista inminencia de tormentas.

f) La transmisión de órdenes de energización o corte debe ser efectuada a través de medios de comunicación persona a persona y la repetición de la orden será hecha en forma completa e indudable por quien la tenga que ejecutar, lo que se concretará sólo después de haber recibido la contraseña previamente acordada.

Canalizaciones subterráneas:

a) Todos los trabajos cumplirán con las disposiciones concernientes a trabajos y maniobras en baja tensión o media tensión y alta tensión, según sea el nivel de tensión de la instalación.

b) Para interrumpir la continuidad del circuito de una red a tierra en servicio se colocará previamente un puente conductor a tierra en el lugar de corte y la persona que realice este trabajo estará correctamente aislada.

c) En la apertura de zanjas o excavaciones para reparación de cables subterráneos se colocarán previamente barreras u obstáculos, así como la señalización que corresponda.

d) En previsión de atmósferas peligrosas, cuando no puedan ventilarse desde el exterior o en caso de riesgo de incendio en la instalación subterránea, el operario que deba entrar en ella llevará máscara protectora y cinturón de seguridad con cable de vida, que otro trabajador sujetará desde el exterior.

e) En las redes generales de puesta a tierra de las instalaciones eléctricas se suspenderá el trabajo al probar las líneas y en caso de tormenta.

ARTICULO 85. — Trabajos y maniobras en dispositivos y locales eléctricos.

Celdas y locales para instalaciones:

a) No se deberán abrir o retirar las rejillas o puertas de protección de celdas en una instalación de media tensión y alta tensión antes

de dejar sin tensión los conductores y aparatos sobre los que se va a trabajar.

Dichas rejas o puertas deberán estar colocadas y cerradas antes de dar tensión a dichos elementos de la celda. Los puntos de las celdas que queden con tensión deberán estar convenientemente señalizados y protegidos por pantallas de separación.

b) Las herramientas a utilizar en estos locales serán aisladas y no deberán usarse metros ni aceiteras metálicas.

Aparatos de corte y seccionamiento:

a) Los seccionadores se abrirán después de haberse extraído o abierto el interruptor correspondiente, y antes de introducir o cerrar un interruptor, deberán cerrarse los seccionadores en correspondencia con éste.

b) Los elementos de protección del personal que efectúe maniobras incluyen guantes aislantes, pértigas de maniobra aisladas y alfombras aislantes. Será obligatorio el uso de dos de ellos simultáneamente, recomendándose ambos a la vez. Las características de los elementos corresponderán a la tensión de servicio.

c) Los aparatos de corte con mando no manual, deberán poseer un endavamiento o bloqueo que evite su funcionamiento intempestivo.

Está prohibido anular los bloqueos o endavamientos y todo desperfecto en los mismos deberá ser reparado en forma inmediata.

d) El bloqueo mínimo, obligatorio, estará dado por un cartel bien visible con la leyenda "Prohibido Maniobrar" y el nombre del responsable de la tarea, colocado en el lugar de operación del interruptor y seccionadores.

Transformadores:

a) Para sacar de servicio un transformador se abrirá el interruptor correspondiente a la carga conectada, o bien se abrirán primero las salidas del secundario y luego los aparatos de corte del primario. A continuación se procederá a descargar la instalación.

b) El secundario de un transformador de intensidad (TI) nunca deberá quedar abierto. En caso de levantarle las conexiones deberán cortocircuitarse los bornes libres.

c) No deberán acercarse llamas o fuentes calóricas riesgosas a transformadores refrigerados por aceite. El manipuleo de aceite deberá siempre hacerse con el máximo de cuidado para evitar derrames o incendios. Para estos casos deberán tenerse a mano elementos de lucha contra el fuego, en cantidad y tipo adecuados.

d) En caso de transformadores situados en el interior de edificios y otros lugares donde su explosión o combustión pudiera causar daños materiales o a personas, se deberán emplear como aislantes fluidos de alto punto de inflamación o bien transformadores con aislación seca, estando prohibido el uso de sustancias tóxicas o contaminantes.

e) En caso de poseer protección fija contra incendios, deberá asegurarse que la misma durante las operaciones de mantenimiento, no funcionará intempestivamente y que su accionamiento pueda hacerse en forma manual.

f) Para sistemas de transmisión o distribución previstos con neutro a tierra, el neutro deberá unirse rígidamente a tierra por lo menos en uno de los transformadores o máquinas de generación.

g) La desconexión del neutro de un transformador de distribución se hará después de eliminar la carga del secundario y de abrir los aparatos de corte del primario. Esta desconexión sólo se permitirá para verificaciones de niveles de aislación o reemplazo del transformador.

Aparatos de control remoto:

Antes de comenzar a trabajar sobre un aparato, todos los órganos de control remoto, que comandan su funcionamiento, deberán bloquearse en posición de "abierto". Deberán abrirse las válvulas de escape al ambiente de los depósitos de aire comprimido pertenecientes a comandos neumáticos y se colocará la señalización correspondiente a cada uno de los mandos.

Condensadores estáticos:

a) En los puntos de alimentación: los condensadores deberán ponerse a tierra y en cortocircuito con elementos apropiados, después que hayan sido desconectados de su alimentación.

b) En el lugar de trabajo: deberá esperarse el tiempo necesario para que se descarguen los condensadores y luego se les pondrá a tierra.

Alternadores menores:

En los alternadores, dinamos y motores eléctricos, antes de manipular en el interior de los mismos deberá comprobarse:

a) Que la máquina no esté en funcionamiento.

b) Que los bornes de salida estén en cortocircuito y puestos a tierra.

c) Que esté bloqueada la protección contra incendios.

d) Que estén retirados los fusibles de la alimentación del rotor, cuando éste se mantenga en tensión permanente.

e) Que la atmósfera no sea inflamable ni explosiva.

Salas de baterías:

a) Cuando puedan originarse riesgos, queda prohibido trabajar con tensión, fumar y utilizar fuentes calóricas así como todo manipuleo de materiales inflamables o explosivos dentro de los locales de contención.

b) Todas las manipulaciones de electrólitos deberán hacerse con vestimenta y elementos de protección apropiados.

c) No se debe ingerir alimentos o bebidas en estos locales.

CO
1



Electricidad estática:

En los locales donde sea imposible evitar la generación y acumulación de carga electrostática se adoptarán medidas de protección con el objeto de impedir la formación de campos eléctricos que al descargarse produzcan chispas capaces de originar incendios, explosiones u ocasionar accidentes a las personas, por efectos secundarios. Las medidas de protección tendientes a facilitar la eliminación de la electricidad estática, estarán basadas en cualquiera de los siguientes métodos o combinación de ellos:

- a) Humidificación del medio ambiente.
- b) Aumento de la conductibilidad eléctrica (de volumen, de superficie o ambas) de los cuerpos aislantes.
- c) Descarga a tierra de las cargas generadas, por medio de puesta a tierra a interconexión de todas las partes conductoras susceptibles de tomar potenciales, en forma directa o indirecta.

Las medidas de prevención deberán extremarse en los locales con riesgo de incendios o explosiones, en los cuales los pisos serán antiestáticos y antichispazos. El personal usará vestimenta confeccionada con telas exentas de fibras sintéticas, para evitar la generación y acumulación de cargas eléctricas y los zapatos serán del tipo antiestático. Previo al acceso a estos locales, el personal tomará contacto con barras descargadoras conectadas a tierra colocadas de exprofeso, a los efectos de eliminar las cargas eléctricas que hayan acumulado. Cuando se manipulen líquidos gases o polvo, se deberá tener en cuenta el valor de su conductibilidad eléctrica, debiéndose tener especial cuidado en caso de que los productos posean baja conductividad.

ARTICULO 86. — Toda instalación deberá proyectarse como instalación permanente, siguiendo las disposiciones de la ASOCIACION ARGENTINA DE ELECTROTECNICA, utilizando materiales que se seleccionarán de acuerdo a la tensión, a las condiciones particulares del medio ambiente y que respondan a las normas de validez internacional.

La instalación eléctrica exterior se realizará por medio de un tendido aéreo o subterráneo, teniendo en cuenta las disposiciones de seguridad en zonas transitadas, mientras que la interior, estará empotrada o suspendida, y a no menos de DOS CON CUARENTA METROS (2,40 m.) de altura.

Para el tendido aéreo se utilizarán postes de resistencia adecuada para resistir la tracción ejercida de un solo lado de la línea, con un empotramiento firme y probado.

Cuando las líneas aéreas crucen vías de tránsito, la altura mínima será de OCHO METROS (8 m.) y tendrán una malla de protección a lo largo del ancho del paso.

La totalidad de la instalación eléctrica deberá tener dispositivos de protección por puesta a tierra de sus masas activas. Además se deberán utilizar dispositivos de corte automático.

Antes de iniciar cualquier trabajo en la instalación, la línea deberá ser desenergizada y controlada, sin perjuicio de tomarse medidas, como si la misma estuviera en tensión.

Será obligatorio el uso de guantes aislantes para manipular los cables de baja tensión, aunque su aislación se encuentre en perfectas condiciones.

Se prohíbe el uso de conductores desnudos si éstos no están protegidos con cubiertas o mallas. Si dichas protecciones fueran metálicas deberán ser puestas a tierra en forma segura.

En los lugares de almacenamiento de explosivos o inflamables, al igual que en los locales húmedos o mojados, o con sustancias corrosivas, las medidas de seguridad adoptadas deberán respetar lo estipulado en el Reglamento de la ASOCIACION ELECTROTECNICA ARGENTINA.

Cuando se realicen voladuras próximas a una línea de Alta tensión, o cuando se trabaje con equipos móviles en la proximidad de líneas de media tensión, las mismas deberán desenergizarse.

Todos los equipos y herramientas deberán estar dotados de interruptores que corten la alimentación automáticamente. Sus partes metálicas accesibles tendrán puestas a tierra.

Deben señalizarse las áreas donde se usen cables subterráneos y se deberán proteger adecuadamente los empalmes entre cables subterráneos y líneas aéreas.

Toda operación con Alta, Media y Baja tensión, deberá ser realizada exclusivamente por personal especializado con responsabilidad en la tarea. Los transformadores de tensión se ubicarán en áreas exentas de circulación. Se proveerá la existencia de un vallado alrededor de la misma que se señalizará adecuadamente.

ARTICULO 87. — Mantenimiento de las instalaciones.

Las instalaciones eléctricas deberán ser revisadas periódicamente y mantenidas en buen estado, conservándose las características originales de cada uno de sus componentes. Todas las anomalías, constatadas o potenciales, detectadas en el material eléctrico y sus accesorios deben ser corregidos mediante su reemplazo o reparación por personal competente.

La reparación debe asegurar el restablecimiento total de las características originales del elemento fallado.

La actuación, sin causa conocida, de los dispositivos de protección contra cortocircuitos, sobrecargas, contactos directos o indirectos, deberá ser motivo de una detallada revisión de la instalación, antes de restablecer el servicio.

PREVENION Y PROTECCION CONTRA INCENDIOS

ARTICULO 88. — La prevención y protección contra incendio en las obras, comprende el conjunto de condiciones que se debe observar en los lugares de trabajo y todo otro lugar, vehículo o maquinaria, donde exista riesgo de fuego.

El responsable de Higiene y Seguridad definirá la tipología y cantidad mínima de elementos de protección y de extinción de incendios y deberá inspeccionarlos con la periodicidad que asegure su eficaz funcionamiento.

ARTICULO 89. — Los objetivos a cumplir son:

- a) Impedir la iniciación del fuego, su propagación y los efectos de los productos de la combustión.
- b) Asegurar la evacuación de las personas.

Handwritten initials and signature.

c) Capacitar al personal en la prevención y extinción del incendio.

d) Prever las instalaciones de detección y extinción.

e) Facilitar el acceso y la acción de los bomberos.

ARTICULO 90. — El responsable de Higiene y Seguridad debe inspeccionar, al menos una vez al mes, las instalaciones, los equipos y materiales de prevención y extinción de incendios, para asegurar su correcto funcionamiento.

ARTICULO 91. — Los equipos e instalaciones de extinción de incendios deben mantenerse libres de obstáculos y ser accesibles en todo momento. Deben estar señalizados y su ubicación será tal que resulten fácilmente visibles.

ARTICULO 92. — Deben aislarse térmicamente los tubos de evacuación de humos y las chimeneas cuando atraviesen paredes, techos o tejados combustibles, aun tratándose de instalaciones temporarias.

ARTICULO 93. — Se colocarán avisos visibles que indiquen los números de teléfonos y direcciones de los puestos de ayuda más próximos (bomberos, asistencia médica y otros) junto a los aparatos telefónicos y áreas de salida.

DEPOSITO DE INFLAMABLES

ARTICULO 94. — En los depósitos de combustibles sólidos, minerales, líquidos y gaseosos debe cumplirse con lo establecido en la Ley N° 13.660 y su reglamentación, además de cumplimentar con los artículos siguientes.

ARTICULO 95. — Los líquidos inflamables se deben almacenar, transportar, manipular y emplear de acuerdo con las siguientes disposiciones:

a) Deben almacenarse separadamente del resto de los materiales en lugares con acceso restringido y preferentemente a nivel del piso.

b) Los edificios y construcciones destinadas al almacenamiento de líquidos inflamables deben ser ventilados. Tendrán cubierta para evitar la radiación solar directa, se ubicarán en la cota más baja del terreno.

c) Los lugares destinados al almacenamiento de líquidos inflamables a granel deben estar rodeados de un muro o terraplén estanco al agua o por una zanja, de manera que en caso de escape del líquido almacenado, este puede ser retenido en su totalidad por la zanja o terraplén.

d) Los depósitos de inflamables deberán poseer instalación eléctrica antiexplosiva e instalación de extintores.

ARTICULO 96. — En todos los lugares en que se depositen, acumulen o manipulen explosivos o materiales combustibles e inflamables, queda terminantemente prohibido fumar, encender o llevar fósforos, encendedores de cigarrillos o todo otro artefacto que produzca llama. Se contará con dispositivos que permitan eliminar los riesgos de la electricidad estática.

ARTICULO 97. — Las sustancias propensas a calentamiento espontáneo, deben almacenarse conforme a sus características particulares para evitar su ignición.

EQUIPOS Y ELEMENTOS DE PROTECCION PERSONAL

ARTICULO 98. — Los equipos y elementos de protección personal serán entregados a los trabajadores y utilizados obligatoriamente por éstos, mientras se agoten todas las instancias científicas y técnicas tendientes a la aislación o eliminación de los riesgos que originaron su utilización. Los trabajadores deberán haber sido previamente capacitados y entrenados en el uso y conservación de dichos equipos y elementos.

ARTICULO 99. — Los trabajadores deberán utilizar los equipos y elementos de protección personal, de acuerdo al tipo de tarea que deban realizar, y a los riesgos emergentes de la misma. Se prohíbe la utilización de elementos y accesorios (bufandas, pulseras, cadenas, corbatas, etc.) que puedan significar un riesgo adicional en la ejecución de las tareas. En su caso, el cabello deberá usarse recogido o cubierto.

ARTICULO 100. — Todo fabricante, importador o vendedor de equipos y elementos de protección personal será responsable, en caso de comprobarse, al haberse producido un accidente o enfermedad, que el mismo se deba a deficiencia del equipo o elementos utilizados.

ARTICULO 101. — La necesidad de la utilización de equipos y elementos de protección personal, condiciones de su uso y vida útil, se determinará con la participación del responsable de Higiene y Seguridad en lo que se refiere a su área de competencia.

ARTICULO 102. — Los equipos y elementos de protección personal serán de uso individual y no intercambiable cuando razones de higiene y practicidad así lo aconsejen. Los equipos y elementos de protección personal deberán ser destruidos al término de su vida útil.

ARTICULO 103. — La vestimenta utilizada por los trabajadores:

a) Será de tela flexible, de fácil limpieza y desinfección y adecuada a las condiciones del puesto de trabajo.

b) Ajustará bien el cuerpo del trabajador sin perjuicio de su comodidad y facilidad de movimiento.

c) Las mangas serán cortas o, en su defecto, ajustarán adecuadamente.

ARTICULO 104. — Cuando sea necesaria la ejecución de tareas bajo la lluvia, se suministrará ropa y calzado adecuados a las circunstancias. Si las condiciones climáticas imperantes o la ubicación geográfica de la obra lo requiere, se proveerá de equipo de protección contra el frío.

ARTICULO 105. — En casos especiales que lo justifique, se proveerá de vestimenta de tela incombustible o resistente a sustancias agresivas. Según los requerimientos específicos de las tareas, se dotará a los trabajadores de delantales, mandiles, petos, chalecos, fajas, cinturones anchos y otros elementos de protección.

ARTICULO 106. — Sin perjuicio de lo establecido en los artículos anteriores, las características de la ropa a proveer a los trabajadores se determinará previamente a la iniciación de las tareas.

ARTICULO 107. — Se deberá proveer casco de seguridad a todo trabajador que desarrolle sus tareas en obras de construcción o en

CG
/

dependencias cuya actividad suponga riesgos específicos de accidentes. Los cascos podrán ser de ala completa alrededor, o con visera únicamente en el frente, fabricados con material de resistencia adecuada a los riesgos inherentes a la tarea a realizar.

ARTICULO 108. — Los medios de protección ocular serán seleccionados atendiendo las características de las tareas a desarrollar y en función de los siguientes riesgos:

a) Radiaciones nocivas.

b) Proyección o exposición de material particulado sólido, proyección de líquidos y vapores, gases o aerosoles.

La protección de la vista se efectuará con el empleo de pantallas, anteojos de seguridad y otros elementos que cumplan con lo establecido en los ítems siguientes:

a) Las pantallas contra la proyección de objetos deben ser de material transparente, libre de estrías, rayas o deformaciones, o de malla metálica fina; provistas con un visor de material inastillable. Las utilizadas contra la acción del calor serán de materiales aislantes, reflectantes y resistentes a la temperatura que deba soportar.

b) Las lentes para los anteojos de seguridad deben ser resistentes al riesgo, transparentes, ópticamente neutras, libres de burbujas, ondulaciones u otros defectos y las incoloras transmitirán no menos del OCHENTA Y NUEVE POR CIENTO (89 %) de las radiaciones incidentes.

c) Sus armazones serán livianos, indeformables al calor, incombustibles, de diseño anatómico y de probada resistencia.

d) Para el caso de tener que proteger la vista de elementos gaseosos o líquidos, el protector ocular deberá apoyar sobre la piel a efectos de evitar el ingreso de dichos contaminantes a la vista.

e) Si el trabajador necesitase cristales correctores, se le proporcionarán anteojos protectores con la adecuada graduación óptica u otros que puedan ser superpuestos a los graduados del propio interesado.

f) Cuando se trabaje con vapores, gases o aerosoles, los protectores deberán ser completamente cerrados y bien ajustados al rostro, con materiales de bordes flexibles. En los casos de partículas gruesas, serán como los anteriores, permitiendo la ventilación indirecta.

ARTICULO 109. — Cuando las medidas de ingeniería no logren eliminar o reducir el nivel sonoro a los niveles máximos estipulados en el capítulo correspondiente; será obligatorio proveer de elementos de protección auditiva acorde al nivel y características del ruido. La curva de atenuación de los mismos deberá estar certificada ante organismo oficial.

ARTICULO 110. — La protección de los miembros superiores se efectuará mediante guantes, manoplas, mitones y protectores de brazo acorde a la tarea a realizar. Cualquiera de los protectores utilizados deberá permitir la adecuada movilidad de las extremidades.

Sin perjuicio del uso de los elementos de protección personal anteriormente citados, cuando el trabajador deba manipular sustancias nocivas que puedan afectar la piel, se le deberá proveer de cremas protectoras adecuadas.

ARTICULO 111. — Para la protección de los miembros inferiores se proveerá a los trabajadores de calzados de seguridad (zapatos, botines o botas, conforme los riesgos a proteger) y polainas cuando la tarea que realice así lo justifique.

Cuando exista riesgo capaz de determinar traumatismo directo de los pies, el calzado de seguridad llevará puntera con refuerzo de acero. Si el riesgo es determinado por productos químicos o líquidos corrosivos, el calzado será confeccionado con elementos adecuados especialmente la plataforma, y cuando se efectúen tareas de manipulación de elementos calientes se proveerá al calzado la correspondiente aislación térmica.

ARTICULO 112. — En todo trabajo con riesgo de caída a distinto nivel será obligatorio, a partir de una diferencia de nivel de DOS CON CINCUENTA METROS (2,50 m.), el uso de cinturones de seguridad provistos de anillas por donde pasará el cabo de vida, las que no podrán estar sujetas por medio de remaches. Los cinturones de seguridad se revisarán siempre antes de su uso, desechando los que presenten cortes, grietas o demás modificaciones que comprometan su resistencia, calculada para el peso del cuerpo humano en caída libre con recorrido de CINCO METROS (5 m.).

Se verificará cuidadosamente el sistema de andaje, su resistencia y la longitud de los cabos salvavidas será la más corta posible conforme con la tarea que se ha de ejecutar.

ARTICULO 113. — Sin perjuicio de lo establecido en el artículo 1º de este capítulo, todo trabajador afectado a tareas realizadas en ambientes con gases, vapores, humo, nieblas, polvos, fibras, aerosoles, deberá utilizar obligatoriamente un equipo de protección respiratoria.

ARTICULO 114. — Todo trabajador afectado a tareas en que la contaminación ambiental no pueda ser evitada o exista déficit de oxígeno (teniendo en cuenta el porcentual aceptado en el Capítulo de Ventilación), empleará obligatoriamente equipos respiradores con inyección de aire a presión.

El abastecimiento de aire se hará a presión, temperatura y humedad adecuadas a la tarea a desarrollar. El flujo también se considerará de acuerdo a las tareas, debiendo estar libre de contaminantes.

Se verificará antes del uso todo el circuito, desde la fuente de abastecimiento del aire hasta el equipo.

ARTICULO 115. — Cuando exista riesgo de exposición a sustancias irritantes, tóxicas o infectantes, estará prohibido introducir, preparar o ingerir alimentos, bebidas y fumar.

CAPITULO 7

NORMAS HIGIENICO-AMBIENTALES EN OBRA.

TRABAJO EN AMBIENTES HIPERBARICOS

ARTICULO 116. — En todos aquellos casos en que se efectúen trabajos en condiciones hiperbáricas (cajones de aire comprimido), se debe cumplir con lo establecido en los reglamentos dictados por la Prefectura Naval Argentina. Sin perjuicio de ello, dichos trabajos deberán ejecutarse bajo la supervisión del responsable de Higiene y Seguridad y de un médico capacitado con curso de especialización en Medicina Hiperbárica.

CONTAMINACION AMBIENTAL

CO
10

ARTICULO 117. — En todo lugar de trabajo en el que se efectúen operaciones y procesos que produzcan la contaminación del ambiente con gases, vapores, polvos, fibras, aerosoles o emanaciones de cualquier tipo, líquidos y sólidos, radiaciones, el responsable de Higiene y Seguridad debe disponer las medidas de prevención y control para evitar que los mismos puedan afectar la salud del trabajador. En caso de no ser factible, se entregarán elementos de protección personal adecuada y de uso obligatorio a todos los trabajadores expuestos.

ARTICULO 118. — Para la determinación de las concentraciones máximas permisibles en los ambientes de trabajo, se estará a lo dispuesto por la Resolución MTSS N° 444 de fecha 21 de mayo de 1991.

ARTICULO 119. — En los casos de elevada peligrosidad, el Responsable de Higiene y Seguridad determinará las medidas precautorias que deben aplicarse para garantizar la seguridad de los trabajadores.

VENTILACION

ARTICULO 120. — En los locales o espacios confinados de las obras, la ventilación debe contribuir a mantener condiciones ambientales que no perjudiquen la salud de los trabajadores, entendiéndose por locales o espacios confinados aquellos lugares que no reciben ventilación natural.

ARTICULO 121. — La ventilación mínima en los lugares de trabajo, determinada en función del número máximo de personas por turno, debe ser la establecida en la tabla siguiente:

TABLA N° 2

Ventilación mínima requerida en función del N° máximo de ocupantes por turno

Volumen del local (en metros cúbicos por persona)	Caudal de aire necesario (en metros cúbicos por hora por persona)
3	65
6	43
9	31
12	23
15	18

ARTICULO 122. — Cuando existan sistemas de extracción, los locales poseerán entradas de aire con capacidad y ubicación adecuadas para reemplazar el aire extraído.

ARTICULO 123. — Los equipos de captación y tratamiento de contaminantes, deben estar instalados de modo que no produzcan contaminación ambiental durante las operaciones de descarga o limpieza. Si estuviesen instalados en el interior del local de trabajo, estas operaciones, en la medida que dañen la salud del trabajador, se realizarán únicamente en horas en que no se efectúen tareas ordinarias en el mismo.

ARTICULO 124. — En los casos en que se requiera el uso de electroventiladores, fijos o desplazables, éstos deben estar protegidos mecánica y eléctricamente. Los niveles de ruidos y vibraciones son los que se contemplan y permiten en el Capítulo correspondiente.

ARTICULO 125. — Para autorizar la realización de trabajos en áreas o espacios confinados, se debe verificar previamente:

- Concentración de oxígeno, como mínimo, DIECIOCHO CON CINCO DECIMOS POR CIENTO (18,5 %).
- Ausencia de contaminantes y mezclas inflamables explosivas.
- Que estén bloqueados todos los accesos de energía externos, las entradas de hombres y aquellos que puedan alterar las condiciones de seguridad establecidas.

TRABAJOS CON RADIACIONES IONIZANTES Y NO IONIZANTES

ARTICULO 126. — En todo ámbito de obra donde se instalen y funcionen equipos generadores de rayos X, se debe cumplir con la Ley N° 17.557, con el Decreto Reglamentario N° 6.320 de fecha 3 de octubre de 1968 y su modificatorio, con el Decreto N° 1.648 de fecha 13 de octubre de 1970, y con las Resoluciones que surjan del MINISTERIO DE SALUD Y ACCION SOCIAL y del ENTE NACIONAL REGULADOR NUCLEAR.

RUIDOS Y VIBRACIONES

ARTICULO 127. — Ningún trabajador podrá ser expuesto, sin la utilización de protección auditiva adecuada, a una dosis de nivel sonoro continuo equivalente superior a NOVENTA (90) decibeles (A), sin perjuicio de la adecuación de dicho nivel a las condiciones psicofísicas de cada trabajador que determinen los Servicios Médicos del Trabajo.

ARTICULO 128. — Cuando el nivel sonoro continuo equivalente supere en el ámbito de trabajo los valores admisibles, se procederá a reducirlo adoptando las correcciones que se enuncian a continuación, en el orden que se detallan:

- Procedimientos de ingeniería, ya sea en la fuente, en las vías de transmisión o en el recinto receptor.
- Protección auditiva del trabajador, para el caso en que sean inviables soluciones encuadradas en el apartado precedente.
- De no ser suficientes las correcciones indicadas precedentemente, se procederá a la reducción del tiempo de exposición.

ARTICULO 129. — Cuando se usen protectores auditivos y a efectos de computar el nivel sonoro continuo equivalente resultante, al nivel sonoro medido en el lugar de trabajo se le restará la atenuación debida al protector utilizado. La atenuación de dichos equipos deberá ser certificada por organismos oficiales.

Handwritten initials and a signature in the bottom left corner.

ARTICULO 130. — Todo trabajador expuesto a una dosis superior a OCHENTA Y CINCO (85) decibeles (A) de nivel sonoro continuo equivalente, deberá ser sometido a exámenes audiométricos.

Cuando se detecte un aumento persistente del umbral auditivo, los afectados deberán utilizar protectores auditivos en forma ininterrumpida.

ARTICULO 131. — Los trabajadores expuestos a fuentes que generan infrasonidos o ultrasonidos que superen los valores límites permisibles, deberán ser sometidos a controles médicos periódicos. Para determinar los valores límite admisibles de infrasonidos o de ultrasonidos, se tomarán como referencia los siguientes valores:

- a) Infrasonidos: Según Tabla Nº 4 del ANEXO V del Decreto Nº 351 de fecha 5 de febrero de 1979.
- b) Ultrasonidos: Según Tabla Nº 5 del ANEXO V del Decreto Nº 351 de fecha 5 de febrero de 1979.

ARTICULO 132. — Todas las máquinas, equipos e instalaciones nuevas deberán tener incorporados los dispositivos que garanticen una adecuada atenuación de los ruidos que produzcan, siendo ésta una responsabilidad del fabricante, importador o vendedor. En aquellos casos que no pudiera lograrse un adecuado control de los mismos, se indicarán los niveles que produce el equipo en condiciones normales. Se indicará entre las características de venta de los mismos los niveles sonoros que genera el equipo en las distintas condiciones de uso.

A partir del 1º de enero de 1998 no se podrán comercializar máquinas o equipos que no cumplan lo estipulado en el presente artículo.

ILUMINACION

ARTICULO 133. — La iluminación en los lugares de trabajo debe cumplir las siguientes condiciones:

- a) La composición espectral de la luz debe ser adecuada a la tarea a realizar, de modo que permita observar y reproducir los colores en medida aceptable.
- b) El efecto estroboscópico debe ser evitado.
- c) La iluminación debe ser adecuada a la tarea a efectuar, teniendo en cuenta el mínimo tamaño a percibir, la reflexión de los elementos, el contraste y el movimiento.
- d) Las fuentes de iluminación no deben producir deslumbramiento, directo o reflejado, para lo que se distribuirán y orientarán convenientemente las luminarias y superficies reflectantes existentes en el lugar.
- e) La uniformidad de la iluminación, así como las sombras y contraste, deben ser adecuados a la tarea que se realice.

ARTICULO 134. — Cuando las tareas a ejecutar no requieran la precisa percepción de los colores, sino sólo una visión adecuada de volúmenes, será admisible utilizar fuentes luminosas monocromáticas o de espectro limitado.

ARTICULO 135. — Valores de iluminandas:

Intensidad mínima de iluminación sobre el plano de trabajo:

- a) TAREAS QUE EXIGEN MAXIMO ESFUERZO VISUAL

Trabajos de precisión máxima que requieren: 1.500 lux

Fínisima distinción de detalles.

Condiciones de contraste malas.

Largos espacios de tiempo, y tales como montajes extrafinos, inspección de colores y otros.
- b) TAREAS QUE EXIGEN GRAN ESFUERZO VISUAL

Trabajos de precisión que requieren: 700 lux

Fina distinción de detalles.

Grado mediano de contraste.

Largos espacios de tiempo, tales como trabajo a gran velocidad, acabado fino, pintura extrafina, lectura e interpretación de planos.
- c) TAREAS QUE EXIGEN BASTANTE ESFUERZO VISUAL

Trabajos prolongados que requieren: 400 lux

CO
1
[Handwritten signature]

Fina distinción de detalles.

Grado moderado de contraste.

Largos espacios de tiempo, tales como trabajo corrido de banco de taller y montaje, trabajo en maquinarias, inspección y montaje.

d) TAREAS QUE EXIGEN ESFUERZO VISUAL CORRIENTE

Trabajos que requieren:

200 lux

Distinción moderada de detalles.

Grado normal de contraste.

Espacios de tiempo intermitentes, tales como trabajo en máquinas automáticas, mecánica automatizada, doblado de hierros.

e) TAREAS QUE EXIGEN POCO ESFUERZO VISUAL

Tales como sala de calderas, depósito de materiales, cuartos de aseo, escaleras.

f) TAREAS QUE NO EXIGEN ESFUERZO VISUAL

50 lux

Tales como tránsito por vestíbulos y pasillos, carga y descarga de elementos no peligrosos.

g) ILUMINACION DE SENDEROS PEATONALES

Los senderos peatonales establecidos de uso continuo deben ser iluminados con una intensidad a nivel de piso de TREINTA (30) lux de valor medio y como mínimo de QUINCE (15) lux.

Esta tabla no incluye tareas muy especiales que requieran niveles de iluminación superiores a los detallados en el punto a).

Estos serán determinados por la autoridad de aplicación a solicitud de partes.

Nota: Los valores de iluminación indicados deben ser considerados a los fines de cálculo, con la depreciación luminosa de envejecimiento luminaria y lámpara y a la pérdida por suciedad del artefacto.

ILUMINACION DE EMERGENCIA

ARTICULO 136. — Se deberán adoptar las siguientes medidas y procedimientos:

a) En las obras en construcción, así como en los locales que sirvan en forma temporaria para dicha actividad donde no se reciba luz natural o se realicen tareas en horarios nocturnos, debe instalarse un sistema de iluminación de emergencia en todos sus medios y vías de escape.

b) Este sistema debe garantizar una evacuación rápida y segura de los trabajadores utilizando las áreas de circulación y medios de escape (corredores, escaleras y rampas), de modo de facilitar las maniobras o intervenciones de auxilio ante una falla del alumbrado normal o siniestro.

c) En los casos particulares no enunciados (túneles, excavaciones, etc.) el proyecto correspondiente se debe ajustar a lo indicado en las normas técnicas internacionalmente reconocidas.

d) El tiempo de servicio del alumbrado y señalización de escape (autonomía de las luminarias de emergencia) no será en ningún caso inferior a UNA HORA TREINTA MINUTOS (1 hora 30 minutos).

e) El alumbrado necesario de la ruta de escape deber ser medido sobre el solado y en centro de circulación. En ningún caso la iluminación horizontal debe ser inferior a CINCO (5) lux y mayor que el CINCO POR CIENTO (5 %) de la iluminación media general.

f) Las luminarias utilizadas para lograr lo establecido no deben producir deslumbramiento que pueda ser causa de problemas de adaptación visual. A tal fin, se prohíben luminarias basadas en faros o proyectores en toda ruta de escape. En todos los casos, las luminarias deben satisfacer las normas internacionalmente reconocidas.

g) Para una adecuada circulación a través de las rutas de escape, la relación uniformidad E/max. E/min. no debe ser mayor de 40:1 a lo largo de la línea central de dichas rutas.

h) A los fines de asegurar un adecuado alumbrado de escape, las luminarias se deben ubicar en las siguientes posiciones:

Co
1
P



I. Cerca de cada salida.

II. Cerca de cada salida de emergencia.

III. En todo sitio donde sea necesario enfatizar la posición de un peligro potencial, como los siguientes:

- Cambio de nivel de piso.
- Cerca de cada intersección de pasillos y corredores.
- Cerca de cada caja de escalera de modo tal que cada escalón reciba luz en forma directa.
- Fuera y próximo a cada salida de emergencia.

Cuando sea necesario, se agregarán luminarias adicionales de forma de asegurar que el alumbrado a lo largo de la ruta de escape satisfaga el requerimiento de iluminancia mínima y uniformidad de iluminancia descripto anteriormente.

i) Los sistemas y equipos afectados a la extinción de incendio, instalados a lo largo de la ruta de escape, deben estar permanentemente iluminados a los fines de permitir una rápida localización de los mismos durante una emergencia.

j) En los ascensores y montacargas por los que movilicen personas se debe instalar una luminaria de emergencia, preferentemente del tipo autónoma.

Todo local destinado a usos sanitarios o vestuarios debe incluir una luminaria de emergencia.

k) Las salidas, salidas de emergencia, dirección y sentido de las rutas de escape serán identificadas mediante señales que incluyan leyendas y pictografías. Dichas señales deben confeccionarse según lo descripto por los Institutos de Normalización reconocidos internacionalmente.

l) Toda salida y salida de emergencia debe permanecer señalizada e iluminada durante todo el tiempo en que la obra se halle ocupada.

El alumbrado de dichas señales debe obtenerse por medio de señalizados autónomos o no autónomos con alumbrado de emergencia permanente. Las señales a incorporar a lo largo de las rutas de escape a los fines de indicar la correcta dirección y sentido de circulación hacia las salidas de emergencia deben permanecer también correctamente iluminadas durante todo el tiempo en que la obra se halle ocupada.

Ante la falla del alumbrado normal, el alumbrado de dichas señales se debe obtener por proximidad de luminaria de emergencia, con una distancia no mayor de UNO CON CINCUENTA METROS (1,50 m), o directamente por medio de señalizados autónomos o no autónomos.

m) En las obras que no presenten ningún riesgo de explosión, se admitirán sistemas de alumbrado de emergencia portátiles, siempre y cuando éstos sean de origen eléctrico y bajo las siguientes condiciones:

- Que cada local considerado posea una o más salidas directas hacia el exterior, sin escaleras pasillos o corredores.
- Que toda persona que se halle en el interior no tenga que recorrer una distancia mayor de TREINTA METROS (30m) para llegar al exterior.

n) La fuente a utilizar, si se trata de un sistema central, debe obtenerse a través de:

Baterías estacionarias y correspondiente cargador-rectificador adecuadamente diseñado según el tipo de batería elegida.

Motores térmico-generador (grupo electrógeno), o de similar seguridad operativa.

El período de recarga de las baterías, una vez cumplido el tiempo mínimo de servicio, no será mayor a VEINTICUATRO (24) horas. Las baterías de acumuladores deben ser exclusivamente del tipo estacionario, con una expectativa de vida útil suficiente de acuerdo al servicio a cumplir.

o) La fuente a utilizar, si se trata de luminarias autónomas (aquellas que contienen las baterías, cargador-rectificador, lámpara), deben ser baterías recargables herméticas y exentas de mantenimiento. El período de recarga de las baterías, una vez cumplido el tiempo mínimo de servicio no será mayor de VEINTICUATRO (24) horas. Se prohíbe el uso de pilas secas en todas sus versiones. La expectativa de vida útil será suficiente según el servicio a cumplir.

p) Los métodos y procedimientos aplicables para el cumplimiento de la presente en cuanto a proyecto y ejecución del alumbrado de emergencia deben satisfacer lo indicado por los Institutos de normalización internacionalmente reconocidos.

CARGA TERMICA

ARTICULO 137. —

Definiciones:

Carga Térmica Ambiental: Es el calor impuesto al hombre por el ambiente.

Carga Térmica: Es la suma de la carga térmica ambiental y el calor generado en los procesos metabólicos.

Condiciones Higrotérmicas: Son las determinadas por la temperatura, humedad, velocidad del aire y radiación térmica.

Las condiciones y características de los procesos deberán estar concebidos de manera que la carga térmica se mantenga dentro de valores que no afecten la salud del trabajador, teniendo en consideración la Carga Térmica Ambiental, las condiciones higrotérmicas y restantes aspectos relacionados. A tal efecto se proveerán protecciones ambientales adecuadas a las características y duración de los trabajos.

Evaluación de la carga térmica: a efectos de conocer la exposición de los trabajadores sometidos a carga térmica, se debe calcular el Índice de Temperatura Globo Bulbo Húmedo (TGBH).



Se partirá de las siguientes ecuaciones:

1. Para lugares interiores y exteriores sin carga solar.

$$TGBH = 0,7 TBH + 0,3 TG$$

2. Para lugares exteriores con carga solar

$$TGBH = 0,7 TBH + 0,2 TG + 0,1 TBS$$

Las situaciones no cubiertas en el presente Reglamento, serán resueltas por autoridad competente.

Los valores límites del TGBH son aplicables a aquellos trabajadores vestidos, aclimatados al calor, físicamente aptos y con buen estado de nutrición. Esos valores deben modificarse en función de las variantes expuestas a continuación. Los valores de tabla deben sumarse algebraicamente al valor obtenido del TGBH, según el siguiente criterio:

Factores	Modificación del TGBH (°C)
Una persona no aclimatada no físicamente apta	- 2
Ante un incremento de la velocidad del aire: superior a 90 m/min. y temperatura del aire inferior a 35° C	+ 2
Ropa: - pantalón corto, semidesnudo - ropa impermeable que interfiere la evaporación	- 2

Factores	Modificación del TGBH (°C)
- gabardinas	- 4
- traje completo	- 5
Obesidad o persona mayor	-1 a -2
Mujeres	- 1
La modificación para un aumento de la velocidad del aire no es apropiada con ropa impermeable	
Límites permisibles para la carga térmica:	
Valores dados en °C - TGBH	

Régimen de trabajo y descanso	Tipo de trabajo		
	Liviano -230W	Moderado 230-400 W	Pesado + 400 W
Trabajo continuo	30,0	26,7	25,0
75 % trabajo y 25 % descanso, c/hora	30,6	28,0	25,9
50 % trabajo y 50 % descanso, c/hora	31,4	29,4	27,9
25 % trabajo y 75 % descanso, c/hora	32,2	31,1	30,0

ce,
/

CAPITULO 8

NORMAS DE PREVENCIÓN EN LAS DISTINTAS ETAPAS DE OBRA.

TRABAJOS DE DEMOLICIÓN



ARTICULO 138. — Medidas preliminares:

Antes de iniciar una demolición se deberá obligatoriamente:

- a) Formular un programa definido para la ejecución del trabajo, que contemple en cada etapa las medidas de prevención correspondiente.
- b) Afianzar las partes inestables de la construcción.
- c) Examinar, previa y periódicamente, las construcciones que pudieran verse afectadas por los trabajos.
- d) Se interrumpirá el suministro de los servicios de energía eléctrica, agua, gas, vapor, etc. De ser necesarios algunos de estos suministros para las tareas, los mismos deben efectuarse adoptando las medidas de prevención necesarias de acuerdo a los riesgos emergentes.

ARTICULO 139. — El Responsable de Higiene y Seguridad establecerá las condiciones, zonas de exclusión y restantes precauciones a adoptar de acuerdo a las características, métodos de trabajo y equipos utilizados. El responsable de la tarea, que participará en la determinación de dichas medidas, deberá verificar su estricta observancia. El acceso a la zona de seguridad deberá estar reservado exclusivamente al personal afectado a la demolición.

ARTICULO 140. — En los trabajos de demolición se deberán adoptar las siguientes precauciones mínimas:

- a) En caso de demolición por tracción todos los trabajadores deberán encontrarse a una distancia por seguridad fijada por el responsable de Higiene y Seguridad.
- b) En caso de demolición por golpe (peso oscilante o bolsa de derribo o martinete), se deberá mantener una zona de seguridad alrededor de los puntos de choque, acorde a la proyección probable de los materiales demolidos y a las oscilaciones de la pesa o martillo.
- c) Cuando se realicen demoliciones con explosivos, se respetará lo establecido en el capítulo correspondiente.
- d) Cuando la demolición se efectúe en altura, será obligatorio utilizar andamios de las características descritas en el capítulo correspondiente, separados de la construcción a demoler, autoportantes o anclados a estructura resistente. Si por razones térmicas, resultase impracticable la colocación de andamios, el responsable habilitado arbitrará los medios necesarios para evitar el riesgo de caída para los trabajadores.
- e) Cuando se utilicen equipos tales como palas mecánicas, palas de derribo, cuchara de mandíbula u otras máquinas similares, se mantendrá una zona de seguridad alrededor de las áreas de trabajo, que será establecida por el Responsable de Higiene y Seguridad.
- f) El acceso a la zona de seguridad deberá estar reservado exclusivamente al personal afectado a las tareas de demolición.
- g) Se realizarán los apuntalamientos necesarios para evitar el derrumbe de los muros linderos.

TRABAJOS CON EXPLOSIVOS

ARTICULO 141. — En toda obra de construcción en la que se usen, manipulen o almacenen explosivos, se debe cumplimentar con lo exigido en la Ley Nacional de Armas y Explosivos Nº 20.429 y en el Decreto Nº 302 de fecha 8 de febrero de 1983, en todo lo concerniente a pólvora y explosivos y sus modificaciones, normas cuyo cumplimiento será supervisado por el Responsable de Higiene y Seguridad.

EXCAVACIONES Y TRABAJOS SUBTERRANEOS

ARTICULO 142. — Previo a una excavación, movimiento de suelo o trabajo subterráneo, se realizará un reconocimiento del lugar, determinándose las medidas de seguridad necesarias a tomar en cada área de trabajo. Además, previo al inicio de cada jornada, se verificarán las condiciones de seguridad por parte del responsable habilitado y se documentará fehacientemente.

ARTICULO 143. — Se adoptarán medidas de prevención especialmente en lo que hace al derribo de árboles y al corte de plantas, así como también en lo atinente a la presencia de insectos o animales existentes en el área.

Cuando se proceda a tareas de quemado, éstas se realizarán bajo la supervisión del responsable de la tarea tomándose todas las precauciones necesarias. Dicha tarea será realizada por personal especializado o adiestrado en control de incendios.

ARTICULO 144. — Cuando las tareas demanden la construcción de ataguías o terraplenes, éstos deberán ser calculados según la presión máxima probable o el empuje máximo de sólidos o líquidos a que se verán sometidos.

ARTICULO 145. — Tanto las zanjas, excavaciones, como los túneles y galerías subterráneas deberán ser señalizados por medios apropiados de día y de noche, de acuerdo a lo establecido en el capítulo "Señalización".

ARTICULO 146. — Cuando las obras subterráneas estén provistas de iluminación artificial, será obligatoria la existencia de iluminación de emergencia, de acuerdo al capítulo correspondiente.

EXCAVACIONES

ARTICULO 147. — Todo lugar con riesgo de caída será protegido, respetando lo establecido en el capítulo "Lugares de Trabajo", ítem "Protección contra la caída de personas y objetos".

ARTICULO 148. — Deberá tenerse en cuenta la resistencia del suelo en los bordes de la excavación, cuando éstos se utilicen para acomodar materiales, desplazar cargas o efectuar cualquier tipo de instalación, debiendo el responsable de Higiene y Seguridad, establecer las medidas adecuadas para evitar la caída del material, equipo, herramientas, etc., a la excavación, que se aplicarán bajo la directa supervisión del responsable de la tarea.

ARTICULO 149. — Cuando exista riesgo de desprendimiento, las paredes de la excavación serán protegidas mediante tablestacas, entibado u otro medio eficaz, teniendo en cuenta que mientras exista personal trabajando, la distancia entre el fondo de la excavación y el borde inferior del encofrado no sobrepasa nunca UNO CON VEINTE METROS (1,20 m).

ARTICULO 150. — Sin perjuicio de otras medidas de seguridad, se observarán las siguientes precauciones:

Handwritten initials and a signature.

- a) Cuando el terreno se encuentre helado, la entibación o medio utilizado como contención, no será retirado hasta tanto haya desaparecido la anomalía.
- b) Cuando la profundidad exceda de UN METRO (1m.) se instalarán escaleras que cumplan estrictamente lo establecido en el capítulo "Escaleras y sus protecciones".
- c) Las plantas o plataformas dispuestas sobre cordales del blindaje se afianzarán con ménsulas y otros medios apropiados y no deberán apoyarse en los mismos.
- d) No se permitirá la permanencia de trabajadores en el fondo de pozos y zanjas cuando se utilicen para la profundización medios mecánicos de excavación, a menos que éstos se encuentren a una distancia como mínimo igual a DOS (2) veces el largo del brazo de la máquina.
- e) Cuando haya que instalar un equipo de izado, se separarán por medios eficaces, las escaleras de uso de los trabajadores de los cables del aparato de izado.

TUNELES Y GALERIAS SUBTERRANEAS

ARTICULO 151. — Todo el trabajo en construcción de túneles y galerías subterráneas será planificado y programado con la necesaria anticipación, incluyendo las normas de procedimientos, requisitos de capacitación relativos a riesgos de accidentes y medidas preventivas que correspondan en cada caso.

ARTICULO 152. — Se dispondrá de por lo menos DOS (2) sistemas de comunicación independientes que conectarán el frente de trabajo con el exterior de manera eficaz y permanente.

ARTICULO 153. — Luego de producida una voladura y antes de autorizar el ingreso de los trabajadores, el encargado de la tarea, asistido por el responsable de Higiene y Seguridad, debe verificar en el interior del túnel o galería el nivel de riesgo y el grado de contaminación ambiental.

SUBMURACION

ARTICULO 154. — Estos trabajos deben ser adecuadamente programados y su ejecución se efectuará por tramos, verificando previamente si afectan a edificios linderos y adoptando las precauciones necesarias para evitar accidentes y proteger a los trabajadores.

ARTICULO 155. — Antes de efectuar recalces en los muros, éstos deberán ser apuntalados sólidamente. Además, los pilares o tramos de recalce que se ejecuten simultáneamente distarán entre pies derechos no menos que el espesor del muro a recalzar.

TRABAJOS CON PILOTES Y TABLESTACAS

ARTICULO 156. — El responsable de la tarea definirá el área de seguridad, la que deberá ser convenientemente señalizada de acuerdo al capítulo correspondiente. La misma tendrá vigencia durante todo el tiempo en que se desarrolle la tarea.

ARTICULO 157. — Previo al inicio de los trabajos el responsable de Higiene y Seguridad elaborará un programa que contemple los riesgos emergentes y consignará las medidas de prevención en cada una de sus fases.

ARTICULO 158. — Antes de utilizar equipos para hincar pilotes y tablestacas el responsable de la tarea deberá verificar las protecciones de sus partes móviles, dispositivos de seguridad, la base de sustentación y la superficie donde ésta apoye. También verificará que toda parte móvil esté protegida para evitar accidentes a los trabajadores.

ARTICULO 159. — Cuando los martinetes no sean operados, los martillos deben ser descendidos y apoyados al pie de las guías.

ARTICULO 160. — Los conductos de vapor o aire comprimido no deben someterse a presiones mayores a las establecidas por el fabricante. Los acoplamientos de los mismos poseerán dispositivos de seguridad que eviten el libre movimiento de las mangueras en caso de desconexión accidental.

ARTICULO 161. — Cuando se realicen tareas a nivel de los cabezales de pilotes se instalarán plataformas de trabajo y escaleras de acceso a las mismas, las que responderán a lo establecido en los capítulos correspondientes.

ARTICULO 162. — Cuando se realicen tareas de hincado o extracción de pilotes o tablestacas al borde del agua o con riesgo de caída a ella, se proveerá de equipos de protección personal y colectivos de acuerdo a lo establecido en los capítulos "Lugares de Trabajo" ítem "Protección contra la caída del agua y equipos y elementos de protección personal". Para los empalmes de pilotes en el agua se utilizarán plataformas flotantes con barandas, travesaños y zócalos.

ARTICULO 163. — Cuando se trabaje dentro de celdas, cajones, tanques o recintos inmersos en general, se instalarán medios de escape eficaces, acordes al número de trabajadores afectados, al riesgo y a las condiciones generales de las tareas.

ARTICULO 164. — Cuando se realicen trabajos de pilotaje o tablestacado en el agua, las embarcaciones que se utilicen deberán cumplir con los requisitos que establezcan la presente reglamentación y el organismo competente.

ARTICULO 165. — Debe controlarse regularmente la acción del agua sobre la superficie de apoyo o asiento de las tablestacas o pilotes y el estado de los tensores que los activen para evitar posibles desplazamientos imprevistos de éstos.

ARTICULO 166. — En todos los casos los trabajadores afectados a estas tareas deberán estar adecuadamente adiestrados y capacitados en los riesgos emergentes. Además, estarán provistos de los elementos de protección personal conforme a lo establecido en el capítulo correspondiente.

TRABAJOS CON HORMIGON

ARTICULO 167. — Los materiales utilizados en los encofrados deben ser de buena calidad, estar exentos de defectos visibles y tener la resistencia adecuada a los esfuerzos que deban soportar. Asimismo, los apuntalamientos de acero no deben usarse en combinación con apuntalamientos de madera ajustable. No deberá usarse madera no estacionada suficientemente.

ARTICULO 168. — Todas las operaciones, así como el estado del equipamiento serán supervisados por el responsable de la tarea. Se verificará en todos los casos, después de montar la estructura básica, que todas y cada una de las partes componentes se encuentren en condiciones de seguridad hasta el momento de su remoción o sustitución por la estructura permanente.

ARTICULO 169. — Durante el período constructivo no deben acumularse sobre las estructuras: cargas, materiales, equipos que resulten peligrosos para la estabilidad de aquéllas. La misma disposición tiene validez para las estructuras recientemente

CO
[Handwritten signature]

desencontradas y desdobladas.

ARTICULO 170. — En el caso de utilizar apuntalamiento de madera empalmados, éstos deberán estar distribuidos y cada puntal no deberá poseer más de un empalme. Los empalmes deben ser reforzados para impedir la deformación.

ARTICULO 171. — Durante la soldadura de la armadura, deben prevenirse los riesgos de incendio de los encofrados combustibles.

ARTICULO 172. — Previo al ingreso a la obra de aquellas sustancias utilizadas como aditivos, auxiliares o similares, se verificará que los envases vengan rotulados con especificación de:

- Forma de uso.
- Riesgos derivados de su manipulación.
- Indicación de primeros auxilios ante situaciones de emergencia.

ARTICULO 173. — Los baldes y recipientes en general, que transporten hormigón en forma aérea no deberán tener partes salientes donde pueda acumularse el hormigón y caer del mismo. El movimiento de los baldes se dirigirá por medio de señales previamente convenidas.

ARTICULO 174. — Está totalmente prohibido trasladar personas en los baldes transportadores de hormigón.

ARTICULO 175. — La remoción de apuntalamientos, cimbras, elementos de sostén y equipamiento sólo podrá realizarse cuando la Jefatura de Obra haya dado las instrucciones necesarias para el comienzo de los trabajos, los que deben ser programados y supervisados por el responsable de la tarea.

ARTICULO 176. — Durante las operaciones de pretensado de cables de acero, que se efectuará bajo la directa supervisión del responsable de la tarea, se prohíbe la permanencia de trabajadores sobre el equipo de pretensado, debiendo estar protegidos mediante pantallas u otro medio eficaz. El responsable de Higiene y Seguridad definirá el área de riesgo y de acceso restringido.

TUBERIAS Y BOMBAS PARA EL TRANSPORTE DE HORMIGON

ARTICULO 177. — Los andamios o estructuras que sostengan una tubería para hormigón bombeado deben ser calculados en función del peso de la tubería llena de hormigón y de los trabajadores que puedan encontrarse encima del andamio con un coeficiente de seguridad igual a 4.

ARTICULO 178. — Las tuberías para el transporte de hormigón bombeado deben estar:

- a) sólidamente amarradas en sus extremos y codos.
- b) provistas de válvulas de escape de aire cerca de su parte superior.
- c) firmemente fijadas a la tobera de la bomba mediante un dispositivo eficaz de seguridad.

ARTICULO 179. — Cuando se proceda a limpiar tuberías para el transporte de hormigón bombeado, sus elementos componentes no deben ser acoplados ni desmontados mientras dure la purga de la misma, debiendo establecerse una distancia de seguridad.

ARTICULO 180. — Se debe verificar el estado de los equipos mecánicos e instrumentos de bombeo al comienzo de cada turno de trabajo.

TRABAJO CON PINTURAS

ARTICULO 181. — Previo al ingreso, manipulación, preparación y aplicación de productos constitutivos de pintura, diluyentes, removedores, revestimientos, resinas, acelerantes, retardadores, catalizadores, etc., el responsable de Higiene y Seguridad deberá dar las indicaciones específicas, de acuerdo a los riesgos que dichos productos signifiquen para la salud del trabajador.

ARTICULO 182. — Solamente intervendrán trabajadores con adecuada capacitación en este tipo de tareas y, en particular, sobre contaminación físico-química y riesgo de incendio, provistos de elementos de protección apropiados al riesgo, bajo la directa supervisión del responsable de la tarea.

Asimismo deberá observarse lo establecido en el capítulo "Contaminación ambiental".

ARTICULO 183. — Los edificios, locales, contenedores, armarios y otros donde se almacenen pinturas, pigmentos y sus diluyentes deben: - ser de construcción no propagante de llama (resistencia al fuego mínima F-90).

- mantenerse bien ventilados de manera tal que las concentraciones de gases y vapores estén por debajo de los máximos permisibles y no presenten riesgos de explosión o incendio.
- estar protegidos de la radiación solar directa y de fuentes de calor radiante.
- contar con sistema de extinción de clase adecuada.
- disponer de instalaciones eléctricas estancas o antiexplosivas, de acuerdo al riesgo.
- contar con techo flotante o expulsable en caso de existir elevado riesgo de explosión.

PREPARACION DE SUPERFICIES DE APLICACION

ARTICULO 184. — Cuando se utilicen como decapante y medio de preparación:

a) Materiales y equipos que puedan desprender partículas: se debe proveer a los trabajadores afectados a estas tareas, de elementos de protección personal.

b) Arenado, granallado u otros se verificará que:

I. Se limite el área a arenar al mínimo indispensable para evitar la dispersión de partículas.

II. El operador use casco o capucha con inyección de aire y mirilla, vestimenta ajustada en cuellos, muñecas y tobillos y guantes.

III. El aire inyectado se provea a baja presión libre de contaminantes y convenientemente filtrado y desodorizado. En zonas cálidas se proveerá de medios adecuados para refrigerar el aire inyectado.

CAPITULO 9

NORMAS DE PREVENCIÓN EN LAS INSTALACIONES Y EQUIPOS DE OBRA.

SILOS Y TOLVAS

ARTICULO 185. — Los silos y tolvas deben estar montados sobre bases apropiadas a su uso y resistir las cargas que tengan que soportar.

Los apoyos deberán estar protegidos contra impactos accidentales en área de circulación vehicular.

Asimismo, se debe indicar un lugar visible, próximo a las tolvas del ancho y alto máximo para los vehículos que circulen en operaciones de carga y descarga de materiales.

ARTICULO 186. — Los silos y tolvas para material pulverulento deben estar provistos de sistemas que eviten la difusión de polvo en la carga y descarga.

ARTICULO 187. — Durante la construcción, reparación u operación de silos y tolvas que presenten riesgo de caída de personas, u objetos, se deben implementar protecciones colectivas o individuales eficientes para proteger la seguridad de los trabajadores.

ARTICULO 188. — Para desarrollar tareas dentro de silos, se debe verificar previamente:

- a) La presencia de contenido necesario de oxígeno y la ausencia de contaminantes que comprometan la salud de las personas u origine riesgo de incendio o explosión.
- b) Que la abertura de descarga esté protegida y que se haya interrumpido el llenado.
- c) Que el personal esté debidamente informado de los riesgos emergentes.
- d) Que los trabajadores puedan ser auxiliados por otras personas en caso de necesidad, las que permanecerán en el exterior del recinto observando permanentemente el desarrollo de la tarea.
- e) Que cuando exista riesgo de incendio o explosión el trabajador use elementos antichispas.

MAQUINAS PARA TRABAJAR LA MADERA

ARTICULO 189. — El personal que desarrolle tareas en el área de carpintería deberá estar adecuadamente capacitado en los riesgos inherentes a dichas tareas y en el uso de los elementos de protección que deben utilizar.

ARTICULO 190. — Las máquinas y restantes equipos de trabajo en madera deberán estar dotados de las protecciones que garanticen la seguridad de los trabajadores. Estarán provistas de mecanismos de accionamiento al alcance del operario en posición normal de trabajo, y contarán con sistema de parada de emergencia de fácil acceso y visualización.

Mientras las máquinas no estén en funcionamiento se deberán cubrir los sectores de corte.

ARTICULO 191. — Todas las máquinas de localización permanente que operen en lugares cerrados deben poseer sistema de aspiración forzada localizada.

ARTICULO 192. — Toda operación de reparación, limpieza o mantenimiento se debe efectuar siempre con la máquina detenida, y los respectivos sistemas de seguridad colocados, que impidan la operabilidad de la misma.

ARTICULO 193. — La sierra circular debe estar provista de resguardos que cubran la parte expuesta de corte de la sierra, por encima de la mesa, tanto cuando la sierra gire en vacío como cuando esté trabajando.

Estos resguardos deberán ser fácilmente regulables, protegiendo al trabajador contra todo contacto accidental con la hoja en movimiento, proyecciones de astillas, rotura total o parcial de la hoja. Además se debe proteger la parte inferior de la sierra.

Las piezas de madera de pequeñas dimensiones se deben guiar y sujetar con abrazaderas o empujar con algún elemento auxiliar.

ARTICULO 194. — La sierra de cinta o sinfín debe tener la hoja completamente recubierta hasta la proximidad del punto de corte, mediante dispositivo regulable.

Las ruedas superior e inferior deben estar resguardadas integralmente, para evitar el contacto accidental.

ARTICULO 195. — La máquina cepilladora debe poseer resguardo de puente que cubra la ranura de trabajo en todo su largo y ancho.

HERRAMIENTAS DE ACCIONAMIENTO MANUAL Y MECANICAS PORTATILES

ARTICULO 196. — Las herramientas de mano deben ser seguras y adecuadas a la operación a realizar y no presentar defectos ni desgastes que dificulten su correcta utilización. Deben contar con protecciones adecuadas, las que no serán modificadas ni retiradas cuando ello signifique aumentar el riesgo.

ARTICULO 197. — Las herramientas deben ser depositadas, antes y después de su utilización en lugares apropiados que eviten riesgos de accidentes por caída de las mismas. En su transporte se observarán similares precauciones.

ARTICULO 198. — Toda falla o desperfecto que sea notado en una herramienta o equipo portátil, ya sea manual, por accionamiento eléctrico, neumático, activado por explosivos u otras fuentes de energía, debe ser informado de inmediato al responsable del sector y sacada de servicio. Las reparaciones en todos los casos serán efectuadas por personal competente.

ARTICULO 199. — Los trabajadores deberán ser adecuadamente capacitados en relación a los riesgos inherentes al uso de las herramientas que utilicen y también de los correspondientes elementos de protección.

CO
1
A

ARTICULO 200 — Las herramientas portátiles accionadas por energía interna deben estar protegidas, por evitar contactos y proyecciones peligrosas.

Sus elementos cortantes, punzantes o lacerantes, deben estar dotados de resguardos tales que no entorpezcan las operaciones a realizar y eviten accidentes.

Las herramientas accionadas por gatillo, deben poseer seguros, a efectos de impedir el accionamiento accidental del mismo.

ARTICULO 201 — En las herramientas neumáticas e hidráulicas, las válvulas deben cerrar automáticamente al dejar de ser presionadas. Las mangueras y sus acoplamientos deben estar firmemente fijados entre sí y deben estar provistos de cadena, retén o traba de seguridad u otros elementos que eviten el desprendimiento accidental.

ARTICULO 202 — En ambientes que presenten riesgos de explosiones e incendio, el responsable de Higiene y Seguridad debe determinar las características que deben tener las herramientas a emplearse en el área, en consulta con el responsable de la tarea, debiendo éste verificar la correcta utilización de las mismas.

ARTICULO 203 — En áreas de riesgo con materiales inflamables o en presencia de polvos cuyas concentraciones superen los límites de inflamabilidad o explosividad, sólo deben utilizarse herramientas que no provoquen chispas.

HERRAMIENTAS NEUMATICAS

ARTICULO 204 — Las instalaciones y equipos que suministren aire comprimido a las herramientas, deben cumplir con lo establecido en el capítulo de "Instalaciones sometidas a presión". Todos los componentes del sistema de alimentación deben soportar la presión de trabajo y adaptarse al servicio a que se destina el equipo.

ARTICULO 205 — Las herramientas de percusión deben contar con grapas o retenes para impedir que los troqueles o brocas salgan despedidos accidentalmente de la máquina.

ARTICULO 206 — Las herramientas neumáticas deben poseer un sistema de acople rápido con seguro y las mangueras deben estar sujetas por abrazaderas apropiadas.

ARTICULO 207 — Se debe verificar que la velocidad de rotación de las amoladoras y discos de amolar no superen las establecidas en las especificaciones técnicas de sus componentes.

HERRAMIENTAS ELECTRICAS

ARTICULO 208 — Las herramientas eléctricas, cables de alimentación y demás accesorios deben contar con protección mecánica y condiciones dieléctricas que garanticen la seguridad de los trabajadores de acuerdo a lo establecido en el capítulo de Electricidad. Deben contar además con dispositivos que corten la alimentación en forma automática, ante el cese de la acción del operador.

El responsable de la tarea debe verificar, previo a su uso, que dichas herramientas cumplan con lo establecido en el capítulo "Electricidad".

ARTICULO 209 — Cuando se utilicen aparatos de fijación accionados por explosivos deberán observarse los siguientes procedimientos:

- a) Programar los trabajos con precisa indicación de cada una de las acciones, equipos a utilizar, personal afectado, elementos de seguridad y protección, y todo otro aspecto que garantice la salud de los trabajadores.
- b) Participación obligada del responsable de Higiene y Seguridad en la selección y la verificación, previo a su uso, de los equipos, y herramientas, cartuchos y elementos de seguridad adecuados.
- c) Adiestramiento específico de los trabajadores en cada una de las operaciones, con especial énfasis en las precauciones vinculadas a la seguridad.

ESCALERAS Y SUS PROTECCIONES

ARTICULO 210 — Las escaleras móviles se deben utilizar solamente para ascenso y descenso, hacia y desde los puestos de trabajo, quedando totalmente prohibido el uso de las mismas como puntos de apoyo para realizar las tareas. Tanto en el ascenso como en el descenso el trabajador se asirá con ambas manos.

Todos aquellos elementos o materiales que deban ser transportados y que comprometan la seguridad del trabajador, deben ser izados por medios eficaces.

ARTICULO 211 — Las escaleras estarán construidas con materiales y diseño adecuados a la función a que se destinarán, en forma tal que el uso de las mismas garanticen la seguridad de los operarios.

Previo a su uso se verificará su estado de conservación y limpieza para evitar accidentes por deformación, rotura, corrosión o deslizamiento.

ARTICULO 212 — Toda escalera fija que se eleve a una altura superior a los 6 m debe estar provista de uno o varios rellanos intermedios dispuestos de manera tal que la distancia entre los rellanos consecutivos no exceda de TRES METROS (3 m.). Los rellanos deben ser de construcción, estabilidad y dimensiones adecuadas al uso y tener barandas colocadas a UN (1) metro por encima del piso.

ARTICULO 213 — Las escaleras de madera no se deben pintar, salvo con recubrimiento transparente para evitar que queden ocultos sus posibles defectos. Las escaleras metálicas deben estar protegidas adecuadamente contra la corrosión.

ESCALERAS DE MANO

ARTICULO 214 — Las escaleras de mano deben cumplir las siguientes condiciones:

- a) Los espacios entre los peldaños deben ser iguales y de TREINTA CENTIMETROS (30 cm.) como máximo.
- b) Toda escalera de mano de una hoja usada como medio de circulación debe sobrepasar en UN METRO (1 m.) el lugar más alto al que deba acceder o prolongarse por uno de los largueros hasta la altura indicada para que sirva de pasamanos a la llegada.
- c) Se deben apoyar sobre un plano firme y nivelado, impidiendo que se desplacen sus puntos de apoyo superiores e inferiores

CO
M

mediante abrazaderas de sujeción u otro método similar.

ESCALERAS DE DOS HOJAS

ARTICULO 215 — Las escaleras de dos hojas deben cumplir las siguientes condiciones:

- a) No deben sobrepasar los SEIS METROS (6 m.) de longitud.
- b) Deben asegurar estabilidad y rigidez.
- c) La abertura entre las hojas debe estar limitada por un sistema eficaz asegurando que, estando la escalera abierta, los peldaños se encuentren en posición horizontal.
- d) Los largueros deben unirse por la parte superior mediante bisagras u otros medios con adecuada resistencia a los esfuerzos a soportar.

ESCALERAS EXTENSIBLES

ARTICULO 216 — Las escaleras extensibles deben estar equipadas con dispositivos de enclavamiento y correderas mediante las cuales se pueden alargar, acortar o enclavar en cualquier posición, asegurando estabilidad y rigidez. La superposición de ambos tramos será como mínimo de UN METRO (1 m.).

ARTICULO 217 — Los cables, cuerdas o cabos de las escaleras extensibles deben estar correctamente amarrados y contar con mecanismos o dispositivos de seguridad que eviten su desplazamiento longitudinal accidental.

Los peldaños de los tramos superpuestos deben coincidir formando escalones dobles.

ESCALERAS FIJAS VERTICALES

ARTICULO 218 — Deben satisfacer los siguientes requisitos:

- a) La distancia mínima entre los dos largueros debe ser de CUARENTA Y CINCO CENTIMETROS (45 cm.).
- b) El espacio mínimo libre detrás de los peldaños debe ser de QUINCE CENTIMETROS (15 cm.).
- c) No debe haber obstrucción alguna en un espacio libre mínimo de SETENTA Y CINCO CENTIMETROS (75 cm.) delante de la escalera.
- d) Deben estar fijadas sólidamente mediante sistema eficaz.
- e) Deben ofrecer suficientes condiciones de seguridad.
- f) Cuando formen ángulos de menos de TREINTA GRADOS (30) con la vertical deben estar provistas, a la altura del rellano superior, de un asidero seguro, prolongando uno de los largueros en no menos de UN METRO (1 m.), u otro medio eficaz.

ESCALERAS ESTRUCTURALES TEMPORARIAS

ARTICULO 219 — Estas escaleras deben cumplir las siguientes condiciones:

- a) Deben soportar sin peligro las cargas previstas.
- b) Tener un ancho libre de SESENTA CENTIMETROS (60 cm.) como mínimo.
- c) Cuando tengan más de un metro (1 m.) de altura deben estar provistas en los lados abiertos de barandas, de un pasamanos, o cuerda apropiada que cumpla ese fin, de DOS (2) pasamanos si su ancho excede UNO CON VEINTE METROS (1,20 m).
- d) Deben tener una alzada máxima de VEINTE CENTIMETROS (20 cm.) y una pedada mínima de VEINTICINCO CENTIMETROS (25 cm.).
- e) Si forman ángulos de menos de TREINTA GRADOS (30) con la vertical, el asidero indicado en el punto 6) del artículo anterior.

ESCALERAS TELESCOPICAS MECANICAS

ARTICULO 220 — Las escaleras telescópicas mecánicas deben estar equipadas con una plataforma de trabajo con barandas y zócalos, o con una jaula o malla de alambre de acero resistente. Cuando estén montadas sobre elementos móviles, su desplazamiento se efectuará cuando no haya ninguna persona sobre ella.

ANDAMIOS

ARTICULO 221 — Los andamios como conjunto y cada uno de sus elementos componentes deberán estar diseñados y contruidos de manera que garanticen la seguridad de los trabajadores. El montaje debe ser efectuado por personal competente bajo la supervisión del responsable de la tarea. Los montantes y travesaños deben ser desmontados luego de retirarse las plataformas.

Todos los andamios que superen los SEIS METROS (6 m.) de altura, a excepción de los colgantes o suspendidos, deben ser dimensionados en base a cálculos.

ARTICULO 222 — A tal efecto deberán satisfacer, entre otras, las siguientes condiciones:

- a) Rigidez.
- b) Resistencia.
- c) Estabilidad.
- d) Ser apropiados para la tarea a realizar.
- e) Estar dotados los dispositivos de seguridad correspondientes.

CO

f) Asegurar Inmovilidad lateral y vertical.

ARTICULO 223 — Las plataformas situadas a más de DOS METROS (2 m.) de altura respecto del plano horizontal inferior más próximo, contarán en todo su perímetro que dé al vacío, con una baranda superior ubicada a UN METRO (1 m.) de altura, una baranda intermedia a CINCUENTA CENTIMETROS (50 cm.) de altura, y un zócalo en contacto con la plataforma. Las barandas y zócalos de madera se fijarán del lado interior de los montantes.

ARTICULO 224 — La plataforma debe tener un ancho total de SESENTA CENTIMETROS (60 cm.) como mínimo y un ancho libre de obstáculos de TREINTA CENTIMETROS (30 cm.) como mínimo, no presentarán discontinuidades que signifiquen riesgo para la seguridad de los trabajadores.

La continuidad de una plataforma se obtendrá por tablonces empalmados a tope, unidos entre sí mediante un sistema eficaz, o sobrepuestos entre sí CINCUENTA CENTIMETROS (50 cm.) como mínimo. Los empalmes y superposiciones deben realizarse obligatoriamente sobre los apoyos.

ARTICULO 225 — Los tablonces que conformen la plataforma deben estar trabados y amarrados sólidamente a la estructura del andamio, sin utilizar clavos y de modo tal que no puedan separarse transversalmente, ni de sus puntos de apoyo, ni deslizarse accidentalmente. Ningún tablón que forme parte de una plataforma debe sobrepasar su soporte extremo en más de VEINTE CENTIMETROS (20 cm.).

ARTICULO 226 — Las plataformas situadas a más de DOS METROS (2 m.) de altura respecto del plano horizontal inferior más próximo, con riesgo de caída, deben cumplir con el capítulo Lugares de Trabajo, ítem Protección contra la caída de personas.

ARTICULO 227 — El espacio máximo entre muro y plataforma debe ser de VEINTE CENTIMETROS (20 cm.). Si esta distancia fuera mayor será obligatorio colocar una baranda que tenga las características ya mencionadas a una altura de SETENTA CENTIMETROS (70 cm.).

ARTICULO 228 — Los montantes de los andamios deben cumplir las siguientes condiciones:

- Ser verticales o estar ligeramente inclinados hacia el edificio.
- Estar colocados a una distancia máxima de TRES METROS (3 m.) entre sí.
- Cuando la distancia entre DOS (2) montantes contiguos supere los TRES METROS (3 m.), deben avalarse mediante cálculo técnico.
- Estar sólidamente empotrados en el suelo o bien sustentados sobre calces apropiados que eviten el deslizamiento accidental.
- La prolongación de los montantes debe ser hecha de modo que la unión garantice una resistencia por lo menos igual a la de sus partes.

ANDAMIOS COLGANTES

ARTICULO 229 — Cuando las plataformas de trabajo estén suspendidas de un equipo de izar, deben contar con un sistema eficaz para enclavar sus movimientos verticales.

ARTICULO 230 — Para la suspensión de los andamios colgantes se respetará lo establecido en los ítems relativos a Cables, Cadenas, eslingas, cuerdas y ganchos de la presente norma legal.

ARTICULO 231 — El responsable de la tarea será el encargado de verificar, previo a su utilización que el andamio y sus elementos componentes se encuentren en buenas condiciones de seguridad de acuerdo al uso y a la carga máxima a soportar.

ARTICULO 232 — Los trabajadores deben llevar puestos cinturones de seguridad con cables salvavidas amarrados a un punto fijo que sea independiente de la plataforma y del sistema de suspensión.

ANDAMIOS DE MADERA

ARTICULO 233 — Debe verificarse que la madera utilizada posea, por calidad y sección de los montantes, la suficiente resistencia para la función asignada, no debiendo pintarse. Se deberán zunchar los extremos de los tablonces que constituyan plataformas.

ANDAMIOS METALICOS TUBULARES

ARTICULO 234 — El material utilizado para el armado de este tipo de andamios será: tubo de caño negro, con costura de acero normalizado IRAM F-20 o equivalente, u otro material de característica igual o superior. Si se utilizaran andamios de materiales alternativos al descrito, éstos deben ser aprobados por el responsable de la tarea.

ARTICULO 235 — Los elementos constitutivos de estos andamios deben estar rígidamente unidos entre sí, mediante accesorios específicamente diseñados para este tipo de estructura. Estas piezas de unión serán de acero estampado o material de similar resistencia, y deberán ajustarse perfectamente a los elementos a unir.

ARTICULO 236 — En el montaje de las plataformas de trabajo deberán respetarse las especificaciones indicadas por el fabricante. Cuando las plataformas de los andamios metálicos sean de madera, deberán sujetarse según lo indicado para andamios en Disposiciones Generales.

ARTICULO 237 — Los andamios metálicos deben estar reforzados en sentido diagonal y a intervalos adecuados en sentido longitudinal y transversal.

ARTICULO 238 — El sistema de andaje debe cumplir las siguientes condiciones:

- Los tubos de fijación a estructura resistente deben estar afianzados al andamio en los puntos de intersección entre montantes y largueros.
- Cuando sean andamios independientes y esté comprometida su estabilidad deben ser vinculados a una estructura fija.
- Estarán anclados al edificio uno de cada dos montantes en cada hilera de largueros alternativamente y en todo los casos el primero y el último montante del andamio.

SILLETAS

CO
10

ARTICULO 239 — Las silletas deberán estar provistas de asientos de aproximadamente SESENTA CENTIMETROS (60 cm.) de largo por TREINTA CENTIMETROS (30 cm.) de ancho y contar con topes eficaces para evitar que el trabajador se golpee contra el muro.

ARTICULO 240 — Deberán cumplir las siguientes condiciones:

- a) Como sistema de sujeción se deben utilizar materiales de resistencia adecuada a la carga a soportar, respetando lo normado en Andamios Colgantes.
- b) La eslinga o soga o cuerda debe ser pasante por lo menos por cuatro agujeros o puntos fijos de la tabla de asiento de la silleta y será de un solo tramo.

ARTICULO 241 — Todos los trabajadores deben utilizar cinturones de seguridad anclados a cualquier punto fijo independiente de la silleta y su estructura de soporte.

CABALLETES

ARTICULO 242 — Los caballetes podrán ser:

a) Rígidos

I. sus dimensiones no serán inferiores a SETENTA CENTIMETROS (70 cm.) de largo, la altura no excederá de DOS METROS (2 m.) y las aberturas en los pies en "V" deben guardar una relación equivalente a la mitad de la altura.

b) Regulables

I. Su largo no será inferior a SETENTA CENTIMETROS (70 cm.). Cuando la altura supere los DOS METROS (2 m.) sus pies deben estar arriostrados.

Se prohíbe la utilización de estructuras apoyadas sobre caballetes.

PASARELAS Y RAMPAS

ARTICULO 243 — Las pasarelas y rampas deben calcularse en función de las cargas máximas a soportar y tendrán una pendiente máxima de 1:4.

ARTICULO 244 — Toda pasarela o rampa, cuando tenga alguna de sus partes a más de DOS METROS (2 m.) de altura, deberá contar con una plataforma de tablonés en contacto de un ancho mínimo de SESENTA CENTIMETROS (60 cm.). Dispondrá, además de barandas y zócalos cuyas características serán las descriptas en el capítulo Lugares de Trabajo (ítem Protección contra la caída de personas).

ARTICULO 245 — Si la inclinación hace necesario el uso de apoyos suplementarios para los pies, se deben utilizar listones a manera de peldaños colocados a intervalos máximos de CINCUENTA CENTIMETROS (50 cm.) adaptados a la inclinación y que abarquen todo el ancho de la pasarela o rampa.

VEHICULOS Y MAQUINARIA AUTOMOTRIZ

ARTICULO 246 — El personal afectado a operaciones con maquinarias y vehículos automotores deberá ser adecuadamente capacitado y adiestrado en relación a las tareas específicas a que sea destinado y a los riesgos emergentes de las mismas.

ARTICULO 247 — Estas maquinarias y vehículos automotores deberán estar provistos de mecanismos y dispositivos de seguridad necesarios para:

- a) evitar la caída o retorno brusco de la plataforma, cuchara, cubeta, receptáculo o vehículo, a causa de avería de la máquina, mecanismo elevador o transportador o por la rotura de los cables, cadenas, etc. utilizados.
- b) evitar la caída de personas y de los materiales fuera de los citados receptáculos y vehículos o por los huecos existentes en la caja.
- c) evitar la puesta en marcha fortuita y las velocidades excesivas peligrosas.

ARTICULO 248 — Previo a su uso deberá verificarse que los vehículos y maquinaria automotriz y todos sus componentes cumplan con las normas de seguridad en un todo de acuerdo con el presente capítulo.

Deberán mantenerse en perfecto estado de utilización:

- a) el sistema electromecánico, sistema de frenos y dirección, luces frontales, traseras y bocinas;
- b) los dispositivos de seguridad tales como: señales de dirección, limpiaparabrisas, descongeladores y desempañantes de parabrisas y de luneta trasera, extinguidores de incendio, sistema de alarma para neumáticos, espejos retrovisores, luces de marcha atrás, señal de marcha atrás audible para camiones y vehículos que la posean, superficies antideslizantes en paracolpes, pisos y peldaños, cinturón de seguridad, marcas reflectantes, etc.

ARTICULO 249 — Deberán llevar un rótulo visible con indicación de carga máxima admisible que soportan, según lo normado en el Capítulo de Señalización.

En ningún caso transportarán personas, a menos que estén adaptados para tal fin.

ARTICULO 250 — Todos estos vehículos estarán provistos de frenos que puedan inmovilizarlos aun cuando se hallen cargados al máximo de su capacidad, en cualquier condición de trabajo y en máxima pendiente admitida. Dichos frenos serán bloqueados cuando el vehículo se encuentre detenido. Además el vehículo deberá estar provisto de calzas para sus ruedas, las que deberán utilizarse cuando sea necesario y siempre y cuando el vehículo se encuentre detenido en pendiente.

ARTICULO 251 — Los vehículos y maquinarias automotriz estarán provistos de asiento para el conductor, que deberán reunir condiciones ergonómicas, y de medios seguros para ascender y descender.

Todos aquellos vehículos en los que no se pueda disponer de cabinas cerradas, estarán provistas de pórticos de seguridad de resistencia suficiente en caso de vuelco y protegidos de las caídas de altura con barandas y zócalos en su contorno al vacío.

CO
1

ARTICULO 252 — Los accesos a las cabinas y puestos de los operadores, ya sean escaleras, rampas, pasarelas, etc., cumplirán con las características especificadas en el Capítulo de Andamios. Deberán limpiarse de aceite, grasa, barro o cualquier otra sustancia resbaladiza.

ARTICULO 253 — Los tubos de escape estarán instalados de manera que los gases y humos nocivos no se acumulen alrededor del conductor ni de los pasajeros, y estarán provistos de parachispas en buenas condiciones.

ARTICULO 254 — Durante la operación o desplazamiento de un vehículo no se permitirá que una persona vaya de pie, o sentada sobre el techo, remolque, barras de enganche, guardabarros, estribos o carga del vehículo. También está prohibido que las personas asciendan, desciendan o pasen de un vehículo a otro estando estos en movimiento.

ARTICULO 255 — El mecanismo de enganche de los vehículos de tracción evitará que el trabajador tenga que colocarse entre el vehículo que se engancha y el contiguo, si uno de ellos está en movimiento. Impedirá que los vehículos que se enganchen puedan chocar entre sí, tendrán una resistencia tal que permita remolcar la carga más pesada en las condiciones más desfavorables y estarán provistos de mecanismos de endavamiento.

Los pasadores estarán diseñados de forma que no puedan salirse accidentalmente de su sitio. Se utilizarán, en caso de ser necesario, cadenas de enganche.

ARTICULO 256 — En caso que un vehículo sea apto para transportar personas, no se permite en él transporte de líquidos inflamables, material explosivo y/o sustancias y/o tóxicas.

ARTICULO 257 — Todos los vehículos y maquinarias llevarán obligatoriamente cinturón de seguridad combinado inercial (cintura y banderola), y éstos serán utilizados en forma permanente por sus usuarios.

ARTICULO 258 — Los conductores no estarán expuestos a un nivel sonoro superior a los valores establecidos en este reglamento. Si estos valores fueran excedidos, se tomarán las medidas pertinentes para disminuirlos.

ARTICULO 259 — Cualquier trabajo que se realice debajo de un vehículo o maquinaria, se efectuará mientras éste se encuentre detenido y debidamente calzado y soportado con elementos fijos si es elevado para tal fin.

CAMIONES Y MAQUINARIAS DE TRANSPORTE

ARTICULO 260 — La carga que se transporte en los camiones no deberá sobrepasar su capacidad, ni el peso estipulado, ni se deberá cargar por encima de los costados. En el caso de tener que transportar un bulto unitario que haga imposible cumplir con esta norma, se recurrirá a la señalización de alto grado de visibilidad.

ARTICULO 261 — Los camiones volcadores deben tener obligatoriamente una visera o protector de cabina. No obstante, cuando un camión se cargue por medio de otro equipo (grúa, pala cargadora, etc.), el conductor debe asegurarse que la carga no pueda alcanzar la cabina o el asiento.

HORMIGONERAS

ARTICULO 262 — Todos los engranajes, cadenas, rodillos y transmisiones estarán resguardados para evitar contactos accidentales.

ARTICULO 263 — Será obligatorio la protección mediante barandas laterales para impedir que los trabajadores pasen por debajo del cubo cuando éste esté en lo alto. También se deberán proteger mediante rejillas las tolvas en que se pudiera caer una persona.

El equipo deberá contar con un mecanismo de endavamiento que evite el accionamiento del tambor cuando se proceda a su limpieza.

ARTICULO 264 — Antes de abandonar su puesto de trabajo, el conductor dejará la cubeta apoyada en el suelo, a menos que la misma se encuentre sólidamente inmovilizada en posición elevada por medio del dispositivo complementario de seguridad. Asimismo, se asegurará que la máquina no pueda ser accionada en forma accidental.

APARATOS ELEVADORES

ARTICULO 265 — El personal afectado a tareas que utilicen aparatos elevadores deben ser adecuadamente adiestrados y capacitados en los riesgos de las tareas específicas a las que ha sido asignado.

ARTICULO 266 — Las grúas y aparatos y dispositivos equivalentes fijos o móviles deben disponer de todos los datos técnicos del equipo (tablas, ábacos y curvas) que permitan el cálculo de cargas máximas admisibles para distintas condiciones de uso, redactadas en idioma castellano y en sistema métrico decimal, grabadas en lugar visible y en la placa de origen.

ARTICULO 267 — El montaje y desmontaje de grúas y aparatos de izar se debe hacer bajo la supervisión directa de personal competente debiendo ser examinados periódicamente, por personal competente, todos los elementos del armazón, del mecanismo y de los accesorios de fijación de las grúas, cabrestantes, tomos y restantes dispositivos de elevación.

ARTICULO 268 — Las maniobras con aparatos elevadores deben efectuarse mediante un código de señales preestablecidos u otro sistema de comunicaciones efectivo. Asimismo, el área de desplazamiento debe estar señalizada, quedando prohibida la circulación de personas mientras se ejecuta la tarea y que los trabajadores sean transportados con la carga.

ARTICULO 269 — Los elementos de los aparatos elevadores se deben construir y montar con los coeficientes de seguridad siguientes:

TRES (3) para ganchos empleados en los aparatos accionados a mano.

CUATRO (4) para ganchos empleados en los aparatos accionados con fuerza motriz.

CINCO (5) para aquellos que se empleen en el izado o transporte de materiales peligrosos.

CUATRO (4) para las partes estructurales.

SEIS (6) para los cables izadores.

OCHO (8) para transporte de personas.

ARTICULO 270 — En el caso de las cubetas basculantes deben estar provistas de un dispositivo que impida de manera efectiva su

Co

Handwritten signature

vuelco accidental.

ARTICULO 271 — Aquellas cargas suspendidas que por sus características sean recibidas por los trabajadores para su posicionamiento deben ser guiadas mediante accesorios (cuerdas u otros) que eviten el desplazamiento accidental o contacto directo. La elevación de materiales sueltos debe hacerse con precauciones y procedimientos que impidan la caída de aquellos. No deben dejarse los aparatos elevadores con cargas suspendidas.

ARTICULO 272 — Las entradas del material a los distintos niveles donde éste se eleve, deben estar dispuestas de forma tal que los trabajadores no deban asomarse al vacío para efectuar las operaciones de carga y descarga.

ARTICULO 273 — Los aparatos elevadores accionados manualmente deberán contar con dispositivos que corten automáticamente la fuerza motriz cuando se sobrepase la altura, el desplazamiento o la carga máxima.

CABINAS

ARTICULO 274 — Deben tener una resistencia tal y estar instaladas de forma que ofrezcan una protección adecuada al operador contra las caídas y la proyección de objetos, el desplazamiento de la carga y el vuelco del vehículo. Deben ofrecer al operador un campo visual apropiado. Los parabrisas y ventanas deben ser de material inastillable de seguridad.

ARTICULO 275 — Deben estar bien aireadas y en razonables condiciones, evitándose la acumulación de humos y gases en su interior, teniendo en el caso de zonas frías un sistema de calefacción. Su diseño debe permitir que el operador pueda abandonarla rápidamente en caso de emergencia.

ARTICULO 276 — Los accesos a las cabinas y puestos de los operadores, ya sean pasarelas, rampas, escaleras, etc., deben cumplir con las características ya especificadas en el capítulo Escalera y sus protecciones.

GRUAS

ARTICULO 277 — Las grúas y equipos equivalentes deben poseer como mínimo en servicio los dispositivos y enclavamientos originales más aquellos que se agreguen a fin de posibilitar la detención de todos los movimientos en forma segura y el accionamiento de los límites de carrera de izado y traslación.

ARTICULO 278 — Cuando la grúa requiera el uso de estabilizadores de apoyo, no se debe operar con cargas hasta que los mismos estén posicionados sobre bases firmes que eviten el vuelco de la grúa. Igual criterio de precaución se debe aplicar cuando el equipo esté ubicado sobre neumáticos, en cuyo caso será necesario que estén calzados para evitar desplazamientos accidentales.

ARTICULO 279 — Los armazones de los carros y los extremos del puente en las grúas móviles deben estar provistos de topes o ménsulas de seguridad para limitar la caída del carro o puente en el caso de rotura de una rueda o eje.

ARTICULO 280 — Cuando las grúas se accionen desde el piso de los locales se debe disponer de pasillos a lo largo de su recorrido, de un ancho mínimo de NOVENTA CENTIMETROS (90 cm), sin desniveles bruscos, para el desplazamiento del operador.

ARTICULO 281 — Los puentes grúas deben disponer de pasillos y plataformas de un ancho no inferior a SESENTA CENTIMETROS (60 cm.) a lo largo de todo el puente, provistos de baranda y pisos antideslizantes, que garanticen la seguridad del trabajador.

AUTOELEVADORES Y EQUIPOS SIMILARES

ARTICULO 282 — No se debe circular con autoelevadores en superficies con obstáculos o desniveles que comprometan su estabilidad. Tampoco se debe cargar ni descargar manualmente un autoelevador mientras se encuentre realizando movimientos, ni transportar cargas suspendidas y oscilantes o personas.

MONTACARGAS

ARTICULO 283 — Los huecos no usados de los montacargas se deben proteger por medio de mallas, rejas o tabiques, de modo tal que imposibilite el acceso y la caída de personas y objetos. El montaje y desmontaje de montacargas debe ser efectuado por personal con adecuada capacitación, provisto de cinturones y restantes elementos de seguridad, bajo la supervisión del responsable de la tarea.

ARTICULO 284 — Los puntos de acceso a los montacargas deben estar provistos de puertas resistentes u otras protecciones análogas. La protección del recinto debe tener una altura mínima de 2 m. por encima del suelo, rellano o cualquier otro lugar en el que se haya previsto su acceso.

ARTICULO 285 — La estructura y sus soportes deben tener suficiente resistencia para sostener la carga máxima prevista y el peso muerto del montacarga, con un coeficiente de seguridad de CINCO (5) como mínimo. Deben preverse una cubierta fijada en forma segura a los laterales del conducto del nivel más alto al que acceda el montacargas.

ARTICULO 286 — Las torres de los montacargas exteriores deben levantarse sobre bases firmes y convenientemente arriostradas.

ASCENSORES Y MONTACARGAS QUE TRANSPORTAN PERSONAS

ARTICULO 287 — La construcción y mantenimiento de los elevadores y montacargas para el personal deben reunir las máximas condiciones de seguridad, de acuerdo al artículo siguiente, no excediéndose en ningún caso las cargas máximas admisibles por el fabricante. Hasta que dichos equipos no reúnan esas condiciones se impedirá el acceso a los mismos, por medios eficaces, del personal no afectado a su instalación.

ARTICULO 288 — Deberán satisfacer las siguientes condiciones de seguridad:

a) Todas las puertas exteriores, tanto de operación automática como manual, deben contar con cerraduras electromecánicas cuyo accionamiento será el siguiente:

I. la traba mecánica impedirá la apertura de la puerta cuando el ascensor o montacargas no esté en ese piso.

II. la traba eléctrica provocará la detención instantánea en caso de apertura de puerta.

b) Todas las puertas interiores o de cabina, tanto de operación automática como manual, debe poseer un contacto eléctrico que provoque la detención instantánea del ascensor o montacarga en caso de que la puerta se abra más de VEINTICINCO MILIMETROS (25 mm.).

c) Para casos de emergencia, todas las instalaciones con puertas automáticas deben contar con un mecanismo de apertura manual

cu

[Handwritten signature]

operable desde el exterior mediante una llave especial.

d) Deben contar con interruptores de límite de carrera que impidan que continúen su viaje después de los pisos extremos. Estos límites los harán detener instantáneamente a una distancia del piso tal que los pasajeros puedan abrir las puertas manualmente y descender.

e) Deben tener sistemas que provoquen su detención inmediata y trabado contra las guías en caso de que la cabina tome velocidad descendente excesiva, equivalente al CUARENTA POR CIENTO (40 %) más de su velocidad normal, debido a fallas en el motor, corte de cables de tracción u otras causas. Estos sistemas de detención instantánea deben poseer interruptores eléctricos, que corten la fuerza motriz antes de proceder al frenado mecánico descrito.

f) Debe indicarse en forma destacada y fácilmente legible la cantidad de pasajeros que pueda transportar y la carga máxima admisible respectivamente.

g) Debe impedirse que los conductores eléctricos ajenos al funcionamiento pasen por dentro del hueco.

h) Los ascensores de puertas automáticas deben estar provistos de medios de intercomunicación.

i) La sala de máquinas debe estar libre de objetos almacenados y disponer de medios de extinción por riesgo de incendio.

CABLES, CADENAS, CUERDAS Y GANCHOS

ARTICULO 289 — Los anillos, cuerdas, ganchos, cables, manguitos, eslabones giratorios, poleas y demás elementos utilizados para izar o bajar materiales o como medios de suspensión, deben ser ensayados:

a) Antes de iniciar una obra.

b) Cuando se los destine a otro uso.

c) Cuando se produjera algún tipo de incidente (sobrecarga, parada súbita, etc.) que pueda alterar la integridad del elemento.

d) Con la periodicidad que indique el responsable de Higiene y Seguridad. Esta tarea debe ser realizada por personal competente y autorizada por el responsable a cargo del montaje.

ARTICULO 290 — En su caso, deben tener identificada la carga máxima admisible que soporten, ya sea a través de cifras y letras, de un código particular, de planillas, etc. Dicha carga debe ser estrictamente respetada en cada operación.

ARTICULO 291 — Todos los elementos considerados deben almacenarse agrupados y clasificados según su carga máxima de utilización en lugar seco, limpio, cerrado y bien ventilado, evitando el contacto con sustancias corrosivas, ácidos, álcalis, temperaturas altas o tan bajas que le produzcan congelamiento. Dichos elementos se deben almacenar colgados.

ARTICULO 292 — Todo elemento defectuoso debe ser reemplazado, no admitiéndose sobre él ningún tipo de tratamiento, reparación o modificación. Ninguno de los elementos mencionados debe entrar en contacto con aristas vivas, arcos eléctricos o cualquier otro elemento que pueda perjudicar su integridad.

CABLES METALICOS DE USO GENERAL

ARTICULO 293 — Los cables metálicos de uso general deberán cumplir las siguientes condiciones:

a) Serán de acero, con una resistencia mínima de seguridad a la tracción de CIENTO CUARENTA KILOGRAMOS (140 kg.) por milímetro cuadrado. En ningún caso el coeficiente será inferior a TRES CON CINCO (3,5) veces la carga máxima admisible.

b) Deben ser de una sola pieza, no aceptándose uniones longitudinales.

c) No tendrán fallas visibles, nudos o cocas, quebraduras, etc., ni estarán deshilachados.

d) Las terminales y sujetadores de los cables que constituyen la gaza así como el apriete de bridas y abrazaderas deben ser examinados antes de su uso.

e) Los cables deben ser lubricados periódicamente, de acuerdo al uso y a las condiciones ambientales del lugar donde se los utiliza o donde se los almacena. El lubricante usado no debe contener ácidos y álcalis.

f) Los cables que presenten desgaste, corrosión, alargamiento e hilos rotos deben ser desechados.

g) Diariamente deben ser verificados visualmente por el operador bajo la supervisión del responsable de la tarea.

h) El diámetro de las poleas o de los carretes en los que se enrolle un cable no debe ser inferior al fijado en la recomendación escrita del fabricante de dicho cable o en las normas pertinentes.

i) Todo terminal de cable debe estar constituido por elementos que tengan una resistencia superior a la del cable en UNA CON CINCO (1,5) veces la resistencia del mismo.

CABLES METALICOS DE USO ESPECIFICO

ARTICULO 294 — Todo cable que se utilice en carriles aéreos, funiculares, ascensores y montacargas se deben considerar de uso específico y ajustarse a factores de seguridad en función de la velocidad de desplazamiento y condiciones de utilización.

CUERDAS

ARTICULO 295 — Se deben reemplazar todas aquellas cuerdas de fibra que presenten desgaste por frotamiento, deshilachamiento, aplastamiento, decoloración o cualquier otro signo de deterioro. Debe hacerse una revisión visual antes de cada uso bajo la supervisión del responsable de la tarea.

ARTICULO 296 — En el almacenamiento de las cuerdas de fibra se deben respetar las normas generales de almacenamiento descriptas, debiendo además tenerse en cuenta que no deben estar en contacto con superficies ásperas, tierra, grada o arena y que deben protegerse de los roedores.

cu

1



ARTICULO 297 — Las cuerdas de fibras deberán pasar únicamente por poleas que tengan una garganta de un ancho igual al diámetro de la cuerda y que no presenten aristas vivas, superficies ásperas o partes salientes.

ARTICULO 298 — Las cuerdas de fibras naturales no deben utilizarse cuando estén húmedas o mojadas.

ARTICULO 299 — No se permite el uso de fibras naturales de tipo sisal. Las de manila deberán satisfacer un coeficiente de seguridad igual a NUEVE (9).

ARTICULO 300 — Será obligación de los fabricantes consignar claramente los factores de seguridad a utilizar, las tablas de resistencia y la vida media de estos elementos, en los catálogos de comercialización. En todos los casos, deberán cumplir con las normas de calidad nacionales e internacionales, de los institutos de normatización reconocidos.

ARTICULO 301 — Será obligatorio usar la tabla de la resistencia a la tracción y pesos provista por el fabricante. En caso de ausencia de ésta y hasta un año de promulgación después de la entrada en vigencia del presente decreto, se usará la que integra este reglamento.

CADENAS

ARTICULO 302 — Sólo pueden utilizarse cadenas que se encuentren en su condición original y que la deformación máxima de cualquiera de sus eslabones no presente alargamientos superiores al CINCO POR CIENTO (5 %) de su longitud inicial. Asimismo, no debe usarse ninguna cadena que presente algún eslabón con un desgaste mayor al QUINCE POR CIENTO (15 %) de su diámetro inicial.

ARTICULO 303 — Se deben construir de acero forjado y se seleccionará para un esfuerzo calculado con un coeficiente de seguridad mayor o igual a CINCO (5) para la carga máxima admisible.

ARTICULO 304 — Los anillos, ganchos, argollas de los extremos o cualquier otro elemento que participe directamente del esfuerzo del conjunto, deben ser del mismo material que la cadena a la que van fijados.

ARTICULO 305 — Las poleas o ejes de arrollamiento deben ser apropiados al tipo de cadena a utilizar.

ESLINGAS

ARTICULO 306 — Deben estar construidas con cadenas, cables, cuerdas de fibra o fajas de resistencia adecuada para soportar los esfuerzos a los que serán sometidos. Se prohíbe el uso de eslingas cuyos elementos no cumplan con lo normado en el rubro cables, cadenas, cuerdas y ganchos.

ARTICULO 307 — Las capacidades de carga nominal varían con cada configuración de empleo de la eslinga y con el ángulo de apertura, respecto de la vertical. El fabricante debe emitir tablas con los respectivos valores. El fabricante debe proveer información técnica detallada de los ensayos realizados sobre las eslingas de su fabricación.

ARTICULO 308 — Los anillos, ganchos, eslabones giratorios y eslabones terminales, montados en las cadenas de izado deben ser de material de por lo menos igual a la resistencia que la cadena.

ARTICULO 309 — Cuando las eslingas sean cables, deben mantenerse limpias y lubricadas.

ARTICULO 310 — Cuando se usen DOS (2) o más eslingas colgadas de un mismo gancho o soporte, debe verificarse que cada una de ellas, esté tomada en forma individual del referido elemento, no admitiéndose que se tome una eslinga a otra.

ARTICULO 311 — En la operación, las eslingas deben ser protegidas en aquellos puntos donde la carga presente ángulos vivos. Los trabajadores deben mantener sus manos y dedos alejados tanto de las eslingas como de la carga.

GANCHOS, ANILLOS, GRILLETES Y ACCESORIOS

ARTICULO 312 — Cuando estos accesorios se utilicen en eslingas, deben tener una resistencia mínima de UNA CON CINCO (1,5) veces la resistencia de la eslinga, excepto en aquellos casos en los que el conjunto (todos los elementos que constituyen la eslinga completa) cuente con certificación técnica.

ARTICULO 313 — Los ganchos deben ser de acero forjado y poseerán un pestillo de seguridad que evite la caída accidental de las cargas. La parte de los ganchos que entre en contacto con cables, cuerdas y cadenas no debe tener aristas vivas.

ARTICULO 314 — Deben ser desechados todos aquellos ganchos que se hallen abiertos más del QUINCE POR CIENTO (15 %) de la distancia original de la garganta, medido en el lugar de menor dimensión, o que estén doblados más de DIEZ GRADOS (10) fuera del plano propio del gancho.

ARTICULO 315 — Los grilletes utilizados para la suspensión de motones deben tener pasadores sujetos con contratuerzas y chavetas pasantes sobre el bulón del grillete.

PASTECAS O MOTONES

ARTICULO 316 — El diámetro de las poleas o roldanas que constituyen los motones debe ser como mínimo igual a VEINTE (20) veces el diámetro del cable a utilizar.

Es obligatorio el reemplazo de toda polea cuya garganta estuviera deteriorada.

ARTICULO 317 — El responsable de la maniobra debe revisar el motón y lubricar su eje antes de ser utilizado. Se prohíbe el uso de todo motón cuyo desgaste pueda comprometer el deslizamiento de la polea sobre su eje, así como también aquellos cuyas deformaciones de caja permita que el cable se encaje entre ésta y la polea.

ARTICULO 318 — No se deben utilizar cables metálicos en motones concebidos para utilizar cuerdas de fibra.

ESLINGA DE FAJA DE TEJIDO DE FIBRAS SINTETICAS

ARTICULO 319 — Debe poseer las siguientes características y condiciones que deben ser detalladas en las especificaciones técnicas por el fabricante:

a) Resistencia suficiente a los esfuerzos que especifica su fabricante.

CW
[Handwritten signature]

- b) Espesor y ancho uniforme.
- c) Tener orillos de fábrica.
- d) No presentar deshilachados ni estar cortados de una faja más ancha.
- e) La faja debe estar confeccionada con hilo de igual material.
- f) La costura, por acoplamiento de los extremos de la faja y formación de ojales, debe tener una resistencia superior a la tensión de rotura de la eslinga.
- g) El coeficiente de seguridad mínimo para las fajas de fibras sintéticas es igual a CINCO (5).

ARTICULO 320 — Los herrajes deben satisfacer los siguientes requisitos:

- a) Tener capacidad suficiente para resistir el doble de la carga nominal de la faja sin mostrar deformación permanente.
- b) Resistencia de tensión de rotura por lo menos igual a la de la eslinga.
- c) Estar libre de todo ángulo vivo que pueda dañar el tejido.

ARTICULO 321 — Cada eslinga deberá ser marcada o codificada de manera que pueda ser identificada por:

- Nombre o marca registrada del fabricante.
- Capacidad de carga nominal para el tipo de uso.
- Tipo de material del que está construida.

ARTICULO 322 — Una vez determinado el valor de la carga a mover, se seleccionará la eslinga en función de la configuración de la lingada, carga y medio ambiente de trabajo.

ARTICULO 323 — Cuando una eslinga esté preparada para ser empleada como lazo, debe ser el largo suficiente para que el herraje que oficie de ojo del lazo caiga en zona de faja.

ARTICULO 324 — En las operaciones con eslingas se debe observar lo siguiente:

- No deben ser arrastradas por el piso, ni sobre superficie abrasiva alguna.
- No serán retorcidas ni anudadas de modo alguno.
- No se extraerán por tracción si están aprisionadas por la carga.
- No serán dejadas caer de altura.
- No se depositarán en lugares que les provoquen agresiones mecánicas o químicas.
- No se usarán en ambientes ácidos.
- No se emplearán en ambientes cáusticos cuando sean de polyester o polipropileno.
- No se usarán en ambientes cuya temperatura sea mayor a los OCHENTA GRADOS CENTIGRADOS (80 C), cuando sean de polipropileno.
- No se emplearán en atmósferas cáusticas, cuando tengan herrajes de aluminio.

ARTICULO 325 — En general, deben ser inspeccionadas por el responsable de la tarea antes de cada uso. La frecuencia de esta inspección dependerá de la frecuencia de uso de la eslinga y la severidad de las condiciones de trabajo.

Toda reparación debe ser efectuada por su fabricante o personal especializado, el que debe extender un certificado por la carga nominal, luego de ser reparada. Se prohíben las reparaciones provisionales.

ESLINGAS DE FAJA METALICA

ARTICULO 326 — Las eslingas de faja deben ser de acero carbono o de acero inoxidable y todos sus componentes deben satisfacer las condiciones de capacidad, resistencia y seguridad adecuadas a las funciones a que sean destinadas. Deberán poseer marcas permanentes conteniendo los siguientes datos:

- Marca y nombre del fabricante.
- Capacidad nominal para su uso como eslinga simple que enlace la carga y como eslinga engachable en ambos extremos.

ARTICULO 327 — Estas eslingas deben ser ensayadas antes de su primer uso y después de cada reparación, con un coeficiente de seguridad igual a CINCO (5). Se inspeccionarán con la periodicidad indicada por el responsable de Higiene y Seguridad, debiéndose desechar las que presenten anomalías que signifiquen riesgo para la seguridad de los trabajadores, en especial las siguientes:

- Soldadura quebrada o defectos metálicos en los ojales.
- Alambres cortados en cualquier lugar de la malla.
- Reducción del diámetro de los alambres superiores al VEINTICINCO POR CIENTO (25 %) por abrasión o al QUINCE POR CIENTO (15 %) por corrosión.
- Falta de flexibilidad por distorsión del tejido de la malla.

- Deformación o deterioros en la ranura del ojal de la hembra, de modo que ésta supere en un QUINCE POR CIENTO (15 %) su propia dimensión original.
- Deterioro metálico de los extremos que hagan que su ancho se vea disminuido en más de un DIEZ POR CIENTO (10 %).
- Cualquier desgaste o deterioro de los extremos que haga que la sección metálica remanente alrededor de los ojales esté reducida en más de un QUINCE POR CIENTO (15 %) de la sección original.
- Toda deformación del extremo que presente una distorsión o alabeo.

Luego de cada reparación y antes de su nuevo uso, estas eslingas deben ser sometidas a un ensayo de carga.

ARTICULO 328 - El personal afectado a tareas que utilicen eslingas de faja metálica deberá ser adecuadamente adiestrado en las respectivas operaciones y capacitado en relación a los riesgos específicos de esa actividad y del uso de estos accesorios. El responsable de Higiene y Seguridad intervendrá en la determinación de los métodos de trabajo y de los requerimientos de características, capacidad, almacenamiento y manipulación de las fajas.

ARTICULO 329 - Las eslingas deben utilizarse dentro de las temperaturas límites indicadas por el fabricante para proteger su integridad. En su ausencia, el responsable de Higiene y Seguridad indicará los valores a respetar.

TRANSPORTADORES

ARTICULO 330 - Todos los elementos de los transportadores deben tener la suficiente resistencia para soportar en forma segura las cargas que hayan de ser transportadas. Deben estar protegidos todos los elementos móviles o fijos que puedan presentar riesgos. Estarán provistos de dispositivos que permitan detenerlos en casos de peligro y que eviten que puedan seguir funcionando sin control. Debe evitarse la acumulación de carga electrostática.

ARTICULO 331 - Los pisos y pasillos a lo largo de los transportadores se deben conservar libres de obstáculos, serán antideslizantes y dispondrán de drenajes para evitar la acumulación de líquidos. Estos sistemas deben estar dotados de protecciones eficaces mediante elementos tales como: barandas, zócalos, techos, pasarelas, etc., que impidan el riesgo de caída de materiales o contactos accidentales de los trabajadores que operen en el área.

ARTICULO 332 - Cuando se efectúe el paso de personas sobre transportadores, deben instalarse pasarelas elevadas. Si el transportador se encuentra a nivel del piso, elevado o en fosas, se debe proteger con barandillas y zócalos.

ARTICULO 333 - Cuando un transportador, no esté completamente cerrado y pase por lugares de trabajo o de tránsito se debe instalar protecciones adecuadas para recoger cualquier material que pueda caer del mismo.

ARTICULO 334 - Los transportadores que funcionen dentro de sistemas cerrados deben poseer en sus bocas de inspección resguardos apropiados que impidan el contacto accidental con partes en movimiento.

ARTICULO 335 - Cuando los transportadores estén provistos de tolvas de carga se debe cumplir con lo establecido en el Capítulo Lugares de Trabajo, Item Protección contra la caída de personas.

ARTICULO 336 - Todo tipo de manipulación, reparación, engrase, etc., en un transportador debe ser efectuado mientras la máquina esté detenida, previéndose además un método o dispositivo que impida su puesta en marcha accidental mientras se efectúen dichas tareas.

ARTICULO 337 - En los transportadores de cangillones el punto de carga debe estar dispuesto en forma que se evite el riesgo de aprisionamiento y no se deben retirar con las manos del transportador con la máquina en marcha.

ARTICULO 338 - En los transportadores de cinta se deben instalar resguardos de forma tal que sea evitada toda posibilidad de introducir las manos en los puntos de contacto de la correa y los tambores cuando éste se halle en movimiento.

ARTICULO 339 - Los transportadores de hélice o de tornillo deben estar protegidos en su totalidad de manera de impedir el contacto accidental de los trabajadores con los órganos móviles.

SOLDADURA Y CORTE A GAS

ARTICULO 340 - En las tareas de corte o soldadura se utilizarán equipos que reúnan las condiciones de protección y seguridad de los trabajadores, verificándose que los respectivos locales satisfagan las exigencias ambientales establecidas en el Capítulo correspondiente.

ARTICULO 341 - El personal afectado a las tareas deberá estar debidamente adiestrado y capacitado en relación a los riesgos específicos de las mismas. Se le proveerá equipos de protección adecuados a dichos riesgos determinados por el responsable de Higiene y Seguridad y su uso será supervisado por el responsable de la tarea.

El personal que circule en las proximidades de los puestos de soldadura deberá ser protegido de las radiaciones mediante pantallas o medios afines.

ARTICULO 342 - Cuando el trabajador ingrese a un espacio confinado a través de una boca de hombre u otra abertura pequeña, se le proveerá cinturón de seguridad y cable de vida, para efectuar rescate de emergencia, debiendo ser asistido desde el exterior durante el lapso que dure la tarea. Los cilindros de gas comprimido permanecerán en el exterior mientras se realice la misma. Cuando se interrumpan los trabajos se retirarán los sopletes del interior del lugar.

ARTICULO 343 - En las obras en que se realicen los trabajos de soldadura y corte de recipientes que hayan contenido sustancias explosivas o inflamables, se los limpiará mediante procedimiento de inertización y desgasificación. Si el contenido del recipiente es desconocido se adoptarán recauciones como si se tratara de sustancias explosivas o inflamables.

GENERADORES DE ACETILENO

ARTICULO 344 - La instalación, uso y mantenimiento de generadores de acetileno cumplirá lo reglamentado en el Capítulo de Instalaciones a Presión.

CARBURO DE CALCIO

ARTICULO 345 - En la manipulación y almacenamiento del carburo de calcio deberá observarse precauciones eficientes para evitar riesgos de incendios.

CO

10

Los recipientes que lo contengan deben ser herméticos, claramente individualizados y, ubicados en área protegida del agua, elemento que no deberá utilizarse en caso de incendio.

Para abrir dichos recipientes deben utilizarse herramientas y procedimientos que no produzcan chispas.

ARTICULO 346 — Los recipientes que contengan carburo de calcio deben colocarse a un nivel superior con respecto al piso, en locales secos y bien ventilados.

Los locales donde se los almacenen tendrán avisos fácilmente visibles que indiquen la prohibición de usar agua en caso de incendio, así como la de fumar o hacer fuego.

ARTICULO 347 — La instalación de iluminación artificial en los locales donde se almacenan este material debe estar concebida para evitar el riesgo de explosión. No podrán utilizarse en dichos locales aparatos cuyo funcionamiento genere chispas no protegidas.

ARTICULO 348 — Los recipientes vacíos deben ser destruidos, prohibiéndose su re-uso para cualquier fin.

CILINDROS DE GASES A PRESION

ARTICULO 349 — El almacenamiento, manipulación y transporte de cilindros con gases a presión, cumplirá con lo reglamentado en el Capítulo Aparatos y Equipos sometidos a presión.

REGULADORES

ARTICULO 350 — Se utilizarán reguladores de presión diseñados sólo y especialmente para el gas en uso.

ARTICULO 351 — Todos los reguladores, sean por oxígeno o para otros gases a presión, deben ir equipados con manómetros de alta presión (para verificar el contenido) y de baja presión (para regular el trabajo).

ARTICULO 352 — Los manómetros para alta presión deben disponer de tapas de purga de seguridad que eviten la rotura del vidrio en caso de explosión interna.

ARTICULO 353 — Todo manómetro para gases oxidantes (oxígeno y otros) debe llevar expresamente indicada la prohibición de usar aceite o grasa lubricante.

ARTICULO 354 — Cuando se acoplen los reguladores a los cilindros no deberán forzarse las conexiones ni las roscas, y una vez instalados debe verificarse que no haya fugas.

MANGUERAS

ARTICULO 355 — Las mangueras empleadas para oxígeno y el gas combustible deben ser adecuadas al fluido a conducir y a su presión máxima de trabajo, de colores diferentes y cumplir con los siguientes requisitos:

- No haber sido usadas para conducir aire comprimido.
- Estar protegidas mecánicamente contra el paso de vehículos y agresiones similares.
- No deben tener revestimientos exteriores metálicos.
- Contar con dispositivos que eviten el retroceso de llamas.
- Contar con válvulas de bloqueo.
- No haber sido objeto de reparaciones.
- Las conexiones deben estar hechas utilizando abrazadera de metal, de cremallera o similar.

BOQUILLAS Y SOPLETES

ARTICULO 356 — Deben conservarse limpios y con ellos sólo se efectuarán trabajos para los cuales han sido diseñados.

ARTICULO 357 — Debe utilizarse el encendedor específico o una llama piloto para encender los sopletes evitando la aproximación de la mano a la boquilla del mismo.

ARTICULO 358 — Para apagar un soplete se cerrará primero la válvula de acetileno.

GENERADORES DE VAPOR

ARTICULO 359 — El personal afectado su operación, vigilancia y mantenimiento deberá estar adecuadamente instruido y adiestrado en las tareas específicas a que ha sido asignado y capacitado en los riesgos emergentes de dichas tareas. Se le proveerá adecuados elementos de protección y seguridad habilitados según las normas en vigor.

ARTICULO 360 — Se prohíbe que en el área donde se encuentre ubicado el generador se almacenen sustancias combustibles, como así todo producto o elemento ajeno al funcionamiento del mismo.

COMPRESORES

ARTICULO 361 — Todas las máquinas compresoras de aire, líquidos u otros productos deben poseer en placas legibles las siguientes indicaciones: nombre del fabricante, año de fabricación, presión de prueba y de trabajo, número de revoluciones del motor y potencia del mismo.

Dichos equipos estarán dotados de manómetros protegidos contra estallido y de dispositivos automáticos de seguridad que impidan que se sobrepase la presión máxima admisible de trabajo. Los órganos móviles (manchones, poleas, correas o partes que presenten riesgo de accidente) deben ser adecuadamente resguardados.

CILINDROS DE GASES A PRESION



Handwritten initials and a signature.



ARTICULO 362 — Los cilindros y otros envases que contengan gases a presión deben cumplir los siguientes requisitos:

- a) Contar con certificado habilitante.
- b) Indicar claramente el contenido del cilindro en el cabezal y capuchón con letras y códigos de acuerdo a las Normas Técnicas internacionalmente reconocidas.
- c) Estar provistos de válvulas, manómetros, reguladores y dispositivos de descarga.

ALMACENAJE

ARTICULO 363 — El almacenamiento, manipulación y transporte debe efectuarse observando las estrictas medidas de seguridad indicadas por el personal de Higiene y Seguridad y bajo la supervisión del responsable de la tarea.

Se observarán rigurosamente las Combinaciones permitidas y las Combinaciones Prohibidas y se utilizarán los colores convencionales para la identificación de los envases.

Seguridad ARSEG					
ALMACENAMIENTO DE GASES COMPRIMIDOS -					
COMBINACIONES PERMITIDAS Y PROHIBIDAS					
Nombre y fórmula	Oxígeno	Oxido nitroso	Hidrógeno	Acetileno	Etileno
Argón (A)	SI	SI	SI	SI	SI
Acetileno (C2H2)	NO	NO	SI	-	SI
Aire	SI	SI	NO	NO	NO
Bióxido de Carbono (CO2)	SI	SI	SI	SI	SI
Etileno (C2H4)	NO	NO	SI	SI	-
Helio (He)	SI	SI	SI	SI	SI
Hidrógeno (H2)	NO	NO	-	SI	SI
Nitrógeno (N2)	SI	SI	SI	SI	SI
Oxido nitroso (N2O)	SI	-	NO	NO	NO
Oxígeno (O2)	-	SI	NO	NO	NO
Propano (C1H)	NO	NO	SI	SI	SI
Cidopropano(C1H6)	NO	NO	SI	SI	SI
02-001 Mezclas	SI	SI	NO	NO	NO
02-He Mezclas	SI	SI	NO	NO	NO
N2O-CO2 Mezclas	SI	SI	SI	SI	SI
N2-He Mezclas	SI	SI	SI	SI	SI
02-A Mezclas (Menos del 5 % O2)	SI	SI	NO	NO	NO
02-A Mezclas (Más del 5 % O2)	SI	SI	NO	NO	NO

Co

ARTICULO 364 — Los cilindros deben protegerse de las variaciones de temperatura y de descargas eléctricas y ubicarse en locales adecuadamente ventilados.

Además, debe evitarse toda posibilidad de golpes, separando los cilindros vacíos de los llenos y también los de distintos tipos de gases.

100

UTILIZACION DE GASES COMPRIMIDOS

ARTICULO 365 — Está prohibido usar equipos reductores, válvulas, mangueras, etc. en un gas distinto al que se le destinó inicialmente.

ARTICULO 366 — Las conexiones a los cilindros deben estar firmemente ajustadas mediante abrazaderas apropiadas para evitar



fugas. Como sistema de detección de pérdidas o fugas debe utilizarse agua jabonosa u otro procedimiento seguro.

ARTICULO 367 — Se prohíbe acoplar o conformar baterías de cilindro en obra. Estos sistemas deben ser provistos por el fabricante del equipo.

DEPOSITOS DE AIRE COMPRIMIDO

ARTICULO 368 — Losa equipos de aire comprimido deben estar equipados con válvula de seguridad, manómetro y grifo de purga. También, con válvula de retención entre el depósito y el compresor.

Deben contar con una abertura adecuada instalada de modo que sea accesible a los efectos de la inspección y limpieza.

ARTICULO 369 — Deben ser inspeccionados y probados a intervalos no mayores de un año por parte del fabricante, la firma instaladora o profesional competente.

CONDUCTOS DE VAPOR Y DE GAS

ARTICULO 370 — Para las tuberías y conductos de vapor y gases a presión deben adoptarse medidas preventivas de accidentes como las que siguen:

- a) Deberán señalizarse, destacando la ubicación de las válvulas de apertura y cierre de los conductos de vapor y gas.
- b) Se adoptarán procedimientos especiales debidamente autorizados para tareas de conexión o desconexión de tuberías mientras exista presión en ellas.
- c) Se aislarán de manera apropiada las tuberías que conduzcan fluidos calientes a presión y pasen a través de paredes, tabiques, pisos u otros sitios construidos de material combustible y en los puntos en que los trabajadores puedan entrar en contacto con ellos.
- d) Se evacuarán los fluidos que escapen de las válvulas de seguridad y de otras similares, de modo que no impliquen riesgo para los trabajadores.

DISPOSITIVOS DE SEGURIDAD

ARTICULO 371 — Todos los dispositivos de seguridad se ensayarán y mantendrán en perfectas condiciones de funcionamiento. La periodicidad de los ensayos estará acorde con las indicaciones del fabricante o la impuesta por los organismos competentes.

MAQUINAS Y EQUIPOS DE TRANSFORMACION DE ENERGIA

ARTICULO 372 — Su diseño, instalación y reparación deben cumplir las condiciones de seguridad, de modo que no sean peligrosos para sus operadores, ni para el personal que deba estar en las cercanías.

ARTICULO 373 — Cada máquina o equipo será motivo de un análisis de riesgo a cargo del responsable de Higiene y Seguridad a efectos de determinar si, además de los comandos generales propios del equipo o máquina, se requiere de algún dispositivo auxiliar para paro de emergencia.

ARTICULO 374 — Sólo serán operados por personal calificado debidamente y que haya recibido la capacitación previa específica para esa tarea, bajo la directa supervisión del responsable de la tarea.

ARTICULO 375 — Contarán con resguardos y protecciones apropiados que permitan efectuar el control de funcionamiento de rutina, sin necesidad de retirar las mismas. Si por algún motivo fuera necesario retirar esos resguardos, se contará con dispositivos que corten o impidan el accionamiento de la máquina o equipo (trabas, candados, micro contactos, etc.), además de letreros u otras advertencias que señalen la prohibición de operar dichos equipos.

MOTORES DE COMBUSTION INTERNA

SISTEMA DE ARRANQUE Y PARADA

ARTICULO 376 — Los comandos de los sistemas de arranque y parada deben contar con dispositivos que eviten su accionamiento accidental.

ARTICULO 377 — Los acumuladores de energía o baterías deben estar instalados alejados de fuentes de calor intenso y de lugares de producción de chispas o arcos eléctricos, debiendo adoptarse medidas preventivas del riesgo de la proyección de electrólito en caso de rotura o explosión.

Antecedentes Normativos

- Artículo 3° sustituido por art. 1° del Decreto N° 144/2001 B.O. 13/02/2001.