



Ministerio de Desarrollo Social



Anexo B

La cotización del proponente se ajustará al siguiente detalle

ITEM	DESCRIPCION	UNID AD.	CANT	IMPORTE UNITARIO	IMPORTE TOTAL
1	ELECTRICIDAD				
1:1	Provisión e instalación del tablero de pilar (tablero 1° corte de suministro, toma y gabinete de medición) cañerías entre gabinetes y cables de interconexión.	U	1		
1:2	Provisión e instalación de la canalización desde primer corte hasta tablero principal de distribución (TPD) 1° tramo por cañero PVC. 2 caños de 110mm	ml	20		
1:3	Provisión e instalación de la canalización desde primer corte hasta tablero principal de distribución (TPD) 2° tramo por bandeja perforada 300 mm	ml	42		
1:4	Provisión e instalación de la alimentación desde primer corte hasta tablero principal de distribución (TPD) LS0H 3x70/35 mm2	ml	60		
1:5	Provisión e instalación del tablero principal de distribución (TPD)	U	1		
1:6	Provisión e instalación de la canalización desde el TPD hasta tablero seccional 1 (TS1) y tablero de aire acondicionado PB (TSAA1) por bandeja 200 mm	ml	10		
1:7	Provisión e instalación de la alimentación desde el TPD hasta tablero seccional 1 (TS1) y tablero de aire acondicionado PB (TSAA1) LS0H 3x25 +16mm2	ml	12		
1:8	Provisión e instalación del tablero seccional 1 planta baja (TS1)	U	1		
1:9	Provisión e instalación de la canalización desde el TPD hasta tablero seccional 2 (TS2) por montante bandeja perforada 200 mm	ml	42		
1:10	Provisión e instalación de la alimentación desde el TPD hasta tablero seccional 2 (TS2) LS0H 4x10 mm2	ml	48		
1:11	Provisión e instalación del tablero seccional 2 (TS2)	U	1		

[Handwritten signature and initials]



Ministerio de Desarrollo Social



Anexo B

1:12	Provisión e instalación de la canalización desde el TPD hasta tablero seccional 3 (TS3) bandeja perforada 200 mm	ml	59		
1:13	Provisión e instalación de la alimentación desde el TPD hasta tablero seccional 3 (TS3) LS0H 4x16 mm2	ml	66		
1:14	Provisión e instalación del tablero seccional 3 (TS3)	U	1		
1:15	Provisión e instalación de la canalización desde el TPD hasta tablero seccional 4 (TS4) (instalación de montante por caño embutido) por montante bandeja 200mm	ml	12		
1:16	Provisión e instalación de la alimentación desde el TPD hasta tablero seccional 4 (TS4) LS0H 3x25+ 16 mm2	ml	17		
1:17	Provisión e instalación del tablero seccional 4 (TS4)	U	1		
1:18	Provisión e instalación de la alimentación desde el TPD hasta tablero seccional aires acondicionado 2 planta alta (TSAA2) LS0H 3x25+16 mm2	ml	17		
1:19	Provisión e instalación del tablero seccional de bombas elevadoras de agua (TSB1)	U	1		
1:20	Provisión e instalación del tablero seccional de bombas presurizadoras de agua (TSB2)	U	1		
1:21	Provisión e instalación del tablero seccional de datos y telefonía.(TSTE)	U	1		
1:22	Provisión e instalación del tablero seccional aire acondicionado planta alta (TSAA2)	U	1		
1:23	Provisión e instalación del tablero seccional aire acondicionado planta baja (TSAA1)	U	1		
1:24	Provisión e instalación de la canalización para alimentador del ascensor por bandeja 150mm2	ml	40		
1:25	Provisión e instalación del cableado del alimentador de ascensor.4x10 mm2. Prismo o similar	ml	45		
1:26	Provisión e instalación del tablero seccional de ascensor.(TSAS)	U	1		

Handwritten signature or initials.

Handwritten initials 'cu'.



Ministerio de Desarrollo Social



Anexo B

1:27	Provisión e instalación de la canalización de montante para circuito cabina, sala de máquinas y comandos de ascensor. (3 cañerías metálicas de 3/4")	ml	105		
1:28	Provisión e instalación del cableado de montante para circuito cabina, sala de máquinas y comandos ascensor, con cable unipolar 3 x 1 x 2,5 mm2	ml	110		
1:29	Provisión e instalación de artefacto fluorescente 2 x 36 W. Tipo marea 236 X, para sala de máquinas. Marca lumenac o similar.	U	1		
1:30	Provisión e Instalación de puesta a tierra, con caja de inspección y accesorios	U	1		
1:31	Provisión e instalación de la canalización PVC de 110 mm con excavación y tapado posterior para el conductor de PAT.	ml	20		
1:32	Provisión e instalación del cableado de conductor de protección desde PAT. hasta TPD subterráneo 35mm2	ml	20		
1:33	Provisión e instalación de la canalización desde tableros de aire hasta equipos externos de aire acondicionado, con bandeja metálica de 300 mm	ml	50		
1:34	Provisión e instalación del cableado desde tableros de aire hasta equipos externos de aire acondicionado CON cable LSOH de 4 x 10 mm2 Prismyan o similar	ml	80		
1:35	Provisión e instalación de la canalización desde tableros de aire hasta equipos, internos y termostatos de aire acondicionado con caño metálico de 3/4"	ml	200		
1:36	Provisión e instalación del cableado desde tableros de aire hasta equipos, internos y termostatos de aire acondicionado cable unipolar 3x1x2.5 mm2	ml	200		
1:37	Provisión e instalación de tomacorrientes de 20 A para aire acondicionado, planta baja y planta alta.	U	20		
1:38	Provisión e instalación de tomacorrientes dobles de 10 A para puestos de trabajo eléctricos en cable canal metálico con accesorios 1° piso	U	8		
1:39	Provisión e instalación de tomacorrientes dobles de 10 A para puestos de trabajo eléctricos en escritorios. con accesorios 1° piso	U	36		

[Handwritten signature and initials]



Ministerio de Desarrollo Social

Anexo B

1:40	Provisión e instalación de tomacorrientes dobles de 10 A para puestos de trabajo eléctricos en salones con accesorios 1° piso	U	4		
1:41	Provisión e instalación de tomacorrientes dobles de 20 A para puestos de trabajo electricos 1° piso	U	8		
1:42	Provisión e instalación de cableado para tomacorrientes de 3 x 1 x 2,5 mm2	ml	160		
1:43	Provisión e instalación de cable canal metálico de 173 x 65 mm, con accesorios en 1° piso	ml	12		
1:44	Provisión e instalación de cablecanal plástico de 100 x 50 mm en escritorios, con accesorios.	ml	140		
1:45	Provisión e instalación de cable tipo taller de 3 x 2.5 mm en escritorios	ml	152		
1:46	Provisión e instalación de fichas macho de 10 A	U	6		
1:47	Provisión e instalación de tomacorrientes dobles de 10 A para puestos de trabajo eléctricos P. baja	U	10		
1:48	Provisión e instalación de tomacorrientes dobles de 20 A para puestos de trabajo eléctricos P. Baja	U	10		
SUBTOTAL					
2	DATOS Y TELEFONÍA PUESTOS DE TRABAJO				
2:1	Instalación y provisión de Puestos De Trabajo en PB cajas (2 conectores RJ45)	U	18		
2:2	Instalación y provisión de Puestos de Trabajo en el Piso 1° cajas (2 conectores RJ45)	U	32		
2:3	Provisión e instalación de Conmutador (Switch) Ethernet / Fast Ethernet / Gigabit Ethernet Administrable según pliego. tipo marca cisco Sf300-48p a similar	U	1		
2:4	Provision e instalacion de Rack	U	1		
2:5	Provision e instalacion de Central Telefónica tipo Panasonic TES 824	U	1		



Ministerio de Desarrollo Social



Anexo B

2:6	Sistemas de alimentación con bancos de baterías, estabilizadores y UPS para switch todos los periféricos con banco de batería exterior.	U	1		
2:7	Provisión e instalación de Teléfonos digitales de Múltiples líneas tipo Panasonic mod. kxt 7730	U	4		
2:8	Provisión e instalación de Teléfonos analógicos	U	24		
2:9	Provisión e instalación de bandeja portacable de 300mm para Datos y telefonía	ml	45		
2:10	Provisión e instalación de cañería de 1" para Datos y telefonía en planta baja.	ml	180		
2.11	Provisión e instalación de cañería de 1" para Datos y telefonía en 1° piso.	ml	65		
SUBTOTAL					
TOTAL					

✓

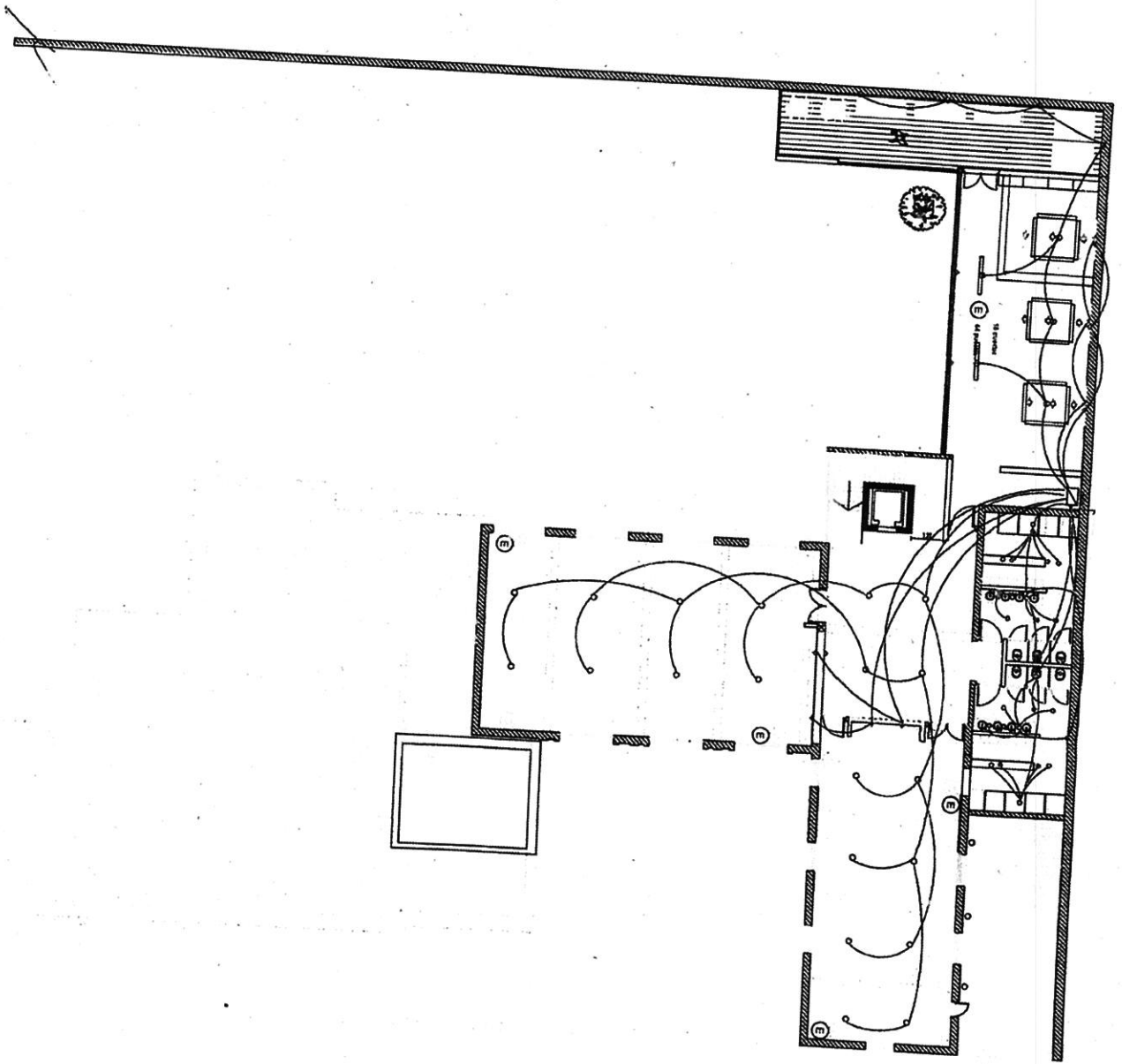

MINISTERIO DE DESARROLLO SOCIAL DE LA NACION.
DEPARTAMENTO SERVICIOS GENERALES

Obra: **OBRA**

DIRECCIÓN

Plano de: **PLANO_DE_PLANTA_ALTA**
PLANTA

FECHA		PROYECTO_REVISIÓN	ESCALA_ESQUEMA	Plano N°	Firma y Sello Responsable
Fecha	Dibujo				

ce



ESQUEMA DE DISTRIBUCION

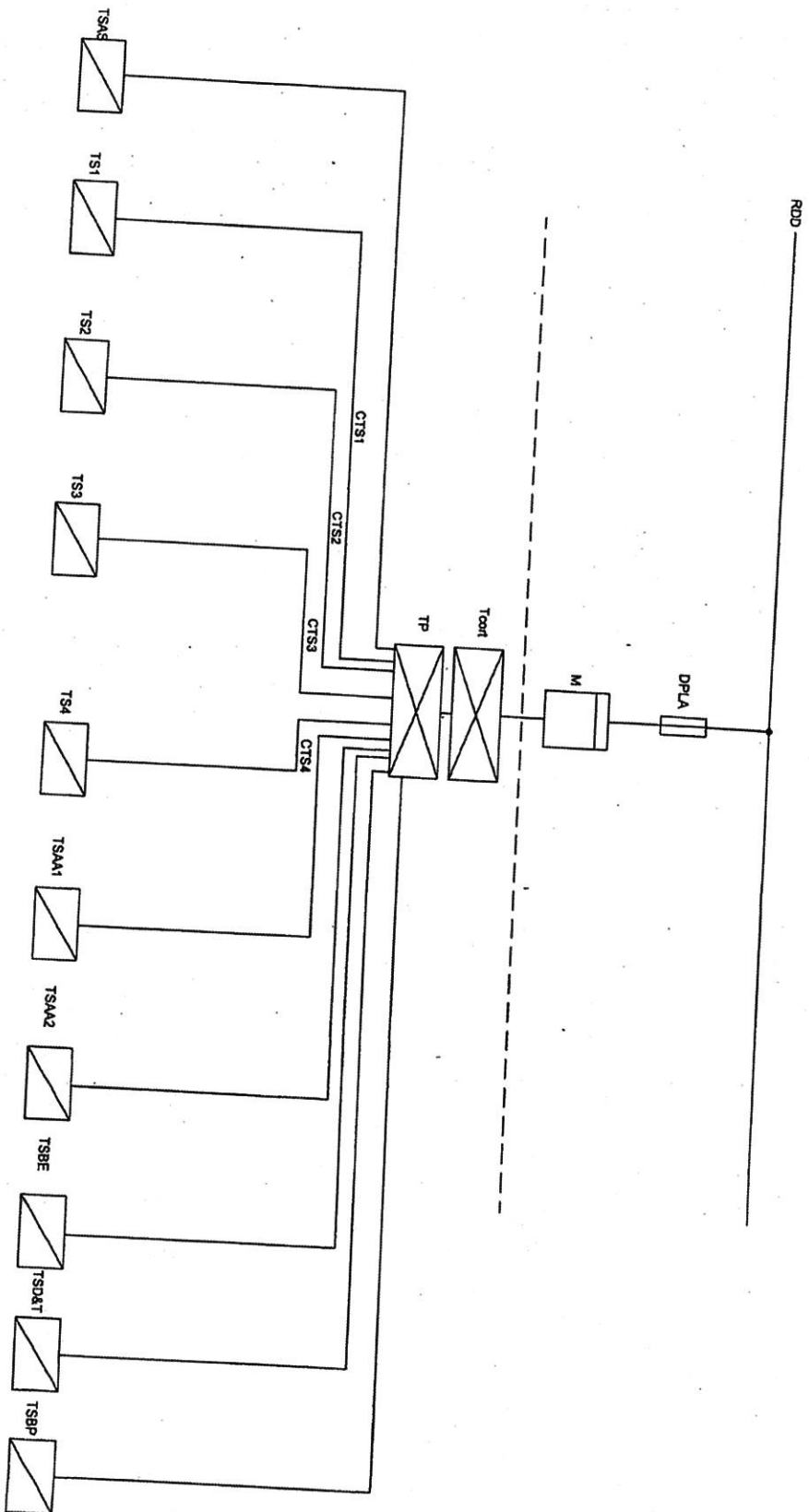

REV	FECHA	DESCRIPCION	PREPARADO	APROBADO	TITULO:
1					CENTRO CULTURAL DEVOTO ESQUEMA DE DISTRIBUCION

FORMATO A3		FORMATO A3		FORMATO A3		FORMATO A3		FORMATO A3		FORMATO A3	
------------	--	------------	--	------------	--	------------	--	------------	--	------------	--

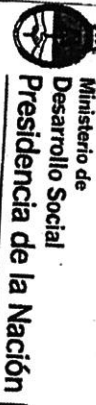

TSBP	TSBE	TS1	TS2	TS3	TS4	TSAS	TSDAT	TSAA1	TSAA2	TSDAT

Handwritten signature and the number 31.

Handwritten number 68 and other markings.

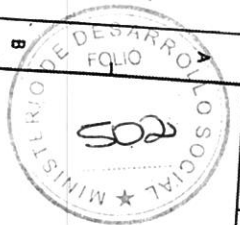

UNIFILAR ACOMETIDA Y TP

caja de toma

Gabinete de medidor,
tarifa 70 KW

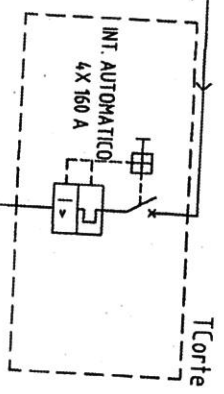

Interruptor Principal

Interruptor primer corte

Interruptores
Seccionales

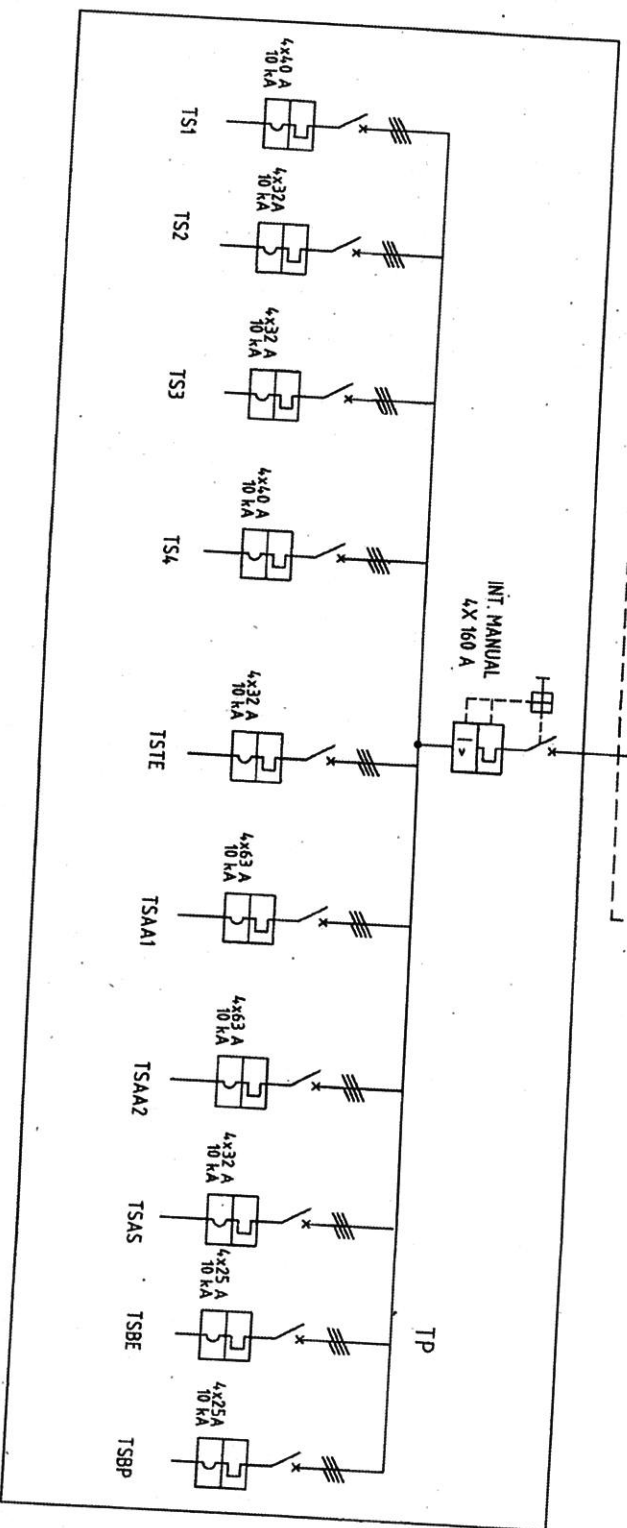

REV	FECHA	DESCRIPCION	PREPARADO	APROBADO
1				
2				
3				
4				
5				

TITULO:
CENTRO CULTURAL DEVOTO
UNIFILAR TP Y ACOMETIDA



Ministerio de
Desarrollo Social
Presidencia de la Nación

N° DISEÑO	101
FECHA	-/-/-
ESCALA	1/100
TRAZADO	A3
PROBADO	100





Unifilar Tablero Seccional 2 Devoto

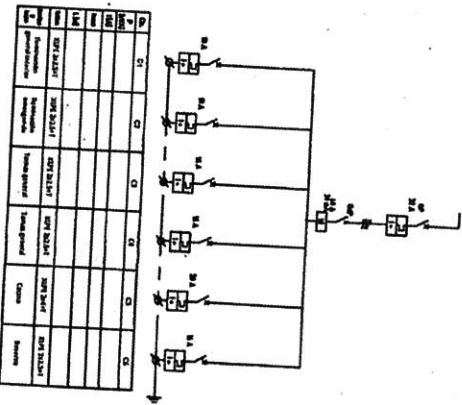

REV	FECHA	DESCRIPCION	PREPARADO	APROBADO	TITULO	FECHA	Nº DIBUJO	ESCALA	TAMAÑO	PÁGINA
					UNIFILAR TABLERO SECCIONAL 2	12-11-14	0001		A3	

Ministerio de Desarrollo Social
 Presidencia de la Nación

HOMBRE ASESOR
 12



Unifilar Tablero Seccional 3 Devoto

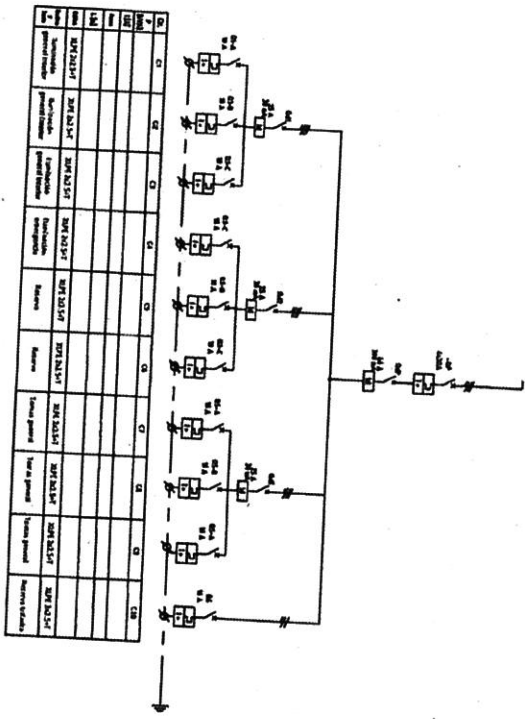
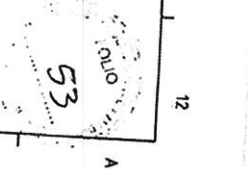

Nº	Descripción	Material	Cant.	Unidad	Valor
1	Interruptor	2000 A 20 kV	1	Unidad	1.200.000
2	Interruptor	2000 A 20 kV	1	Unidad	1.200.000
3	Interruptor	2000 A 20 kV	1	Unidad	1.200.000
4	Interruptor	2000 A 20 kV	1	Unidad	1.200.000
5	Interruptor	2000 A 20 kV	1	Unidad	1.200.000
6	Interruptor	2000 A 20 kV	1	Unidad	1.200.000
7	Interruptor	2000 A 20 kV	1	Unidad	1.200.000
8	Interruptor	2000 A 20 kV	1	Unidad	1.200.000
9	Interruptor	2000 A 20 kV	1	Unidad	1.200.000
10	Interruptor	2000 A 20 kV	1	Unidad	1.200.000

REV	FECHA	DESCRIPCION	PREPARADO	APROBADO	TITULO
					UNIFILAR - TABLERO SECCIONAL 3

Ministerio de Desarrollo Social
Presidencia de la Nación

FECHA
12-11-14

Nº DISEÑO
0001

ESCALA
A3

TRAZADO
PAGINA

31



Unifilar Tablero Seccional 4 Devoto

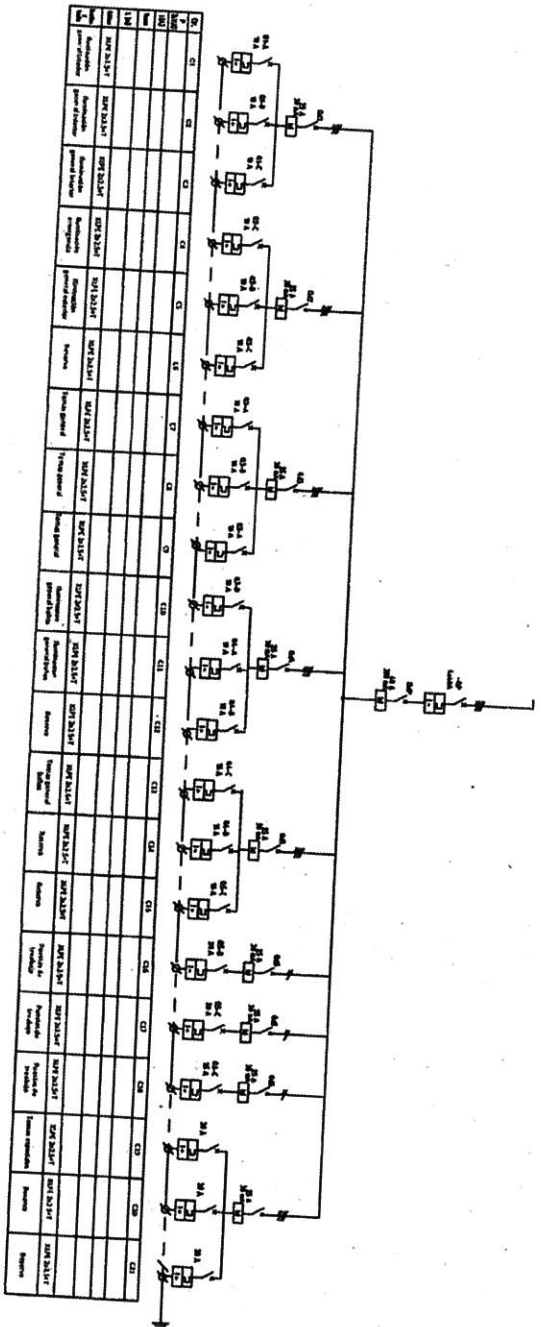

REV	FECHA	DESCRIPCION	PREPARADO	APROBADO	TITULO:
					UNIFILAR
					TABLERO SECCIONAL 4

MINISTERIO DE DESARROLLO SOCIAL
 PRESIDENCIA DE LA NACION
 INDIKAR ARCHIVO

FECHA: 12-11-14
 N° ORDEN: 0001

ESCALA: []
 TITULO: []
 PLAN: []

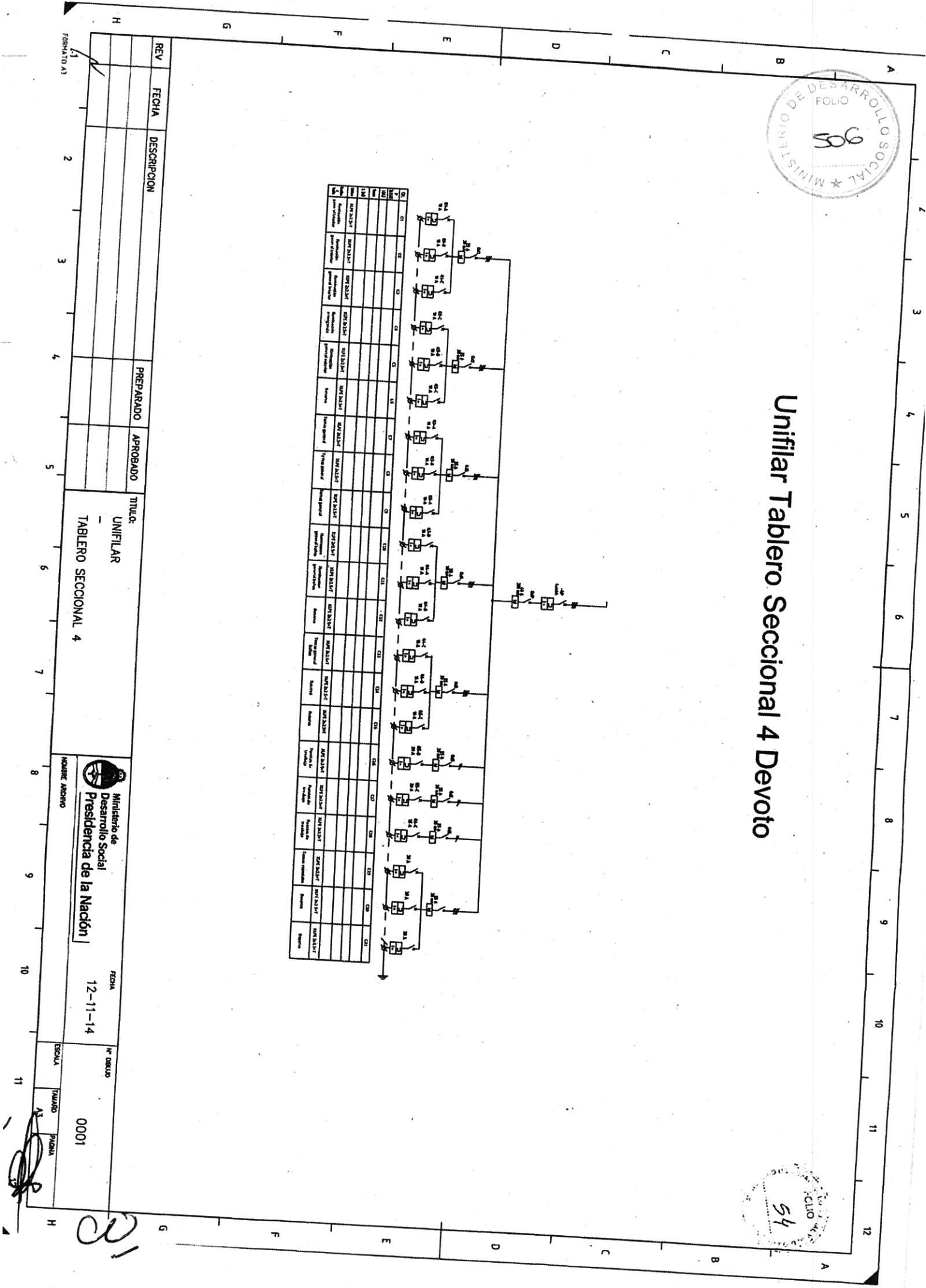



Unifilar Tablero Seccional Telefonía e Informática Devoto

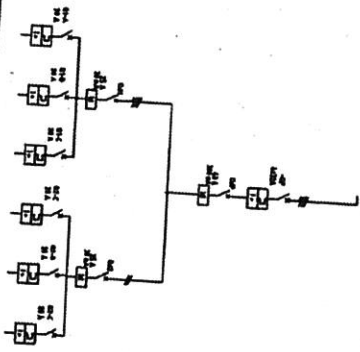

Nº	CI	D	D	CI	D	CI
1	200	200	200	200	200	200
2	200	200	200	200	200	200
3	200	200	200	200	200	200
4	200	200	200	200	200	200
5	200	200	200	200	200	200
6	200	200	200	200	200	200
7	200	200	200	200	200	200
8	200	200	200	200	200	200
9	200	200	200	200	200	200
10	200	200	200	200	200	200
11	200	200	200	200	200	200
12	200	200	200	200	200	200

REV	FECHA	DESCRIPCION	PREPARADO	APROBADO	TITULO
					UNIFILAR TABLERO SECCIONAL TEL E INFORM

Ministerio de Desarrollo Social
Presidencia de la Nación

FECHA: 12-11-14
 N° DISEÑO: 0001

NOMBRE ARCHIVO: _____
 ESCALA: _____
 TAMAÑO: A3
 PUNTA: _____

FORMA TO A3

55



Unifilar Tablero de Bombas Elevacion Devoto

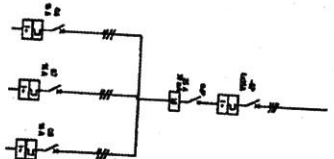

NO.	DESCRIPCION	UNIDAD	VALOR
1	Interruptor de control	1	1
2	Interruptor de control	1	1
3	Interruptor de control	1	1
4	Interruptor de control	1	1
5	Interruptor de control	1	1

REV	FECHA	DESCRIPCION	PREPARADO	APROBADO

TTULO:
UNIFILAR
TABLERO SECCIONAL BOMBAS



FECHA
12-11-14

N° DISEÑO
0001

ESCALA
A3

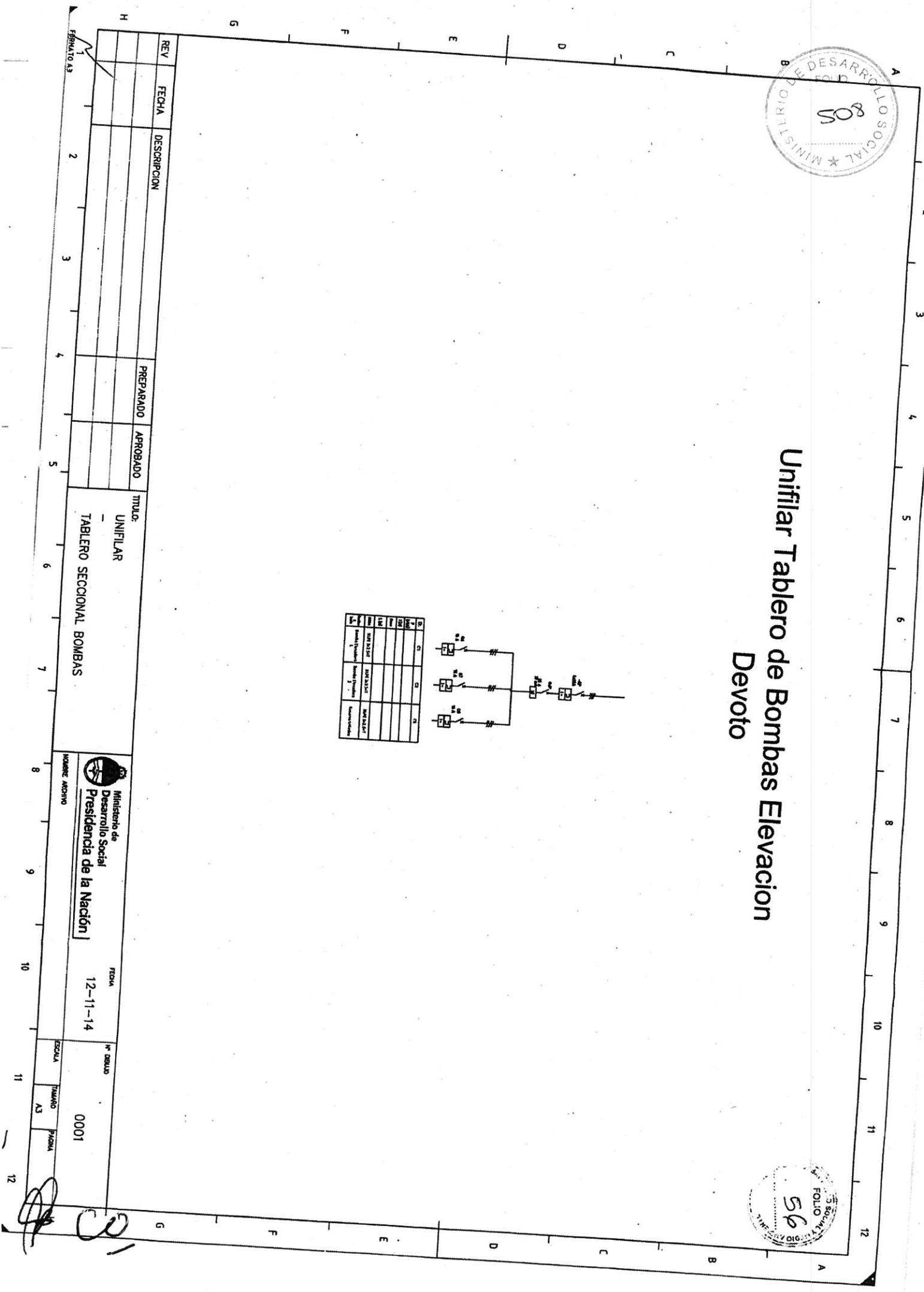

Handwritten signature and initials



Unifilar Tablero de Bombas Presurizadoras Devoto

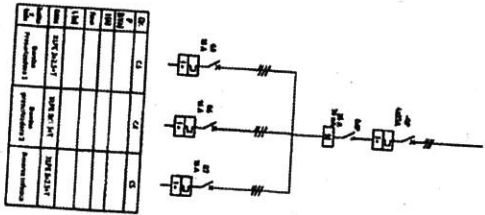

REV	FECHA	DESCRIPCION	PREPARADO	APROBADO	TITULO
1					UNIFILAR TABLERO SECCIONAL BOMBAS
2					
3					
4					
5					
6					
7					
8					
9					
10					
11					
12					

Ministerio de
 Desarrollo Social
 Presidencia de la Nación

FECHA
12-11-14

Nº DIBUJO
0001

ESCALA
AS

TITULO
AS

PAIS
AS

PROYECTO
AS

FECHA
AS

[Handwritten Signature]



Unifilar Tablero de Ascensor Devoto

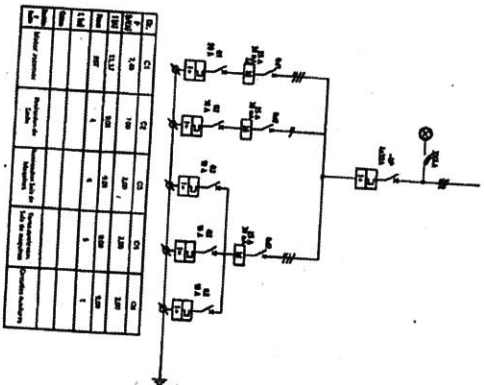

Item	Descripción	Cant.	Unidad	Valor Unitario	Valor Total
1	Interruptor Diferencial	1	Unidad	1.200	1.200
2	Fusible	1	Unidad	1.000	1.000
3	Interruptor Diferencial	1	Unidad	1.200	1.200
4	Relé Térmico	1	Unidad	1.000	1.000
5	Motor	1	Unidad	1.000	1.000
6	Cableado	1	Unidad	1.000	1.000
7	Accesorios	1	Unidad	1.000	1.000
8	Mano de obra	1	Unidad	1.000	1.000
9	Material	1	Unidad	1.000	1.000
10	Transporte	1	Unidad	1.000	1.000
11	Seguros	1	Unidad	1.000	1.000
12	Imprevistos	1	Unidad	1.000	1.000



REV	FECHA	DESCRIPCION	PREPARADO	APROBADO
1				
2				
3				
4				
5				

TITULO:
UNIFILAR
-
TABLERO SECCIONAL SALA ASCENSOR

 **Ministerio de
Desarrollo Social
Presidencia de la Nación**

FECHA: 12-11-14
Nº DIBUJO: 0001

ESCALA: 1/10
FOLIO: A3

H
G
F
E
D
C
B
A
1
2
3
4
5
6
7
8
9
10
11
12



Unifilar Tablero secciona Aires acondicionado PB y PA (TSAA1 y TSAA2)

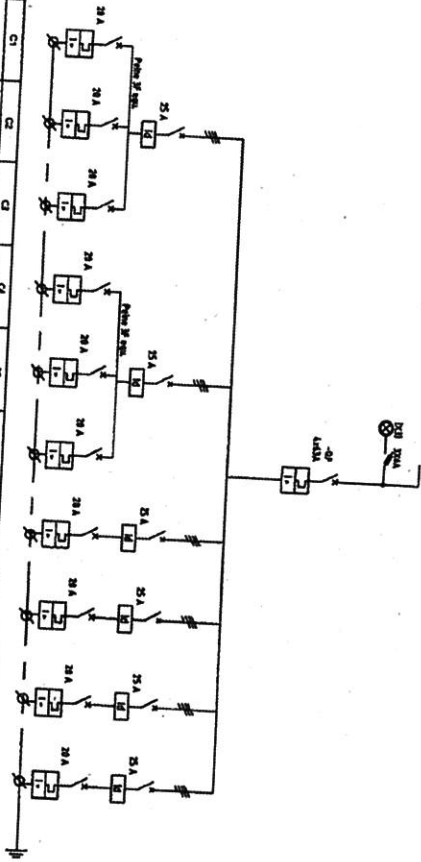

GR	DESCRIPCION	UNIDAD	QUANTIDAD	VALOR UNITARIO	VALOR TOTAL
01	Administracion equipos intercomunicacion	Administracion equipos intercomunicacion	1		
02	Administracion equipos intercomunicacion	Administracion equipos intercomunicacion	1		
03	Administracion equipos intercomunicacion	Administracion equipos intercomunicacion	1		
04	Administracion equipos intercomunicacion	Administracion equipos intercomunicacion	1		
05	Administracion equipos intercomunicacion	Administracion equipos intercomunicacion	1		
06	Administracion equipos intercomunicacion	Administracion equipos intercomunicacion	1		
07	Administracion equipos intercomunicacion	Administracion equipos intercomunicacion	1		
08	Administracion equipos intercomunicacion	Administracion equipos intercomunicacion	1		
09	Administracion equipos intercomunicacion	Administracion equipos intercomunicacion	1		
10	Administracion equipos intercomunicacion	Administracion equipos intercomunicacion	1		
11	Administracion equipos intercomunicacion	Administracion equipos intercomunicacion	1		
12	Administracion equipos intercomunicacion	Administracion equipos intercomunicacion	1		
13	Administracion equipos intercomunicacion	Administracion equipos intercomunicacion	1		
14	Administracion equipos intercomunicacion	Administracion equipos intercomunicacion	1		
15	Administracion equipos intercomunicacion	Administracion equipos intercomunicacion	1		
16	Administracion equipos intercomunicacion	Administracion equipos intercomunicacion	1		
17	Administracion equipos intercomunicacion	Administracion equipos intercomunicacion	1		
18	Administracion equipos intercomunicacion	Administracion equipos intercomunicacion	1		
19	Administracion equipos intercomunicacion	Administracion equipos intercomunicacion	1		
20	Administracion equipos intercomunicacion	Administracion equipos intercomunicacion	1		

REV	FECHA	DESCRIPCION	PREPARADO	APROBADO	TITULO:
					CENTRO DEVOTO UNIFILAR TSAA1 y TSAA2



FECHA: 06-03-15

Nº DEBUDO: 0001

ESCALA: A3

FORMATO 03

1 2 3 4 5 6 7 8 9 10 11 12

CDI



HIGIENE Y SEGURIDAD EN EL TRABAJO

Decreto 911/96

Apruébase el Reglamento para la industria de la Construcción.

Bs. As., 5/8/96

Ver Antecedentes Normativos

VISTO las Leyes Nº 19.587, 22.250 y 24.557, y

CONSIDERANDO:

Que existe interés en los sectores sindical y empresarial, en actualizar la reglamentación de la Ley de Seguridad e Higiene en el Trabajo Nº 19.587, adecuando sus disposiciones a la Ley sobre Riesgos del Trabajo Nº 24.557 a fin de aplicarla a las relaciones de trabajo regidas por la Ley Nº 22.250.

Que el mentado interés se plasmó en el acuerdo arribado en el ámbito del MINISTERIO DE TRABAJO Y SEGURIDAD SOCIAL, entre los representantes de la UNION OBRERA DE LA CONSTRUCCION DE LA REPUBLICA ARGENTINA (U.O.C.R.A.), por el sector sindical, y la UNION ARGENTINA DE LA CONSTRUCCION (U.A.C.) y la CAMARA ARGENTINA DE LA CONSTRUCCION (C.A.C.), por el sector empresarial.

Que en la industria de la construcción deben contemplarse situaciones especiales, en razón de modalidades de contratación específicas, la existencia de plantas móviles, la actuación en ámbitos geográficos dispersos, el desarrollo de actividades en lugares privados y del dominio público y la ejecución de obras en terrenos propios o de terceros, entre otros.

Que dentro de las particularidades de la industria de la construcción, se destaca la coexistencia dentro de una misma obra, de personal dependiente del comitente, y de uno o más contratistas o subcontratistas, lo que genera situaciones especiales respecto a la determinación de la responsabilidad en el cumplimiento de las normas de seguridad e higiene en el trabajo.

Que, los procesos operativos de la industria de la construcción implican importantes cambios cualitativos y cuantitativos, tanto en los planteles del personal obrero y de conducción, como así también en la entrada y salida de diversos contratistas y subcontratistas, lo que complica la determinación de las responsabilidades emergentes.

Que la industria de que se trata genera riesgos específicos cuya variedad y secuencia, exige un tratamiento diferenciado.

Que los trabajadores de la industria de la construcción poseen una elevada movilidad y rotación, lo que determinó la creación de un régimen especial instituido por la Ley Nº 22.250.

Que el presente se dicta en uso de las atribuciones conferidas por el artículo 99 inciso 2) de la CONSTITUCION NACIONAL.

Por ello,

EL PRESIDENTE DE LA NACION ARGENTINA

DECRETA:

Artículo 1º — Apruébase el Reglamento de Higiene y Seguridad para la industria de la construcción que, como ANEXO, forma parte integrante del presente Decreto.

Art. 2º — A partir del dictado del presente no serán de aplicación a la industria de la construcción las disposiciones del Decreto Nº 351 de fecha 5 de febrero de 1979, la Resolución del MINISTERIO DE TRABAJO Y SEGURIDAD SOCIAL Nº 1.069 de fecha 23 de diciembre de 1991 y toda otra norma que se oponga al presente.

Art. 3º — Facúltase a la SUPERINTENDENCIA DE RIESGOS DEL TRABAJO a otorgar plazos, modificar valores, condicionamientos y requisitos establecidos en el anexo, que se aprueba por el presente Decreto, mediante resolución fundada, y a dictar normas complementarias.

(Artículo sustituido por art. 4º del Decreto Nº 1057/2003 B.O. 13/11/2003).

Art. 4º — Comuníquese, publíquese, dése a la Dirección Nacional del Registro Oficial y archívese. — MENEM. — Jorge A. Rodríguez. — José A. Caro Figueroa.

ANEXO

CAPITULO 1

DISPOSICIONES GENERALES

AMBITO DE APLICACION

ARTICULO 1º — La presente reglamentación será de aplicación en todo el ámbito del territorio de la República Argentina donde desarrollen su actividad los trabajadores definidos en el artículo 3º, incisos c) y d) del presente, en relación de dependencia en empresas constructoras, tanto en el área física de obras en construcción como en los sectores, funciones y dependencias conexas, tales como obradores, depósitos, talleres, servicios auxiliares y oficinas técnicas y administrativas.

ALCANCE

ARTICULO 2º — A los efectos de este Decreto, se incluye en el concepto de obra de construcción a todo trabajo de ingeniería y arquitectura realizado sobre inmuebles, propios o de terceros, públicos o privados, comprendiendo excavaciones, demoliciones, construcciones, remodelaciones, mejoras, refuncionalizaciones, grandes mantenimientos, montajes e instalaciones de equipos y toda otra tarea que se derive de, o se vincule a, la actividad principal de las empresas constructoras.

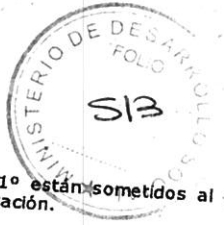

SUJETOS OBLIGADOS

ARTICULO 3º — Los empleadores y los trabajadores comprendidos en el ámbito definido en el artículo 1º están sometidos al cumplimiento de todas las obligaciones y responsabilidades emergentes de la Ley Nº 19.587 y esta reglamentación.

A tales efectos, se encuentran encuadrados en este régimen:

- a) El empleador que tenga como actividad la construcción de obras, así como la elaboración de elementos, o que efectúe trabajos exclusivamente para dichas obras en instalaciones y otras dependencias de carácter transitorio establecidas para ese fin, bien sea como contratistas o subcontratistas.
- b) El empleador de las industrias o de las actividades complementarias o subsidiarias de la Industria de la construcción propiamente dicha, sólo en relación al personal que contrate exclusivamente para ejecutar trabajos en las obras mencionadas en el inciso a).
- c) El trabajador dependiente de los referidos empleadores que, cualquiera fuere la modalidad o denominación que se aplique a su contratación o la forma de su remuneración, desempeñe sus tareas en forma permanente, temporaria, eventual o a plazo fijo en las obras o en los lugares definidos en los incisos a) y b). Asimismo, el trabajador que se desempeña en talleres, en depósitos o en parques, en operación de vehículos de transporte, en lugares y actividades conexas a la actividad principal de la construcción.
- d) Todo otro trabajador encuadrado en el régimen de la Ley Nº 22.250.

ARTICULO 4º — El Comitente será solidariamente responsable, juntamente con el o los Contratistas, del cumplimiento de las normas del presente Decreto.

ARTICULO 5º — El Comitente de toda obra de construcción, definida en el artículo 2º del presente, deberá incluir en el respectivo contrato la obligatoriedad del Contratista de acreditar, antes de la iniciación de la misma, la contratación del seguro que cubra los riesgos de trabajo del personal afectado a la misma en los términos de la Ley Nº 24.557 o, en su caso, de la existencia de autoseguro y notificar oportunamente a la SUPERINTENDENCIA DE RIESGOS DEL TRABAJO (SRT) el eventual incumplimiento de dicho requisito.

ARTICULO 6º — En los casos de obras donde desarrollen actividades simultáneamente dos o más contratistas o subcontratistas, la coordinación de las actividades de Higiene y Seguridad y de Medicina del Trabajo estará bajo la responsabilidad del contratista principal, si lo hubiere, o del Comitente, si existiera pluralidad de contratistas. En los instrumentos de dicha coordinación deberá constar la obligación de todos los responsables respecto al cumplimiento de la normativa específica y de los planes de mejoramiento, si los hubiere.

OBLIGACIONES DEL EMPLEADOR

ARTICULO 7º — El empleador es el principal y directo responsable, sin perjuicio de los distintos niveles jerárquicos y de autoridad de cada empresa y de los restantes obligados definidos en la normativa de aplicación, del cumplimiento de los requisitos y deberes consignados en el presente decreto. Estarán a su cargo las acciones y la provisión de los recursos materiales y humanos para el cumplimiento de los siguientes objetivos:

- a) Creación y mantenimiento de Condiciones y Medio Ambiente de Trabajo que aseguren la protección física y mental y el bienestar de los trabajadores.
- b) Reducción de la siniestralidad laboral a través de la prevención de los riesgos derivados del trabajo y de la capacitación específica.

ARTICULO 8º — Los empleadores deberán instrumentar las acciones necesarias y suficientes para que la prevención, la higiene y la seguridad sean actividades integradas a las tareas que cada trabajador desarrolle en la empresa, contratando la asignación de las mismas y de los principios que las sustentan a cada puesto de trabajo y en cada línea de mando, según corresponda, en forma explícita.

ARTICULO 9º — Los empleadores deberán adecuar las instalaciones de las obras que se encuentren en construcción y los restantes ámbitos de trabajo de sus empresas a lo establecido en la Ley Nº 19.587 y esta reglamentación, en los plazos y condiciones que a tal efecto establecerá la SUPERINTENDENCIA DE RIESGOS DEL TRABAJO (SRT).

ARTICULO 10. — Los empleadores deberán capacitar a sus trabajadores en materia de Higiene y Seguridad y en la prevención de enfermedades y accidentes del trabajo, de acuerdo a las características y riesgos propios, generales y específicos de las tareas que cada uno de ellos desempeña.

La capacitación del personal se efectuará por medio de clases, cursos y otras acciones eficaces y se completarán con material didáctico gráfico y escrito, medios audiovisuales, avisos y letreros informativos.

ARTICULO 11. — Los programas de capacitación laboral deben incluir a todos los sectores de la empresa, en sus distintos niveles:

- a) Nivel superior: dirección, gerencia y jefatura.
- b) Nivel intermedio: supervisores, encargados y capataces.
- c) Nivel operativo: trabajadores de producción y administrativos.

La capacitación debe ser programada y desarrollada con intervención de los Servicios de Higiene y Seguridad y de Medicina del Trabajo.

DERECHOS Y OBLIGACIONES DE LOS TRABAJADORES

ARTICULO 12. — El trabajador tiene los siguientes derechos y obligaciones:

- a) Gozar de Condiciones y Medio Ambiente de Trabajo que garanticen la preservación de su salud y su seguridad.
- b) Someterse a los exámenes periódicos de salud establecidos en las normas de aplicación.
- c) Recibir información completa y fehaciente sobre los resultados de sus exámenes de salud, conforme a las reglas que rigen la ética médica.
- d) Someterse a los procesos terapéuticos prescriptos para el tratamiento de enfermedades y lesiones del trabajo y sus consecuencias.



- e) Cumplir con las normas de prevención establecidas legalmente y en los planes y programas de prevención.
- f) Asistir a los cursos de capacitación que se dicten durante las horas de trabajo.
- g) Usar los equipos de protección personal o colectiva y observar las medidas de prevención.
- h) Utilizar en forma correcta los materiales, máquinas, herramientas, dispositivos y cualquier otro medio o elemento con que se desarrolle su actividad laboral.
- i) Observar las indicaciones de los carteles y avisos que indiquen medidas de protección y colaborar en el cuidado de los mismos.
- j) Colaborar en la organización de programas de formación y educación en materia de salud y seguridad.
- k) Informar al empleador todo hecho o circunstancia riesgosa inherente a sus puestos de trabajo.

CAPITULO 2

PRESTACIONES DE MEDICINA Y DE HIGIENE Y SEGURIDAD.

SERVICIOS

ARTICULO 13. — A los efectos del cumplimiento del artículo 5º, inciso a) de la Ley 19.587, las prestaciones en materia de medicina y de Higiene y Seguridad en el Trabajo deberán ser realizadas por los Servicios de Medicina del Trabajo y de Higiene y Seguridad en el Trabajo. Dichos servicios estarán bajo la responsabilidad de graduados universitarios, de acuerdo al detalle que se fija en esta reglamentación.

Los objetivos fundamentales de los servicios serán, en sus respectivas áreas, la prevención de todo daño que pudiere causarse a la vida y a la salud de los trabajadores por las condiciones de su trabajo y la creación de las condiciones para que la Higiene y Seguridad sea una responsabilidad del conjunto de la organización.

ARTICULO 14. — A los fines de la aplicación del presente Decreto se define como "cantidad de trabajadores equivalentes" a la cantidad que resulte de sumar el número de trabajadores dedicados a tareas de producción, más el CINCUENTA POR CIENTO (50 %) del número de trabajadores asignados a tareas administrativas.

CAPITULO 3

PRESTACIONES DE HIGIENE Y SEGURIDAD EN EL TRABAJO

ARTICULO 15. — El servicio de prestación de Higiene y Seguridad en el Trabajo tiene como misión fundamental implementar la política fijada por el establecimiento en la materia, tendiente a determinar, promover y mantener adecuadas condiciones ambientales en los lugares de trabajo y el más alto nivel de seguridad compatible con la naturaleza de las tareas.

ARTICULO 16. — Las prestaciones de Higiene y Seguridad deberán estar dirigidas por graduados universitarios, a saber:

- a) Ingenieros Laborales,
- b) Licenciados en Higiene y Seguridad en el Trabajo,
- c) Ingenieros; Químicos y Arquitectos con cursos de posgrado en Higiene y Seguridad en el Trabajo de no menos de CUATROCIENTAS (400) horas de duración, autorizados por los organismos oficiales con competencia desarrollados en Universidades estatales o privadas,
- d) Los graduados universitarios que a la fecha del dictado de la presente reglamentación posean incumbencias profesionales habilitantes para el ejercicio de dicha función, o
- e) Los Técnicos en Higiene y Seguridad reconocidos por la Resolución M.T.S.S. N° 313 de fecha 11 de mayo de 1983.

El ejercicio de la dirección de las prestaciones de Higiene y Seguridad será incompatible con el desempeño de cualquier otra actividad o función en la misma obra en construcción.

(Artículo sustituido por art. 1º de la Resolución N° 1830/2005 de la Superintendencia de Riesgos del Trabajo B.O. 26/9/2005)

ARTICULO 17. — Estará a cargo del empleador la obligación de disponer la asignación de la cantidad de horas-profesionales mensuales que, en función del número de trabajadores, de la categoría de la actividad y del grado de cumplimiento de las normas específicas de este reglamento, correspondan a cada establecimiento. Las pautas para su determinación serán establecidas por la SUPERINTENDENCIA DE RIESGOS DEL TRABAJO (SRT).

El empleador deberá prever la asignación de Técnicos en Higiene y Seguridad, con título habilitante reconocido por la autoridad competente, en función de las necesidades de cada establecimiento, como auxiliares de los responsables citados en el artículo 16.

ARTICULO 18. — Los profesionales que dirijan las prestaciones de Higiene y Seguridad en el Trabajo, serán responsables de las obligaciones fijadas por la Ley y esta reglamentación en lo que hace a su misión y funciones específicas, sin perjuicio de obligaciones propias del empleador y restantes responsables definidos en los artículos 3º, 4º, 5º y 6º.

ARTICULO 19. — Se define como:

- a) Prestación de Higiene y Seguridad en el Trabajo Interno: es el servicio integrado a la estructura de la empresa, dirigido por los graduados universitarios enumerados en el artículo 16, con capacidad operativa suficiente en personal, instalaciones y medios para atender las misiones y funciones que la presente reglamentación les asigne. Este servicio podrá limitarse a una obra determinada y a sus dependencias y servicios auxiliares o extender su área de responsabilidad a todos los ámbitos de trabajo de una misma empresa.
- b) Prestación de Higiene y Seguridad en el Trabajo Externo: es el servicio que asume la responsabilidad establecida por la Ley N° 19.587 y esta reglamentación, para prestar servicios a las empresas, con capacidad operativa suficiente en personal, instalaciones y medios.

CAPITULO 4



LEGAJO TECNICO DE HIGIENE Y SEGURIDAD

ARTICULO 20. — El Legajo Técnico estará constituido por la documentación generada por la Prestación de Higiene y Seguridad para el control efectivo de los riesgos emergentes en el desarrollo de la obra. Contendrá información suficiente, de acuerdo a las características, volumen y condiciones bajo las cuales se desarrollarán los trabajos, para determinar los riesgos más significativos en cada etapa de los mismos.

Además, deberá actualizarse incorporando las modificaciones que se introduzcan en la programación de las tareas que signifiquen alteraciones en el nivel o características de los riesgos para la seguridad del personal.

Deberá estar rubricado por el Responsable de Higiene y Seguridad y será exhibido a la autoridad competente, a su requerimiento.

CAPITULO 5

SERVICIOS DE INFRAESTRUCTURA DE OBRA

TRANSPORTE DEL PERSONAL

ARTICULO 21. — Los vehículos utilizados para el transporte deberán cumplir con los siguientes requisitos:

- a) serán cubiertos.
- b) dispondrán de asientos fijos.
- c) serán acondicionados e higienizados adecuadamente.
- d) no transportarán simultáneamente, en un mismo habitáculo, trabajadores y materiales o equipos, salvo que existan separaciones adecuadas para uno u otro fin.
- e) cumplirán con lo establecido en el capítulo "Vehículos y Maquinarias de Obra" del presente Decreto reglamentario.
- f) dispondrán de escaleras para ascenso y descenso de los trabajadores.

VIVIENDAS PARA EL PERSONAL

ARTICULO 22. — El empleador proveerá alojamiento adecuado para aquellos trabajadores que se encuentren alejados de sus viviendas permanentes a una distancia que no les permita regresar diariamente a ellas. Dichas instalaciones y equipamiento deberán satisfacer las siguientes condiciones:

- a) Los dormitorios alojarán un máximo de dos trabajadores por unidad. Podrán ser modulares o mampuestos, con una altura mínima de DOS CON SESENTA METROS (2,60m.) y una superficie mínima de SEIS METROS CUADRADOS (6m²) para dormitorio individual y de NUEVE METROS CUADRADOS (9m²) para dormitorio doble.
- b) Las terminaciones de pisos, paredes y techos, deben estar resueltos con materiales que permitan una fácil limpieza y desinfección.
- c) Dispondrán de extintores de incendio en cantidad y calidad adecuadas a los posibles riesgos de incendio y a las características constructivas del alojamiento.
- d) La limpieza diaria del alojamiento y la desinfección general del mismo estará a cargo del empleador.
- e) Contarán con iluminación natural y artificial adecuada.
- f) El área de ventilación tendrá una superficie mínima equivalente a una octava parte de la del dormitorio. Se asegurará que en los locales se produzcan cuatro renovaciones de aire por hora.
- g) Todas las aberturas al exterior deberán cerrar de modo tal de evitar filtraciones de aire y agua.
- h) Deberán construirse y equiparse tomando adecuadas precauciones de confort, en función de la zona geográfica de ubicación.
- i) Las habitaciones contarán con el amoblamiento adecuado e individual, con su ropa de cama y aseo, que asegure el buen descanso e higienización de sus ocupantes.
- j) La ropa de cama que hubiere utilizado algún trabajador afectado de enfermedad infecto contagiosa deberá incinerarse.
- k) Se efectuarán tareas de control y lucha contra roedores y vectores, así como de enfermedades transmisibles.

INSTALACIONES SANITARIAS

ARTICULO 23. — Todos los ámbitos de trabajo: frentes de obra, talleres, oficinas, campamentos y otras instalaciones, deberán disponer de servicios sanitarios adecuados e independientes para cada sexo, en cantidad suficiente y proporcionales al número de personas que trabajen en ellos.

ARTICULO 24. — Los servicios sanitarios deben contar con la siguiente proporción de artefactos cada QUINCE (15) trabajadores:

- a) UN (1) inodoro a la turca.
- b) UN (1) mingitorio.
- c) DOS (2) lavabos.
- d) CINCO (5) duchas con agua caliente y fría.

En el caso de obras extendidas, la provisión mínima será de un retrete y lavabo con agua fría en cada uno de sus frentes.

ARTICULO 25. — Cuando la obra posea alojamiento temporario y todos los trabajadores vivan en la misma, no será exigible la inclusión de duchas en los servicios sanitarios de obra (frentes de obra y servicios auxiliares), admitiéndose que las mismas formen parte del grupo sanitario de los alojamientos. No obstante, si los trabajadores estuvieran expuestos a sustancias tóxicas o irritantes para la piel y las mucosas, se deberán instalar duchadores de agua fría.

ARTICULO 26. — Características de los servicios sanitarios:

- a) Caudal de agua suficiente, acorde a la cantidad de artefactos y de trabajadores.
- b) Pisos lisos, antideslizantes y con desagüe adecuado.
- c) Paredes, techos y pisos de material de fácil limpieza y desinfección.
- d) Puertas con herrajes que permitan el cierre interior y que aseguren el cierre del vano en las tres cuartas partes de su altura.
- e) Iluminación y ventilación adecuadas.
- f) Limpieza diaria, desinfección periódica y restantes medidas que impidan la proliferación de enfermedades infecto-contagiosas y transmisibles por vía dérmica.

ARTICULO 27. — Cuando los frentes de obra sean móviles debe proveerse obligatoriamente, servicios sanitarios de tipo desplazable, provistos de desinfectantes y cuyas características de terminación cumplan con lo establecido en el artículo anterior.

VESTUARIOS

ARTICULO 28. — Cuando el personal no viva al pie de obra, se instalarán vestuarios dimensionados gradualmente, de acuerdo a la cantidad de trabajadores. Los vestuarios deben ser utilizados únicamente para los fines previstos y mantenerse en adecuadas condiciones de higiene y desinfección.

ARTICULO 29. — Los vestuarios deben equiparse con armarios individuales incombustibles para cada uno de los trabajadores de la obra. Los trabajadores afectados a tareas en cuyos procesos se utilicen sustancias tóxicas, irritantes o agresivas en cualquiera de sus formas o se las manipule de cualquier manera, dispondrán de armarios individuales dobles, destinándose uno a la ropa y equipo de trabajo y el otro a la vestimenta de calle. El diseño y materiales de construcción de los armarios deberán permitir la conservación de su higiene y su fácil limpieza.

COMEDOR

ARTICULO 30. — El Contratista deberá proveer locales adecuados para comer, provistos de mesas y bancos, acordes al número total de personal en obra por turno y a la disposición geográfica de la obra, los que se mantendrán en condiciones de higiene y desinfección que garanticen la salud de los trabajadores.

COCINA

ARTICULO 31. — En caso de existir cocina en la obra, ésta deberá cumplir las medidas de higiene y limpieza que garanticen la calidad de la comida de los trabajadores. Las cocinas deberán estar equipadas con mesada, bacha con agua fría y caliente, campana de extracción de humos y heladeras.

ARTICULO 32. — Los trabajadores a cargo de la preparación de alimentos deben contar con el apto otorgado por el Servicio de Medicina del Trabajo a través de exámenes periódicos. Se les proveerá de delantal, gorro, guantes y barbijo cuando así corresponda.

DESECHOS CLOCALES U ORGANICOS

ARTICULO 33. — La evacuación y disposición de desechos cloacales y aguas servidas debe efectuarse a redes de colección con bocas de registro y restantes instalaciones apropiadas a ese fin, debiendo evitarse:

- a) la contaminación del suelo.
- b) la contaminación de las fuentes de abastecimientos de agua.
- c) el contacto directo con las excretas.

Cuando el número de personas no justifique la instalación de una planta de tratamiento, la disposición final se podrá realizar a pozo absorbente, previo pasaje por cámara séptica.

ARTICULO 34. — El tratamiento de los residuos sólidos hasta su disposición final debe respetar las tres etapas:

- a) almacenamiento en el lugar donde se produjo el residuo.
- b) recolección y transporte.
- c) eliminación y disposición final.

ARTICULO 35. — Se deben proveer recipientes adecuados, con tapa, resistentes a la corrosión, fáciles de llenar, vaciar y tapar, ubicándose los mismos en lugares accesibles, despejados y de fácil limpieza. Los desperdicios de origen orgánico que puedan estar en estado de descomposición deben ser dispuestos en bolsas u otros envases de material plástico.

ARTICULO 36. — La recolección se debe realizar por lo menos una vez al día y en horario regular, sin perjuicio de una mayor exigencia específicamente establecida en el presente Reglamento, debiendo los trabajadores que efectúen la tarea estar protegidos con equipamiento apropiado. La operación se efectuará tomando precauciones que impidan derramamientos, procediéndose posteriormente al lavado y desinfectado de los equipos utilizados.

AGUA DE USO Y CONSUMO HUMANO

ARTICULO 37. — Se entiende por agua para uso y consumo humano la que se emplea para beber, higienizarse y preparar alimentos. Debe cumplir con los requisitos establecidos para el agua potable por las autoridades competentes. En caso de que el agua suministrada provenga de perforaciones o de otro origen que no ofrezca suficientes garantías de calidad, deberán efectuarse análisis físico-químicos y bacteriológicos al comienzo de la actividad, bacteriológicos en forma semestral y físico-químicos en forma



anual.

ARTICULO 38. — Se debe asegurar en forma permanente el suministro de agua potable a todos los trabajadores, cualquiera sea, el lugar de sus tareas, en condiciones, ubicación y temperatura adecuados.

ARTICULO 39. — Los tanques de reserva y bombeo deben estar contruidos con materiales no tóxicos adecuados a la función, contando con válvulas de limpieza y se les efectuará vaciado e higienización periódica y tratamiento bactericida.

ARTICULO 40. — Cuando el agua no pueda ser suministrada por red, deberá conservarse en depósitos cerrados provistos de grifos ubicados en cada frente de obra, los que serán de material inoxidable no tóxico, de cierre hermético y de fácil limpieza.

ARTICULO 41. — El agua para uso industrial debe ser claramente identificada para evitar su ingesta.

CAPITULO 6

NORMAS GENERALES APPLICABLES EN OBRA

CONDICIONES GENERALES DEL AMBITO DE TRABAJO

ARTICULO 42. — Las condiciones generales del ámbito donde se desarrollen las tareas deberán ser adecuadas según su ubicación geográfica y características climáticas existentes en el mismo, como así también según la naturaleza y duración de los trabajos.

Cuando existan factores meteorológicos o de otro origen, tales como lluvias, vientos, derrumbes, etc., de magnitud que comprometan la seguridad de los trabajadores, se dispondrá la interrupción de las tareas mientras subsistan dichas condiciones.

MANIPULACION DE MATERIALES

ARTICULO 43. — Los trabajadores encargados de manipular cargas o materiales, deben recibir capacitación sobre el modo de levantarlas y transportarlas para no comprometer su salud y seguridad. El responsable de la tarea verificará la aplicación de las medidas preventivas.

ARTICULO 44. — Cuando se manipulen productos de aplicación en caliente, los tanques, cubas, marmitas, calderas y otros recipientes que se utilicen para calentar o transportar alquitrán, brea, asfalto y otras sustancias vituminosas deberán:

- a) ser resistentes a la temperatura prevista.
- b) poseer cierres que eviten derrames.
- c) estar diseñados con aptitud para sofocar el fuego que se pueda producir dentro de dichos recipientes.
- d) cumplir con lo establecido en el capítulo correspondiente a: instalaciones de presión, protección contra incendio y riesgos eléctricos.

ALMACENAMIENTO DE MATERIALES

ARTICULO 45. — En el almacenamiento de materiales deben cumplirse las siguientes condiciones:

- a) Las áreas afectadas serán adecuadas a las características de los materiales y en las mismas deberán observarse limpieza y orden, de manera que se proteja la seguridad de los trabajadores.
- b) Contarán con vías de circulación apropiadas.
- c) Los materiales a almacenar se dispondrán de modo tal de evitar su deslizamiento o caída.
- d) Las operaciones de retiro de materiales de las estibas no deben comprometer la estabilidad de las mismas.
- e) Cuando se estiben materiales en hileras, se debe dejar una circulación entre ellas cuyo ancho dependerá de las características del material, fijándose un mínimo de SESENTA CENTIMETROS (60 cm.).
- f) Cuando se almacenen materiales en bolsas, deben trabarse en forma tal de evitar su deslizamiento o caída.
- g) Los ladrillos, tejas, bloques, etc., deben apilarse sobre una base sólida y nivelada, sean un piso plano o tarima. Cuando supere UN METRO (1 m.) de altura, deben escalonarse hacia adentro trabándose las "camadas" entre sí.
- h) Las barras de hierro deben sujetarse firmemente para evitar que rueden o se desmoronen.
- i) Cuando se almacene material suelto como tierra, grava, arena, etc. no se deberá afectar el tránsito del personal.
- j) Los caños que se estiben deben afirmarse mediante cuñas o puntales.
- k) Cuando materiales pulverulentos sueltos deban almacenarse en silos, tolvas o recipientes análogos, éstos cumplirán lo establecido en el capítulo "Silos y Tolvas".
- l) Se debe proveer medios adecuados y seguros para acceder sobre las estibas.

ORDEN Y LIMPIEZA EN LA OBRA

ARTICULO 46. — Será obligatorio el mantenimiento y control del orden y limpieza en toda obra, debiendo disponerse los materiales, herramientas, desechos, etc., de modo que no obstruyan los lugares de trabajo y de paso.

Deben eliminarse o protegerse todos aquellos elementos punzo-cortantes como hierros, clavos, etc., que signifiquen riesgo para la seguridad de los trabajadores.

CIRCULACION

ARTICULO 47. — En la programación de la obra, deben tenerse en cuenta circulaciones peatonales y vehiculares en lo que hace a su

trazado y delimitación.

Será obligatorio proveer medios seguros de acceso y salidas en todos y cada uno de los lugares de trabajo. Los trabajadores deben utilizar estos medios obligatoriamente en todos los casos.

ARTICULO 48. — Para el caso de obra lineal y para aquellos lugares de trabajo a los que se acceda a través de predios de terceros, se analizará cada situación en particular, tendiendo a cumplir lo establecido en el artículo anterior.

CALEFACCION, ILUMINACION Y VENTILACION

ARTICULO 49. — Cuando en los lugares de trabajo existan calefactores los mismos deben cumplir los siguientes requisitos:

- a) no serán de llama abierta.
- b) los calefactores por combustión deben apoyarse sobre superficies o asientos incombustibles que cubran un espacio suficiente a su alrededor y mantenerse alejados de materiales combustibles.
- c) los calefactores por combustión utilizados que se usen en lugares cerrados deben contar con dispositivos para evacuar los gases al exterior, aislados térmicamente cuando estén en contacto con materiales combustibles, aun tratándose de instalaciones provisionales.

PROTECCION CONTRA CAIDA DE OBJETOS Y MATERIALES

ARTICULO 50. — Cuando por encima de un plano de trabajo se estén desarrollando tareas con riesgos de caída de objetos o materiales, será obligatorio proteger a los trabajadores adoptando medidas de seguridad adecuadas a cada situación. La determinación de las mismas será competencia del responsable de Higiene y Seguridad, estando la verificación de su correcta aplicación a cargo del responsable de la tarea.

ARTICULO 51. — El transporte y traslado de los materiales y demás insumos de obra, tanto vertical como horizontal, se hará observando adecuadas medidas de seguridad.

PROTECCION CONTRA LA CAIDA DE PERSONAS

ARTICULO 52. — El riesgo de caída de personas se debe prevenir como sigue:

a) Las aberturas en el piso se deben proteger por medio de:

— cubiertas sólidas que permitan transitar sobre ellas y, en su caso, que soporten el paso de vehículos. No constituirán un obstáculo para la circulación, debiendo sujetarse con dispositivos eficaces que impidan cualquier desplazamiento accidental. El espacio entre las barras de las cubiertas construidas en forma de reja no superará los CINCO CENTIMETROS (5 cm.).

— barandas de suficiente estabilidad y resistencia en todos los lados expuestos, cuando no sea posible el uso de cubiertas. Dichas barandas serán de UN METRO (1 m.) de altura, con travesaños intermedios y zócalos de QUINCE CENTIMETROS (15 cm.) de altura.

— cualquier otro medio eficaz.

b) Aberturas en las paredes al exterior con desnivel:

— las aberturas en las paredes que presenten riesgo de caída de personas deben estar protegidas por barandas, travesaños y zócalos, según los descrito en el ítem a).

— cuando existan aberturas en las paredes de dimensiones reducidas y se encuentren por encima del nivel del piso a UN METRO (1m.) de altura como máximo, se admitirá el uso de travesaños cruzados como elementos de protección.

c) Cuando los parámetros no hayan sido construidos y no se utilicen barandas, travesaños y zócalos como protección contra la caída de personas, se instalarán redes protectoras por debajo del plano de trabajo. Estas deben cubrir todas las posibles trayectorias de caídas. Estas redes salvavidas tendrán una resistencia adecuada en función de las cargas a soportar y serán de un material cuyas características resistan las agresiones ambientales del lugar donde se instalen. Deberán estar provista de medios seguros de anclaje a punto de amarre fijo.

Se colocarán como máximo a TRES METROS (3 m.) por debajo del plano de trabajo, medido en su flecha máxima.

d) Es obligatoria la identificación y señalización de todos los lugares que en obra presenten riesgo de caída de personas y la instalación de adecuadas protecciones.

PROTECCION CONTRA LA CAIDA DE PERSONAS AL AGUA

ARTICULO 53. — Cuando exista riesgo de caída al agua, será obligatorio proveer a los trabajadores de chalecos salvavidas y demás elementos de protección personal que para el caso se consideren apropiados. Se preverá la existencia de medios de salvamento, en su caso, tales como redes, botes con personal a bordo y boyas salvavidas.

TRABAJO CON RIESGO DE CAIDA A DISTINTO NIVEL

ARTICULO 54. — Se entenderá por trabajo con riesgo de caída a distinto nivel a aquellas tareas que involucren circular o trabajar a un nivel cuya diferencia de cota sea igual o mayor a DOS METROS (2 m.) con respecto del plano horizontal inferior más próximo.

ARTICULO 55. — Es obligatoria la instalación de las protecciones establecidas en el artículo 52, como así también la supervisión directa por parte del responsable de Higiene y Seguridad, de todos aquellos trabajos que, aun habiéndose adoptado todas las medidas de seguridad correspondientes, presenten un elevado riesgo de accidente para los trabajadores.

ARTICULO 56. — Todas las medidas anteriormente citadas se adoptarán sin perjuicio de la obligatoriedad por parte del empleador de la provisión de elementos de protección personal acorde al riesgo y de acuerdo a lo estipulado en el Capítulo "Equipos y elementos de protección personal".

ARTICULO 57. — Cuando la tarea sea de corta duración y no presente un elevado riesgo a juicio del responsable de Higiene y Seguridad, las medidas de seguridad colectivas anteriormente citadas no serán de aplicación obligatoria. En estos casos, los cinturones de seguridad anclados en puntos fijos y la permanencia en el lugar de trabajo de dos trabajadores y la directa supervisión del responsable de la tarea, serán las mínimas medidas de seguridad obligatorias a tomar.



[Handwritten signature and initials]



TRABAJOS EN POZOS DE ASCENSORES, CAJAS DE ESCALERAS Y PLENOS

ARTICULO 58. — Durante la instalación o el cambio de ascensores, o cualquier otro trabajo efectuado en una caja o pozo, será obligatorio instalar una cubierta a un piso por encima de aquél donde se efectúa el trabajo, para proteger a los trabajadores contra la caída de objetos. Dicha cubierta protegerá toda abertura y tendrá adecuada resistencia mecánica.

ARTICULO 59. — Será obligatorio instalar una red protectora o elemento de similares características acorde a lo establecido en el capítulo "Lugares de trabajo", ítem "Protección contra la caída de personas", así como la provisión de equipos y elementos de protección personal acorde al riesgo y de acuerdo a lo estipulado en el capítulo correspondiente.

ARTICULO 60. — Si existiere un ascensor contiguo, será obligatorio colocar una separación eficaz para impedir cualquier contacto accidental con dicho ascensor y su contrapeso.

TRABAJOS EN LA VIA PUBLICA

ARTICULO 61. — Todas las tareas que se realicen en la vía pública, respetarán las medidas de seguridad estipuladas en este Reglamento en sus distintos capítulos.

Deberán señalizarse, vallarse o cercarse las áreas de trabajo para evitar que se vea afectada la seguridad de los trabajadores por el tránsito de peatones y vehículos.

Para ello, se utilizarán los medios indicados en el capítulo "Señalización" de esta Reglamentación.

ARTICULO 62. — Antes de comenzar las tareas, el responsable de las mismas deberá verificar que las señalizaciones, vallados y cercos existentes en obra se encuentren en buenas condiciones de uso y en los lugares preestablecidos. En caso de que el riesgo lo justifique, se asignarán señaleros, a quienes se les proveerá de los elementos de protección personal descriptos en el capítulo correspondiente en lo concerniente a señales reflexivas.

ARTICULO 63. — Cuando se realicen trabajos nocturnos, será obligatorio entregar a todos los trabajadores elementos reflectivos de alta visibilidad, de acuerdo a lo establecido en el capítulo de Equipos y Elementos de Protección Personal. Se proveerá además, de elementos de iluminación.

ARTICULO 64. — En la realización de trabajos cercanos a líneas de servicios de infraestructura (electricidad, gas, etc.) se deberán tomar medidas que garanticen la seguridad de los trabajadores. Cuando dichos trabajos impliquen un alto riesgo (gasoducto de alta presión, líneas de alta y media tensión aérea o subterránea, etc.) será obligatoria la supervisión de los trabajos en forma directa por parte del responsable de la tarea, observando las indicaciones específicas del Servicio de Higiene y Seguridad.

ARTICULO 65. — Cuando existan factores tales como lluvias, viento, derrumbes u otros, que comprometan la seguridad de los trabajadores, se interrumpirán las tareas mientras subsistan dichas condiciones.

SEÑALIZACION EN LA CONSTRUCCION

ARTICULO 66. — El responsable de Higiene y Seguridad indicará los sitios a señalar y las características de la señalización a colocar, según las particularidades de la obra.

Estos sistemas de señalización (carteles, vallas, balizas, cadenas, sirenas, tarjetas, etc.), se mantendrán, modificarán y adecuarán según la evolución de los trabajos y sus riesgos emergentes, de acuerdo a normas nacionales o internacionales reconocidas.

ARTICULO 67. — Todas las herramientas, equipos y maquinarias deberán contar con señalamiento adecuado a los riesgos que genere su utilización, para prevenir la ocurrencia de accidentes.

ARTICULO 68. — Las señales visuales serán confeccionadas en forma tal que sean fácilmente visibles a distancia y en las condiciones que se pretenden sean observadas.

Se utilizarán leyendas en idioma español, pictogramas, ideogramas, etc., que no ofrezcan dudas en su interpretación y usando colores contrastantes con el fondo.

ARTICULO 69. — La señalización de los lugares de acceso, caminos de obra, salidas y rutas de escape deberán adecuarse al avance de la obra.

ARTICULO 70. — Los trabajadores ocupados en la construcción de carreteras en uso deben estar provistos de equipos de alta visibilidad de acuerdo a lo establecido en el Capítulo de "Equipos y elementos de protección personal" y protegidos de la circulación vehicular mediante vallados, señales, luces, vigías u otras medidas eficaces.

ARTICULO 71. — Cuando vehículos y máquinas de obra deban trabajar maniobrando con ocupación parcial o total de la vía pública habilitada al tránsito, además de instalar señales fonoluminosas se deben asignar señaleros en la medida de lo necesario.

ARTICULO 72. — Las partes de máquinas, equipos y otros elementos de obra, así como los edificios pertenecientes a la obra en forma permanente o transitoria, cuyos colores no hayan sido establecidos, se pintarán de cualquier color que sea suficientemente contrastante con los de seguridad y no provoque confusiones.

Las partes móviles de máquinas y equipos de obra serán señalizadas de manera tal que se advierta fácilmente cuál es la parte en movimiento y cuál la que permanece en reposo.

ARTICULO 73. — Las cañerías por las que circulen fluidos se pintarán con los colores establecidos en la Norma IRAM correspondiente.

INSTALACIONES ELECTRICAS

ARTICULO 74. — Niveles de tensión:

A los efectos de la presente reglamentación se consideran los siguientes niveles de tensión:

a) Muy baja tensión de seguridad (MBTS). En los ambientes secos y húmedos se considerará como tensión de seguridad hasta VEINTICUATRO (24) voltios respecto a tierra. En los mojados o impregnados de líquidos conductores, la misma será determinada en cada caso por el responsable de Higiene y Seguridad, no debiéndose superar en ningún caso la MBTS.

b) Baja tensión (BT): tensión de hasta MIL (1000) voltios (valor eficaz) entre fases (Norma IRAM 2001).



c) Media tensión (MT): corresponde a tensiones por encima de MIL (1000) voltios y hasta TREINTA Y TRES MIL (33.000) voltios inclusive.

d) Alta tensión (AT): corresponde a tensiones por encima de TREINTA Y TRES MIL (33.000) voltios.

ARTICULO 75. — Distancias de Seguridad:

Para prevenir descargas disruptivas en trabajos efectuados en la proximidad de partes no aisladas de instalaciones eléctricas en servicio, las separaciones mínimas, medidas entre cualquier punto con tensión y la parte más próxima del cuerpo del operario o de las herramientas no aisladas por él utilizadas en la situación más desfavorable que pudiera producirse, serán las siguientes:

TABLA Nº 1

Nivel de Tensión	Distancia mínima
hasta 24 v	sin restricción
más de 24 v hasta 1 kv.	0,8 m. (1)
más de 1 kv hasta 33 kv.	0,8 m.
más de 33 kv. hasta 66 kv.	0,9 m. (2)
más de 66 kv. hasta 132 kv.	1,5 m.
más de 132 kv. hasta 150 kv.	1,65 m.
más de 150 kv. hasta 220 kv.	2,1 m.
más de 220 kv. hasta 330 kv.	2,9 m.
más de 330 kv. hasta 500 kv.	3,6 m.

(1) Estas distancias pueden reducirse a SESENTA CENTIMETROS (60 cm.) por colocación sobre los objetos con tensión de pantallas aislantes de adecuado nivel de aislación y cuando no existan rejas metálicas conectadas a tierra que se interpongan entre el elemento con tensión y los operarios.

(2) Para trabajos a distancia. No se tendrá en cuenta para trabajos a potencial.

ARTICULO 76. — El personal que realice trabajos en instalaciones eléctricas deberá ser adecuadamente capacitado por la empresa sobre los riesgos a que estará expuesto y en el uso de material, herramientas y equipos de seguridad. Del mismo modo recibirá instrucciones sobre cómo socorrer a un accidentado por descarga eléctrica, primeros auxilios, lucha contra el fuego y evacuación de locales incendiados.

ARTICULO 77. — Trabajos con tensión:

Se definen tres métodos:

a) A contacto: usado en instalaciones de BT, consisten en separar al operario de las partes en tensión y de las a tensión de tierra, con elementos y herramientas aislados.

b) A distancia: consiste en la aplicación de técnicas, elementos y disposiciones de seguridad, tendientes a alejar al operario de los puntos con tensión empleando equipos adecuados.

c) A potencial: usado para líneas de transmisión de más de TREINTA Y TRES (33) kilovoltios nominales. Consiste en aislar al operario del potencial de tierra y ponerlo al mismo potencial del conductor.

ARTICULO 78. — Trabajos y Maniobras en Instalaciones de Baja Tensión:

a) Antes de iniciar cualquier tipo de trabajo en BT se procederá a identificar el conductor o instalación sobre lo que se deberá trabajar.

b) Toda instalación será considerada bajo tensión, mientras no se compruebe lo contrario con aparatos, detectores o verificadores, destinados al efecto.

c) No se emplearán escaleras metálicas, metros, aceiteras y otros elementos de materiales conductores en instalaciones con tensión.

d) Siempre que sea posible, deberá dejarse sin tensión la parte de la instalación sobre la que se vaya a trabajar.

ARTICULO 79. — Trabajos sin tensión:

a) En los puntos de alimentación de la instalación, el responsable del trabajo deberá:



I. Seccionar la parte de la instalación donde se vaya a trabajar, separándola de cualquier posible alimentación, mediante la apertura de los aparatos de seccionamientos más próximos a la zona de trabajo.

II. Bloquear en posición de apertura los aparatos de seccionamiento indicados en 1). Colocar en el mando de dichos aparatos un rótulo de advertencia, bien visible, con la inscripción "Prohibido Maniobrar" y el nombre del Responsable del Trabajo que ordenará su colocación para el caso que no sea posible inmovilizar físicamente los aparatos de seccionamiento. El bloqueo de un aparato de corte o de seccionamiento en posición de apertura, no autoriza por sí mismo a trabajar sobre él.

Para hacerlo deberá consignarse la instalación, como se detalla.

III. Consignación de una instalación, línea o aparato. Se denomina así el conjunto de operaciones destinadas a:

- Separar mediante corte visible la instalación, línea o aparato, de toda fuente de tensión.
- Verificar la ausencia de tensión con los elementos adecuados.
- Efectuar puestas a tierra y en cortocircuitos necesarias, en todos los puntos de acceso por si pudiera llegar tensión a la instalación, como consecuencia de una maniobra errónea o falla de sistema.

IV. Colocar la señalización necesaria y delimitar la zona de trabajo.

- Descargar la instalación.

b) En el lugar de trabajo:

El responsable de la tarea deberá a su vez repetir los puntos a apartados 1, 2, 3 y 4 como se ha indicado, verificando tensión en el neutro y el o los conductores, en el caso de línea aérea. Verificará los cortocircuitos a tierra, todas las partes de la instalación que accidentalmente pudieran verse energizadas y delimitará la zona de trabajo, si fuera necesario.

c) Reposición del servicio: Después de finalizados los trabajos, se repondrá el servicio cuando el responsable de la tarea compruebe personalmente que:

I. Todas las puestas a tierra y en cortocircuito por él colocadas han sido retiradas.

II. Se han retirado herramientas, materiales sobrantes, elementos de señalización y se levantó el bloqueo de aparatos de seccionamiento.

III. El personal se haya alejado de la zona de peligro y que ha sido instruido en el sentido que la zona ya no está más protegida.

IV. Se ha efectuado la prueba de resistencia de aislación.

d) Reenergización: Una vez efectuados los trabajos y comprobaciones indicados, el responsable de la tarea procederá a desbloquear los aparatos de seccionamiento que se habían hecho abrir. Retirá los carteles señalizadores.

ARTICULO 80. — Trabajos y maniobras en instalaciones de Media Tensión y Alta tensión.

a) Todo trabajo o maniobra en Media tensión o Alta tensión deberá estar expresamente autorizado por el responsable de la tarea, quien dará las instrucciones referentes a disposiciones de seguridad y formas operativas.

b) Toda instalación de Media tensión o de Alta tensión siempre será considerada como instalación con tensión hasta tanto se compruebe lo contrario con detectores apropiados y se le conecte a tierra.

c) Cada equipo de trabajo deberá contar con el material de seguridad necesario para el tipo de tarea a efectuar, y además los equipos de salvataje y un botiquín de primeros auxilios para el caso de accidentes. Todo el material de seguridad deberá verificarse visualmente antes de cada trabajo, sin perjuicio de las inspecciones periódicas que realice el responsable de Higiene y Seguridad en el Trabajo. No debe ser utilizado ningún elemento defectuoso.

ARTICULO 81. — Ejecución de trabajos sin tensión:

a) En los puntos de alimentación:

I. Se abrirán con cortes visibles todas las fuentes de tensión, mediante interruptores y seccionadores que aseguren la imposibilidad de su cierre intempestivo. Cuando el corte no sea visible en el interruptor, deberán abrirse los seccionadores a ambos lados del mismo, asegurándose que todas las cuchillas queden totalmente abiertas.

II. Se enclavarán o bloquearán los aparatos de corte o seccionamiento.

En los lugares donde ello se lleve a cabo, se colocarán carteles de señalización fácilmente visibles.

III. Se verificará la ausencia de tensión con detectores apropiados, sobre cada una de las partes de la línea, instalación o aparatos, que se vaya a consignar.

IV. Se pondrán a tierra y en cortocircuito, con elementos apropiados, todos los puntos de alimentación de la instalación, si la puesta a tierra se hiciera por seccionadores de tierra, deberán asegurarse que las cuchillas de dichos aparatos se encuentren, todas, en las correspondiente posición de cerrado.

b) En el lugar de trabajo:

I. Se verificará la ausencia de tensión.

II. Se descargará la instalación.

III. Se pondrán a tierra y en cortocircuito todos los conductores y parte de la instalación que accidentalmente pudieran verse energizadas. Estas operaciones se efectuarán también en las líneas aéreas en construcción o separados de toda fuente de energía.

IV. Se delimitará la zona protegida.



c) Reposición del servicio:

Se restablecerá el servicio solamente cuando se tenga la seguridad de que no queda nadie trabajando en la instalación. Las operaciones que conducen la puesta en servicio de las instalaciones, una vez finalizado el trabajo, se harán en el siguiente orden:

I. En el lugar de trabajo:

- Se retirarán las puestas a tierra y el material de protección complementario.
- El responsable de la tarea después del último reconocimiento, hará realizar una prueba de rigidez dieléctrica con una tensión de prueba en corriente continua que, como mínimo, tendrá el valor expresado por la fórmula:

$$U \text{ prueba} = (2 \times U \text{ fase}) + 1.000 \text{ v. (Normas IRAM, NEC, VDE, o UE).}$$

- Posteriormente, y de obtenerse resultados satisfactorios, se dará aviso que el trabajo ha concludido.

II. En los puntos de alimentación:

- Una vez recibida la comunicación de que se ha terminado el trabajo, se retirará el material de señalización.

ARTICULO 82. — Ejecución de trabajos con tensión:

Los mismos se deberán efectuar:

- a) Con métodos de trabajos específicos, siguiendo las normas técnicas que se establecen en las instrucciones para estos tipos de trabajos.
- b) Con material, equipo de trabajo y herramientas que satisfagan las normas de seguridad.
- c) Con autorización especial del profesional designado por la empresa, quien detallará expresamente el procedimiento a seguir en el trabajo, en lo atinente a la seguridad.
- d) Bajo el control constante del responsable de la tarea.

ARTICULO 83. — Ejecución de trabajos en proximidad de instalaciones de Media Tensión y Alta Tensión en servicio:

En caso de efectuarse trabajos en las proximidades inmediatas de conductores o aparatos de media tensión o alta tensión, energizados y no protegidos, los mismos se realizarán atendiendo las instrucciones que, para cada caso en particular, de el responsable de la tarea, quien se ocupará que sean constantemente mantenidas las medidas de seguridad por él fijadas y la observación de las distancias mínimas de seguridad establecidas en Tabla N° 1 prevista en el artículo 75 del presente.

ARTICULO 84. — Disposiciones complementarias referentes a las canalizaciones eléctricas.

Líneas aéreas:

- a) En los trabajos de líneas aéreas de diferentes tensiones se considerará, a efectos de las medidas de seguridad a observar, la tensión más elevada que soporten. Esto también será válido en el caso de que algunas de tales líneas sea telefónica.
- b) En las líneas de dos o más circuitos, no se realizarán trabajos en uno de ellos estando los otros con tensión, si para su ejecución es necesario mover los conductores de forma que puedan entrar en contacto o acercarse excesivamente.
- c) En los trabajos a efectuar en los postes se usarán, además del casco protector con barbijo, trepadores y cinturones de seguridad. Las escaleras utilizadas en estos trabajos estarán construidas con materiales aislantes.
- d) Cuando en estos trabajos se empleen vehículos dotados de cabrestantes o grúas, se deberá evitar el contacto con las líneas en tensión y la excesiva cercanía que pueda provocar una descarga disruptiva a través del aire.
- e) Se suspenderá el trabajo cuando exista inminencia de tormentas.
- f) La transmisión de órdenes de energización o corte debe ser efectuada a través de medios de comunicación persona a persona y la repetición de la orden será hecha en forma completa e indudable por quien la tenga que ejecutar, lo que se concretará sólo después de haber recibido la contraseña previamente acordada.

Canalizaciones subterráneas:

- a) Todos los trabajos cumplirán con las disposiciones concernientes a trabajos y maniobras en baja tensión o media tensión y alta tensión, según sea el nivel de tensión de la instalación.
- b) Para interrumpir la continuidad del circuito de una red a tierra en servicio se colocará previamente un puente conductor a tierra en el lugar de corte y la persona que realice este trabajo estará correctamente aislada.
- c) En la apertura de zanjas o excavaciones para reparación de cables subterráneos se colocarán previamente barreras u obstáculos, así como la señalización que corresponda.
- d) En previsión de atmósferas peligrosas, cuando no puedan ventilarse desde el exterior o en caso de riesgo de incendio en la instalación subterránea, el operario que deba entrar en ella llevará máscara protectora y cinturón de seguridad con cable de vida, que otro trabajador sujetará desde el exterior.
- e) En las redes generales de puesta a tierra de las instalaciones eléctricas se suspenderá el trabajo al probar las líneas y en caso de tormenta.

ARTICULO 85. — Trabajos y maniobras en dispositivos y locales eléctricos.

Celdas y locales para instalaciones:

- a) No se deberán abrir o retirar las rejas o puertas de protección de celdas en una instalación de media tensión y alta tensión antes

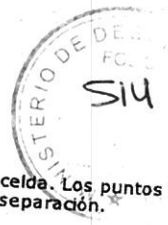

de dejar sin tensión los conductores y aparatos sobre los que se va a trabajar.

Dichas rejas o puertas deberán estar colocadas y cerradas antes de dar tensión a dichos elementos de la celda. Los puntos de las celdas que queden con tensión deberán estar convenientemente señalizados y protegidos por pantallas de separación.

b) Las herramientas a utilizar en estos locales serán aisladas y no deberán usarse metros ni aceiteras metálicas.
Aparatos de corte y seccionamiento:

- a) Los seccionadores se abrirán después de haberse extraído o abierto el interruptor correspondiente, y antes de introducir o cerrar un interruptor, deberán cerrarse los seccionadores en correspondencia con éste.
 - b) Los elementos de protección del personal que efectúe maniobras incluyen guantes aislantes, pértigas de maniobra aisladas y alfombras aislantes. Será obligatorio el uso de dos de ellos simultáneamente, recomendándose ambos a la vez. Las características de los elementos corresponderán a la tensión de servicio.
 - c) Los aparatos de corte con mando no manual, deberán poseer un endavamiento o bloqueo que evite su funcionamiento intempestivo.
- Está prohibido anular los bloqueos o endavamientos y todo desperfecto en los mismos deberá ser reparado en forma inmediata.
- d) El bloqueo mínimo, obligatorio, estará dado por un cartel bien visible con la leyenda "Prohibido Maniobrar" y el nombre del responsable de la tarea, colocado en el lugar de operación del interruptor y seccionadores.

Transformadores:

- a) Para sacar de servicio un transformador se abrirá el interruptor correspondiente a la carga conectada, o bien se abrirán primero las salidas del secundario y luego los aparatos de corte del primario. A continuación se procederá a descargar la instalación.
- b) El secundario de un transformador de intensidad (TI) nunca deberá quedar abierto. En caso de levantarse las conexiones deberán cortocircuitarse los bornes libres.
- c) No deberán acercarse llamas o fuentes calóricas riesgosas a transformadores refrigerados por aceite. El manipuleo de aceite deberá siempre hacerse con el máximo de cuidado para evitar derrames o incendios. Para estos casos deberán tenerse a mano elementos de lucha contra el fuego, en cantidad y tipo adecuados.
- d) En caso de transformadores situados en el interior de edificios y otros lugares donde su explosión o combustión pudiera causar daños materiales o a personas, se deberán emplear como aislantes fluidos de alto punto de inflamación o bien transformadores con aislación seca, estando prohibido el uso de sustancias tóxicas o contaminantes.
- e) En caso de poseer protección fija contra incendios, deberá asegurarse que la misma durante las operaciones de mantenimiento, no funcionará intempestivamente y que su accionamiento pueda hacerse en forma manual.
- f) Para sistemas de transmisión o distribución previstos con neutro a tierra, el neutro deberá unirse rígidamente a tierra por lo menos en uno de los transformadores o máquinas de generación.
- g) La desconexión del neutro de un transformador de distribución se hará después de eliminar la carga del secundario y de abrir los aparatos de corte del primario. Esta desconexión sólo se permitirá para verificaciones de niveles de aislación o reemplazo del transformador.

Aparatos de control remoto:

Antes de comenzar a trabajar sobre un aparato, todos los órganos de control remoto, que comandan su funcionamiento, deberán bloquearse en posición de "abierto". Deberán abrirse las válvulas de escape al ambiente de los depósitos de aire comprimido pertenecientes a comandos neumáticos y se colocará la señalización correspondiente a cada uno de los mandos.

Condensadores estáticos:

- a) En los puntos de alimentación: los condensadores deberán ponerse a tierra y en cortocircuito con elementos apropiados, después que hayan sido desconectados de su alimentación.
- b) En el lugar de trabajo: deberá esperarse el tiempo necesario para que se descarguen los condensadores y luego se les pondrá a tierra.

Alternadores menores:

En los alternadores, dínamos y motores eléctricos, antes de manipular en el interior de los mismos deberá comprobarse:

- a) Que la máquina no esté en funcionamiento.
- b) Que los bornes de salida estén en cortocircuito y puestos a tierra.
- c) Que esté bloqueada la protección contra incendios.
- d) Que estén retirados los fusibles de la alimentación del rotor, cuando éste se mantenga en tensión permanente.
- e) Que la atmósfera no sea inflamable ni explosiva.

Salas de baterías:

- a) Cuando puedan originarse riesgos, queda prohibido trabajar con tensión, fumar y utilizar fuentes calóricas así como todo manipuleo de materiales inflamables o explosivos dentro de los locales de contención.
- b) Todas las manipulaciones de electrolitos deberán hacerse con vestimenta y elementos de protección apropiados.
- c) No se debe ingerir alimentos o bebidas en estos locales.