



Ministerio de Desarrollo Social

1032



**PLIEGO DE BASES Y CONDICIONES PARTICULARES/BASE DEL LLAMADO**

<b>Jurisdicción o Entidad Contratante:</b> Ministerio de Desarrollo Social
<b>Denominación de la UOC:</b> Dirección de Patrimonio y Suministros
<b>Domicilio:</b> Avda. 9 de Julio 1925 – piso 19
<b>Correo Electrónico:</b> mdscompras@desarrollosocial.gov.ar
<b>Fax:</b> 4383-1448/ 4384-0694

<b>Tipo de Procedimiento:</b> Contratación Directa con Efectores Sociales. Según arts. 19, 29 y 146 del Anexo al Decreto 893/2012 y modificatorios y art 25 Inc. d)ap. 10 del Decreto 1023/01 y modificatorios	<b>N° 32</b>	<b>Ejercicio: 2016</b>
<b>Clase / causal de procedimiento:</b> Sin Clase		
<b>Modalidad:</b> Sin modalidad		

<b>N° de Expediente:</b> E-10134	<b>Ejercicio:</b> 2016
<b>Rubro:</b> Herrería	
<b>Objeto:</b> Adquisición de puestos de venta móviles con el efector social Cooperativa de Trabajo Progreso Ltda.	

<b>ACTO DE APERTURA</b>
<b>Lugar:</b> Avda. 9 de Julio 1925 – piso 19
<b>Día:</b> 24/05/2016
<b>Hora:</b> 11:00 Hs.
<b>PRESENTACIÓN DE OFERTAS</b>
<b>Lugar:</b> Avda. 9 de Julio 1925 – piso 19
<b>Plazo:</b> 10 a 18 hs hasta la fecha de apertura
<b>Horario:</b> 10 a 18 hs hasta la fecha de apertura
<b>RETIRO, ADQUISICIÓN O VISTA DEL PLIEGO/BASES DEL LLAMADO</b>
<b>Lugar:</b> Avda. 9 de Julio 1925 – piso 19
<b>Plazo:</b> hasta la fecha y hora fijadas para el acto de apertura
<b>Horario:</b> 10 a 18 hs

**ESPECIFICACIONES TÉCNICAS:**

N° Región	N° Catálogo			Descripción	Unidad de Medida	Cantidad
	IPP	Clase	Ítem			
1	274	08297	0001	<b>Puestos de Venta Móviles (Módulo):</b> <b>Dimensiones:</b> - Ancho: 2,00 m. (exterior) - Profundidad: 1,80 m. - Altura: 1,75/2,10 m. <b>Materiales:</b> Según modelo Anexo A	unidad	19

**CLAUSULAS PARTICULARES:**

**1. Presentación de la oferta - Obligaciones del oferente:**

La oferta se deberá presentar por duplicado debidamente firmada en todas sus hojas. Podrá presentarse hasta la fecha y hora indicada, en sobre cerrado, con identificación de la presente contratación. Deberá ser formulada en moneda nacional, sin discriminar el IVA, y no podrá referirse, en ningún caso, a la eventual fluctuación de su valor. No se aceptarán propuestas en moneda extranjera.

Handwritten signature and initials.



Ministerio de Desarrollo Social

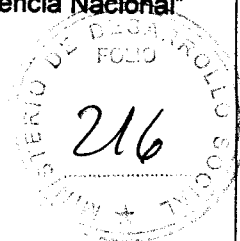

**2. Contenido de la Oferta:** La oferta económica deberá ser presentada con:

- Documentación que acredite su inscripción en el Registro Nacional de Efectores.
- Constancia de Inscripción al Sistema de Proveedores (SIPRO)
- Constancia de Inscripción ante la AFIP.
- Domicilio Especial:** Es requisito imprescindible constituir domicilio especial, correo electrónico y fax, donde serán válidas todas las comunicaciones que se cursen.

**3. Forma de cotización:** La cotización será hecha por renglón, consignándose el precio unitario. El Ministerio de Desarrollo Social de la Nación, no reconocerá ningún adicional, ni gasto que no haya sido debidamente explicitado en su Presupuesto.

**4. Plazo de mantenimiento de oferta:** SESENTA (60) días corridos; dicho plazo será prorrogado automáticamente por sucesivos lapsos iguales al inicial en caso que el oferente no manifieste en forma fehaciente su voluntad de no renovar la oferta con una antelación mínima de DIEZ (10) días corridos al vencimiento de cada plazo.

**5. Evaluación de las ofertas:** La adjudicación se realizará a favor de la oferta más conveniente para el organismo, teniendo en cuenta el precio, la calidad, la idoneidad del oferente, y demás condiciones de la oferta.

**6. Plazo de entrega:** Será de SESENTA (60) días corridos, contados a partir de la efectivización del anticipo.

**7. Lugar de entrega:** La Dirección Nacional de Promoción de la Comercialización notificará a la cooperativa e indicará mediante una orden de trabajo el detalle de entrega y dónde deberán ser colocados cada uno de los puestos.

**8. Conformidad de la recepción:** La recepción definitiva se llevará a cabo dentro de los DIEZ (10) días corridos de completada la entrega de los bienes o la prestación del servicio, instancia en la cual la Comisión de Recepción Definitiva labrará el acta correspondiente.

**9. Facturación:**

**9.1 Lugar de presentación de las facturas:** Serán presentadas en la Mesa de Entradas del Ministerio de Desarrollo Social, ubicada en la planta baja del edificio de la Av. 9 de Julio 1925 (esq. Moreno) - C.A.B.A., en el horario de 10:00 a 18:00 hs. Las facturas y los remitos deberán estar conformados por el área requirente DIRECCION NACIONAL DE PROMOCION DE LA COMERCIALIZACION, sita en MISIONES 71, 6° piso, CABA.

**9.2 Forma y tiempo de presentación:** se indicará en cada factura:

- Número y fecha de la Orden de Compra;
- Número del expediente;
- Número y fecha de los remitos de entrega debidamente conformados;
- Número, especificación e importe de cada renglón facturado;
- Importe total bruto de la factura;
- Monto y tipo de descuentos, de corresponder;
- Importe neto de la factura.
- Deberá acompañarse conjuntamente con la factura, la constancia de validez que emite la A.F.I.P. En caso de tratarse de facturas tipo "C", deberá acompañarse la constancia de inscripción respectiva, en la A.F.I.P.

**9.3 Moneda de pago:** La moneda de pago será la de curso legal en el país.

**9.4. Forma de pago:** Se efectuará del siguiente modo:

Se abonará un anticipo del TREINTA POR CIENTO (30%) del monto total de la Orden de Compra, el cual se hará efectivo dentro de los QUINCE (15) días corridos de la fecha de presentación de la factura, una vez notificada la citada orden de compra. Junto con la factura deberá presentarse un Pagaré, debidamente conformado, por el monto total del adelanto y a la orden del MINISTERIO DE DESARROLLO SOCIAL.

El saldo restante se liquidará en un pago, que coincidirá con la certificación establecida en la cláusula N° 8. Sólo serán abonados los servicios efectivamente prestados y recibidos de conformidad.

**10. PAGO:** Dentro de los TREINTA (30) días corridos, contados a partir del día siguiente al de la incorporación por parte de la Dirección de Programación y Ejecución Presupuestaria del Acta emitida por la Comisión de Recepción Definitiva, de acuerdo a lo indicado en la Cláusula N° 8.

**11.** A todos los efectos legales emergentes de la presente contratación/licitación serán competentes los Juzgados Nacionales en lo Contencioso Administrativo Federal con asiento en la Ciudad Autónoma de Buenos Aires.

A los efectos del seguimiento de novedades que puedan producirse respecto de la presente contratación e independientemente de la notificación que le cursemos, se recomienda visitar la página de Internet: [www.argentinacompra.gov.ar](http://www.argentinacompra.gov.ar), "OFICINA NACIONAL DE CONTRATACIONES"



Ministerio de Desarrollo Social

E-10134-2016

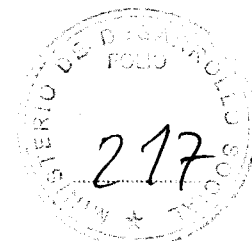

Anexo A

## ESPECIFICACIONES TÉCNICAS GENERALES

Fabricación y provisión de **Puestos de Venta Móviles (PVM)** con estructura metálica y cerramientos de lona vinílica PVC impresa, estantes de madera y spots de iluminación.

Se cotizará en módulos compuestos por 5 espacios de venta.

El listado y cantidad de piezas se detalla en planilla anexa.

Los PVM se entregarán a pie de fábrica, desarmados, debidamente embalados e identificados, con la necesaria protección para su transporte y manipuleo.

### Dimensiones

Ancho: 2,00 m (exterior)

Profundidad: 1,80 m

Altura: 1,75 / 2,10 m

## ESPECIFICACIONES TÉCNICAS PARTICULARES

### Estructura:

Estructura de tubo estructural de acero de 25X25 mm y encastrés a espiga/enchufe de 20X20mm con un espesor de 0,8 mm o superior aprobado por norma IRAM-IAS U500-2592.

El encastré entre la pieza E4 (Tirante soporte estante) y las piezas E1, E2 y E3 (Cabeceras) será machimbrado según detalle.

Las uniones se ejecutarán mediante soldadura eléctrica por arco con electrodo revestido (SMAW) cumpliendo las especificaciones emanadas del Reglamento CIRSOC 304.

Todas las superficies metálicas serán cubiertas con convertidor de óxido 3 en 1 (Convertidor + Antióxido + Esmalte) - (color blanco), Esmalte monocomponente convertidor de óxido hasta alcanzar una grosor de 40µ de película seca con un rendimiento mínimo de 10 m<sup>2</sup>/l.

### Lonas:

Lona de PVC con refuerzo de tejido entramado de poliéster, torsionado de alta tenacidad, baja contracción y baja elongación, con pigmentos inalterables a la acción del sol e impermeable 100%.

*[Handwritten signature]*



Ministerio de Desarrollo Social

E-10134-2016



Anexo A

Características	Unidad	Valores obtenidos	Norma de ensayo
Soporte	gr/m <sup>2</sup>	176 (8x8)-	
Peso por metro cuadrado	gr/m <sup>2</sup>	660 ± 20-	
Peso por metro lineal	gr	1000 ± 20-	
Espesor	mic	530 ± 20-	
Resistencia al desgarro Tongue N	Urdimbre 117 / Trama 135		IRAM-INTI-CIT/G7562
Resistencia a la tracción	N/cm Urdimbre 410 / Trama 160		IRAM 7509
Resistencia a la delaminación	DaN		IRAM 7549
Resistencia a la penetración de agua columna de 60 cm			IRAM 7547
Resistencia a la abrasión			IRAM 7575 – 7,4
Pegajosidad			IRAM 7550
Pérdida de plastificante	%	0.5	IRAM 13336 Variante B
Grado de gelación	N		IRAM 7575
Resistencia al tratamiento con GAS OIL %			IRAM 7575 – 7,3
Temperatura de fragilidad	°C-	20	IRAM 7551
Ojales de aluminio zincado Gromm USA N#2 (25) cada 50 cm máximo.			
Ojales de Pvc termosoldado en cenefa cada 25 cm.			

Las lonas de Cenefa, Cabeceras y Faldones (piezas L1, L2, L4 y parte de L5), serán ploteadas mediante impresión ecosolventada en alta resolución (1440DPI) según modelo y archivo digital provisto por el MDS.

Las gráficas se incluyen en el presente sólo a título indicativo pudiendo ser modificadas al momento de la ejecución.

**Accesorios:**

Cada PVM incluye un (1) mostrador de madera maciza dura o semidura de 1,95 X 0,50 m, de una pulgada (1") de espesor, debidamente secada y estacionada a fin de garantizar su estabilidad dimensional.

Las superficies superiores y laterales serán cepilladas y lijadas, libres de asperezas, los bordes serán canteados a fin de evitar cantos vivos.

El mismo se entregará sujeto a la pieza E4 (tirante soporte de estante) mediante cinco (5) tornillos galvanizados de 1 y 1/2" con sus respectivas arandelas.

La madera de los mostradores será tratada con insecticida, antifunguicida y terminación superficial con laca poliuretánica transparente semi-mate con protector UV hasta saturar una densidad de 3m<sup>2</sup>/litro.

Handwritten signature and initials



Ministerio de Desarrollo Social

E-10134-2016



Anexo A

Cada PVM será provisto de un spot portátil con sujeción tipo mordaza para lámpara incandescente tipo E27 en chapa esmaltada blanca y cumpliendo especificaciones IRAM. El proveedor entregará un paquete de doscientos (200) precintos plásticos por módulo y cien (100) tornillos galvanizados con sus respectivas arandelas también por módulo.

DETALLE DE PIEZAS PARA ARMADO DE MODULO DE CINCO (5) PUNTOS DE VENTA					
	Código	Denominación	Cantidad	Ficha/Plano	Observaciones
ESTRUCTURA	E1	Estructura Cabecera Izquierda	1	1	
	E2	Estructura Cabecera Derecha	1	2	
	E3	Estructura Central	4	3	
	E4	Tirante Soporte de Estante	5	4	
	E5	Tirante Trasero Inferior	5	4	
	E6	Estructura Techo	5	5	
LONAS	L1	Lona Cabecera Izquierda	1	6	
	L2	Lona Cabecera Derecha	1	7	
	L3	Lona Intermedia	4	8	
	L4	Lona Faldón	5	9	
	L5	Lona Techo y Cenefa	5	10	
ACCESORIOS	M1	Mostrador	5	11	
	I1	Spot Iluminación	5		
		Precintos Plásticos	200		
		Tornillos 5mm	100		
		Tornillos 1 1/2"	25		

~  
10/10/16

8



# E1 Estructura Cabecera Izquierda

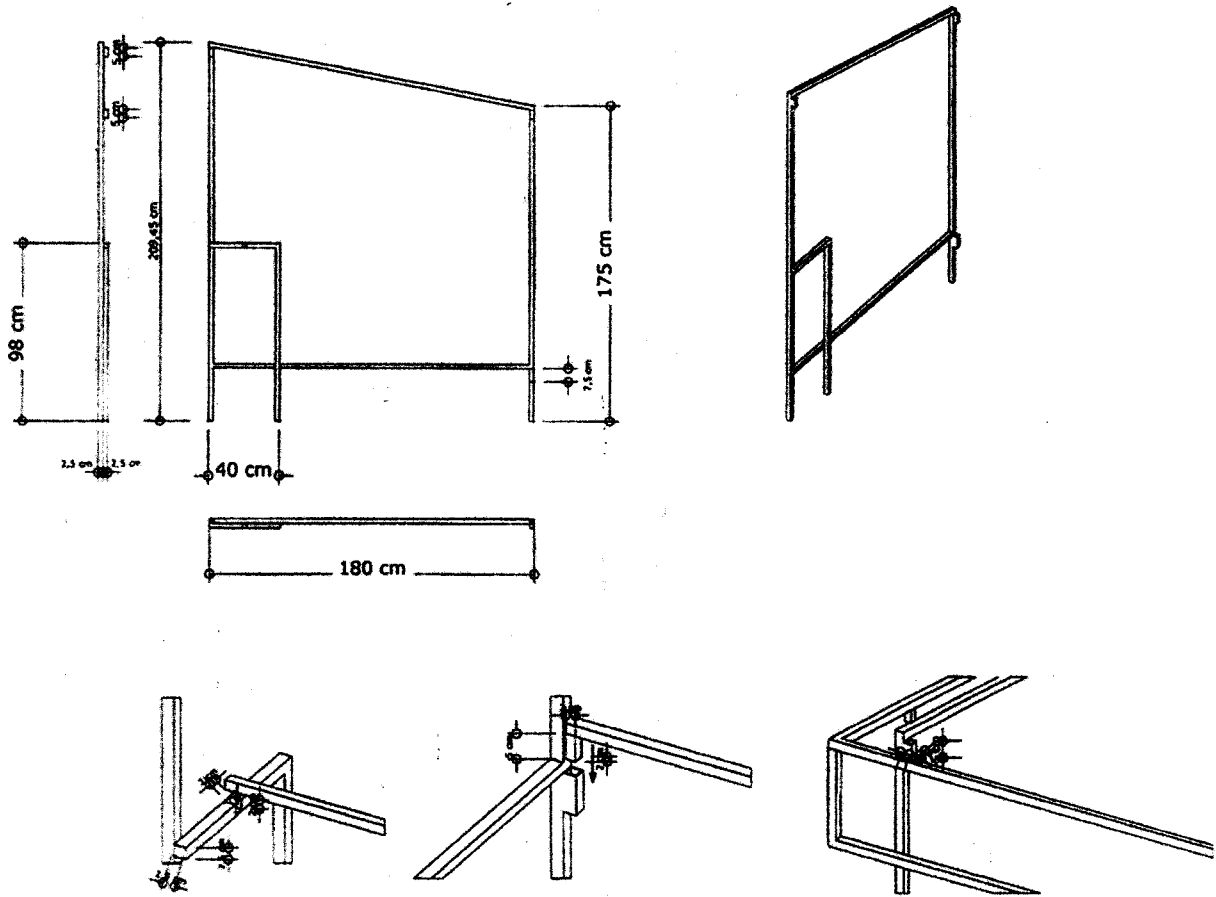

*Handwritten signatures and initials*



# E2 Estructura Cabecera Derecha

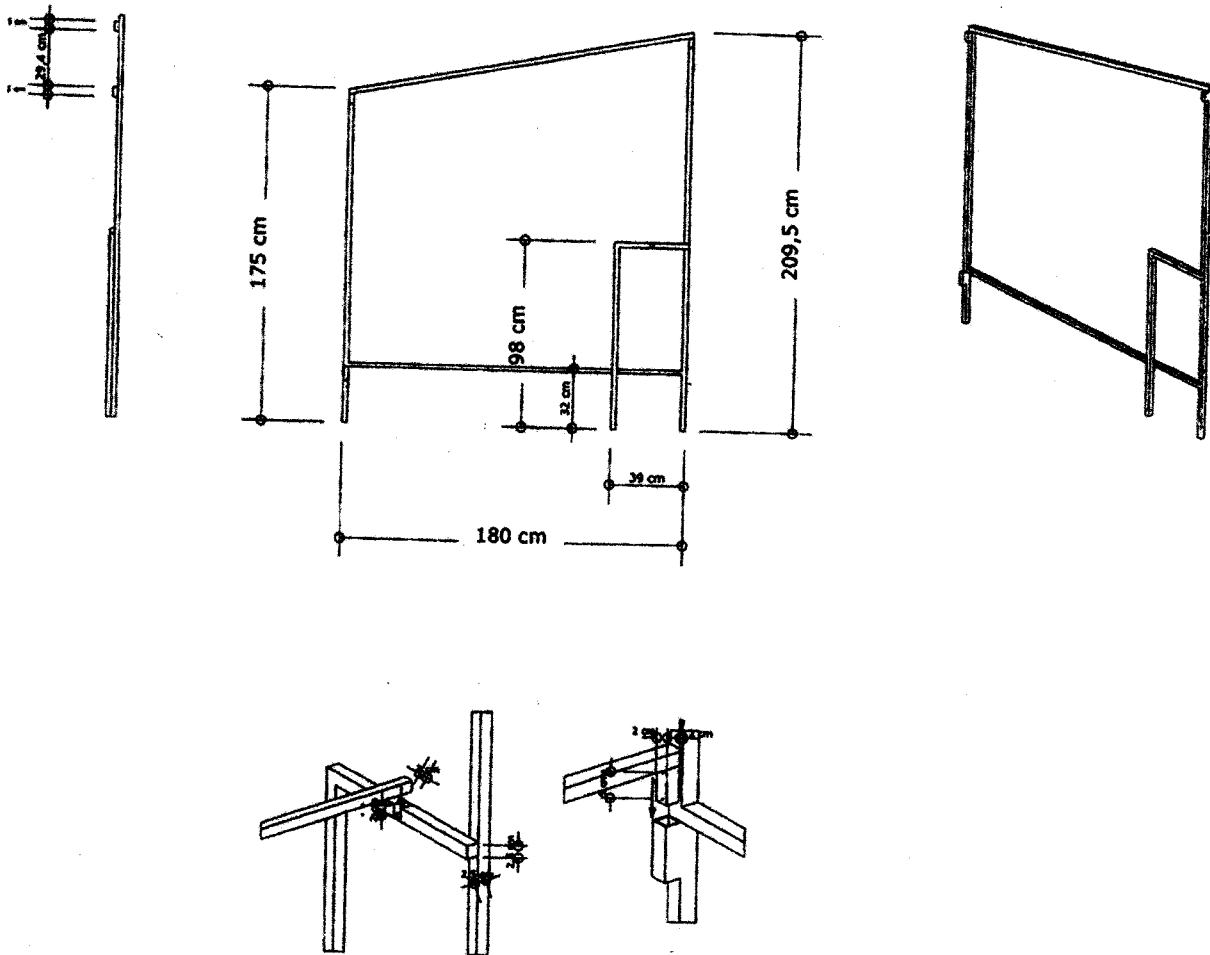

Handwritten marks and signatures at the bottom left of the page.



Ministerio de Desarrollo Social

E-10134-2016



Anexo A

# E3 Estructura Central

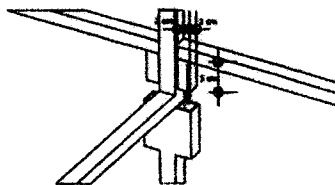
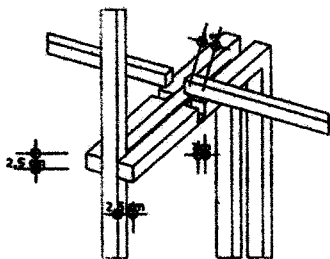
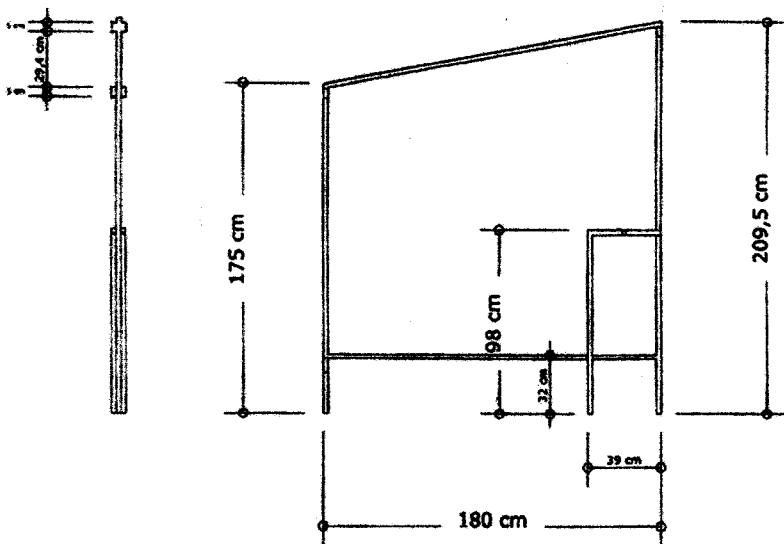

*Handwritten signatures and initials*





Ministerio de Desarrollo Social

E-10134-2016



Anexo A

### E4 Tirante Soporte de Estante

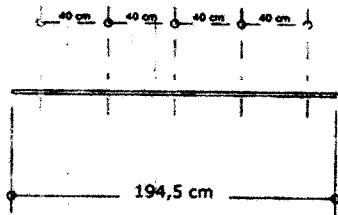

### E5 Tirante Trasero Inferior

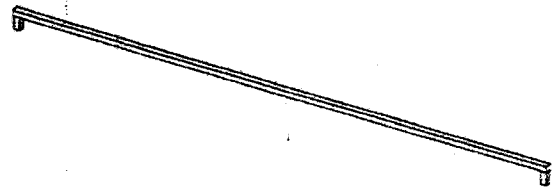
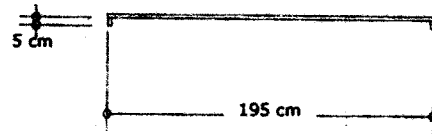

Handwritten signature and initials



Ministerio de Desarrollo Social

E-10134-2016



Anexo A

# E6 Estructura Techo

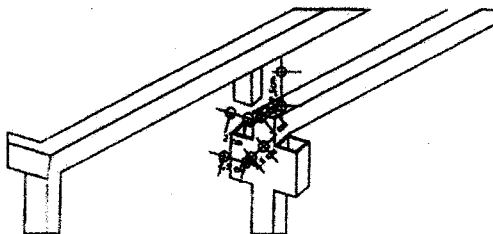
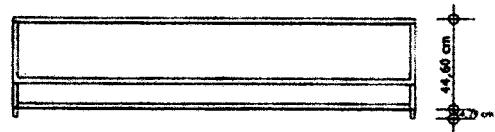
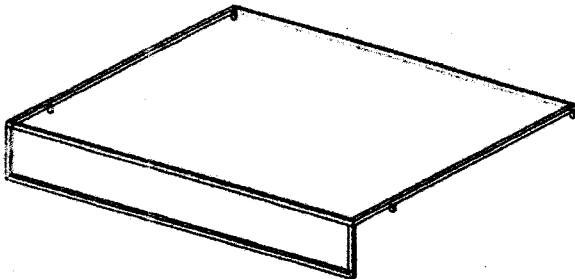
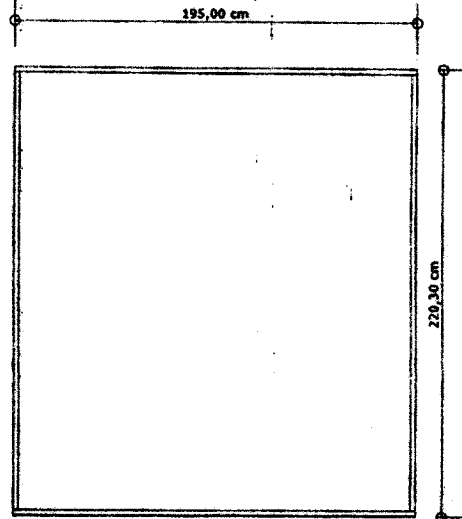
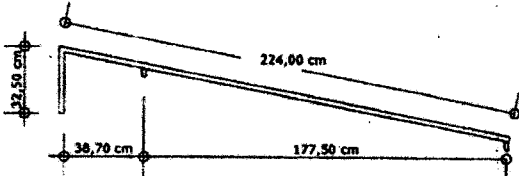

*Handwritten signature and initials*



Ministerio de Desarrollo Social



E-10134-2016

Anexo A

# L1 Lona Cabecera Izquierda

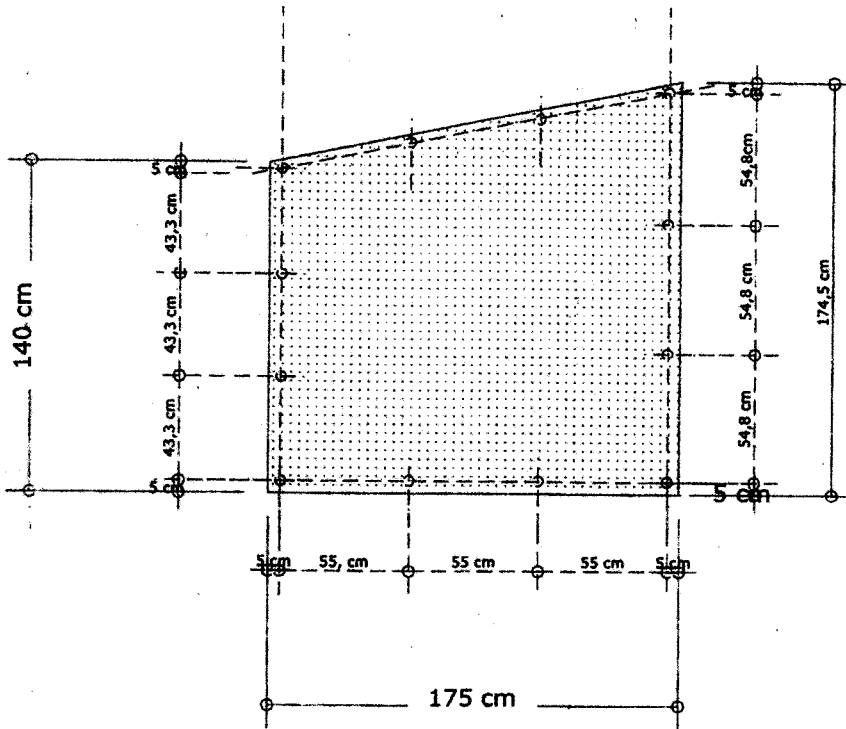

Handwritten signature

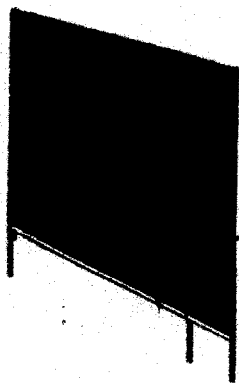



Ministerio de Desarrollo Social

E-10134-2016

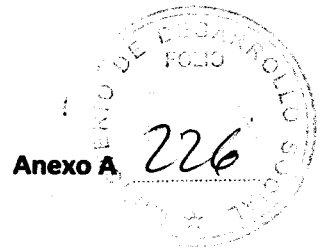

# L2 Lona Cabecera Derecha

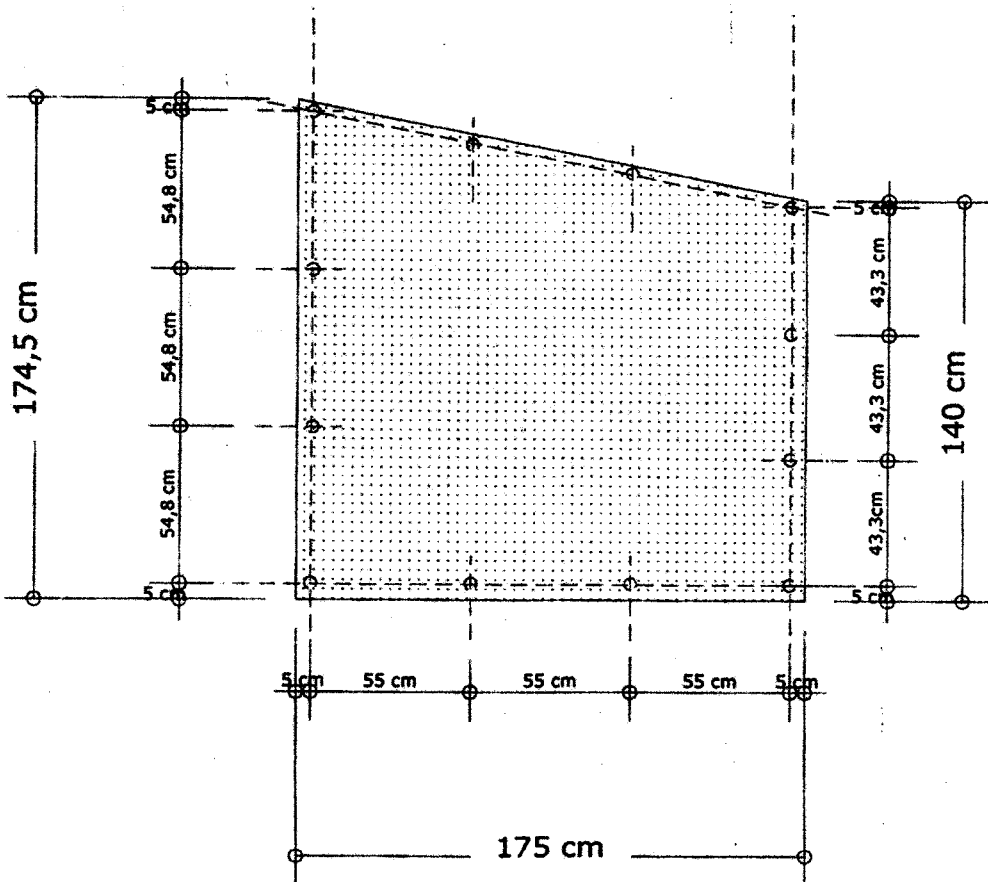

*Handwritten signature and scribbles*

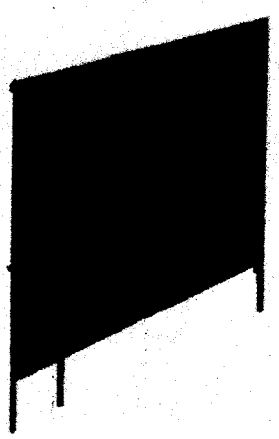



Anexo A

# L3 Lona Intermedia

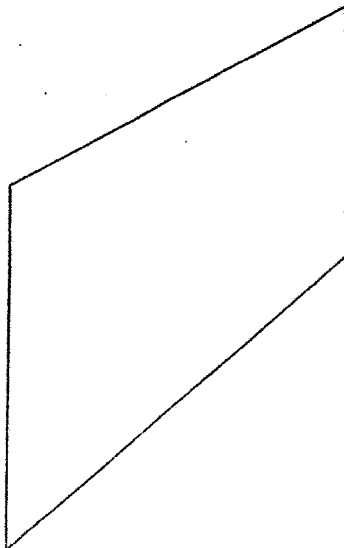
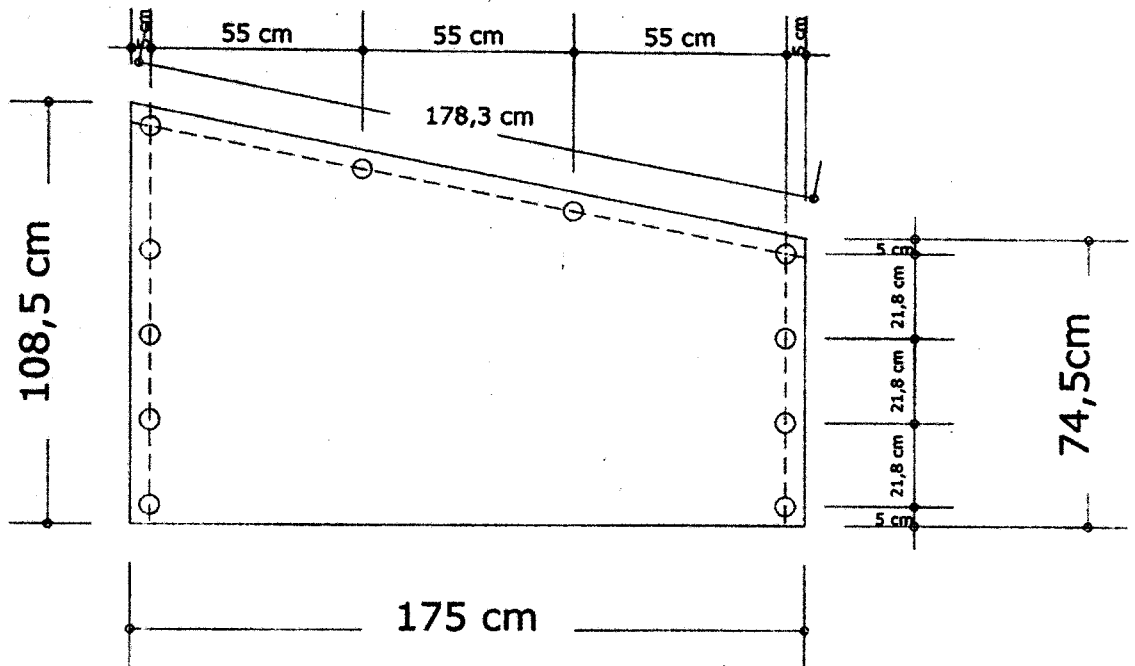

Handwritten signatures and initials in the bottom left corner.

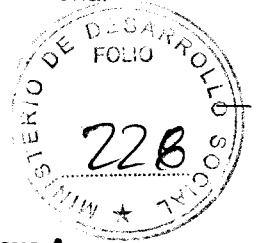

Anexo A

# L4 Lona Faldon

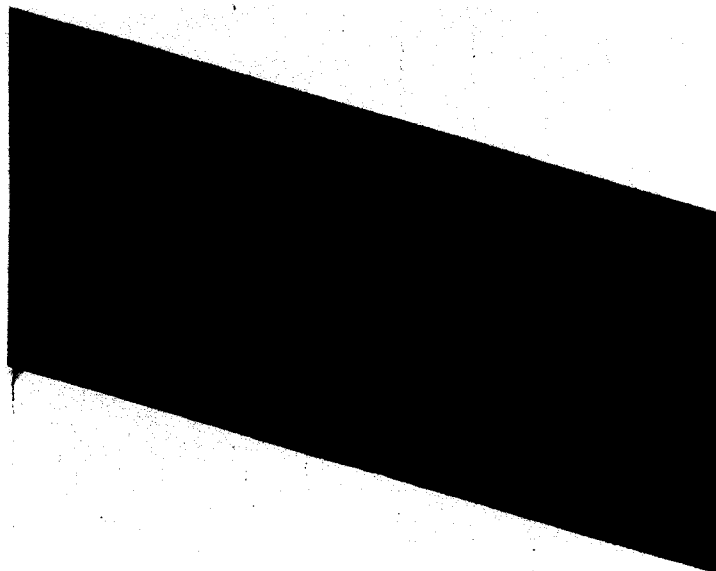
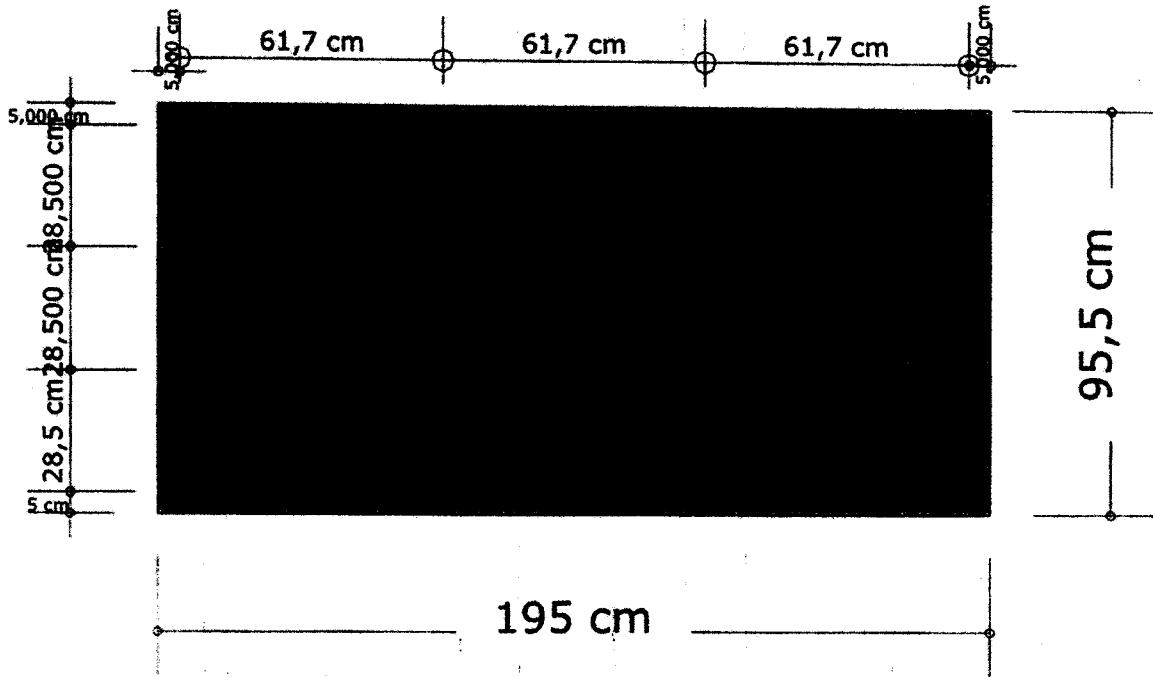

*Handwritten signature and initials*



Anexo A

# L5 Lona Techo y Cenefa

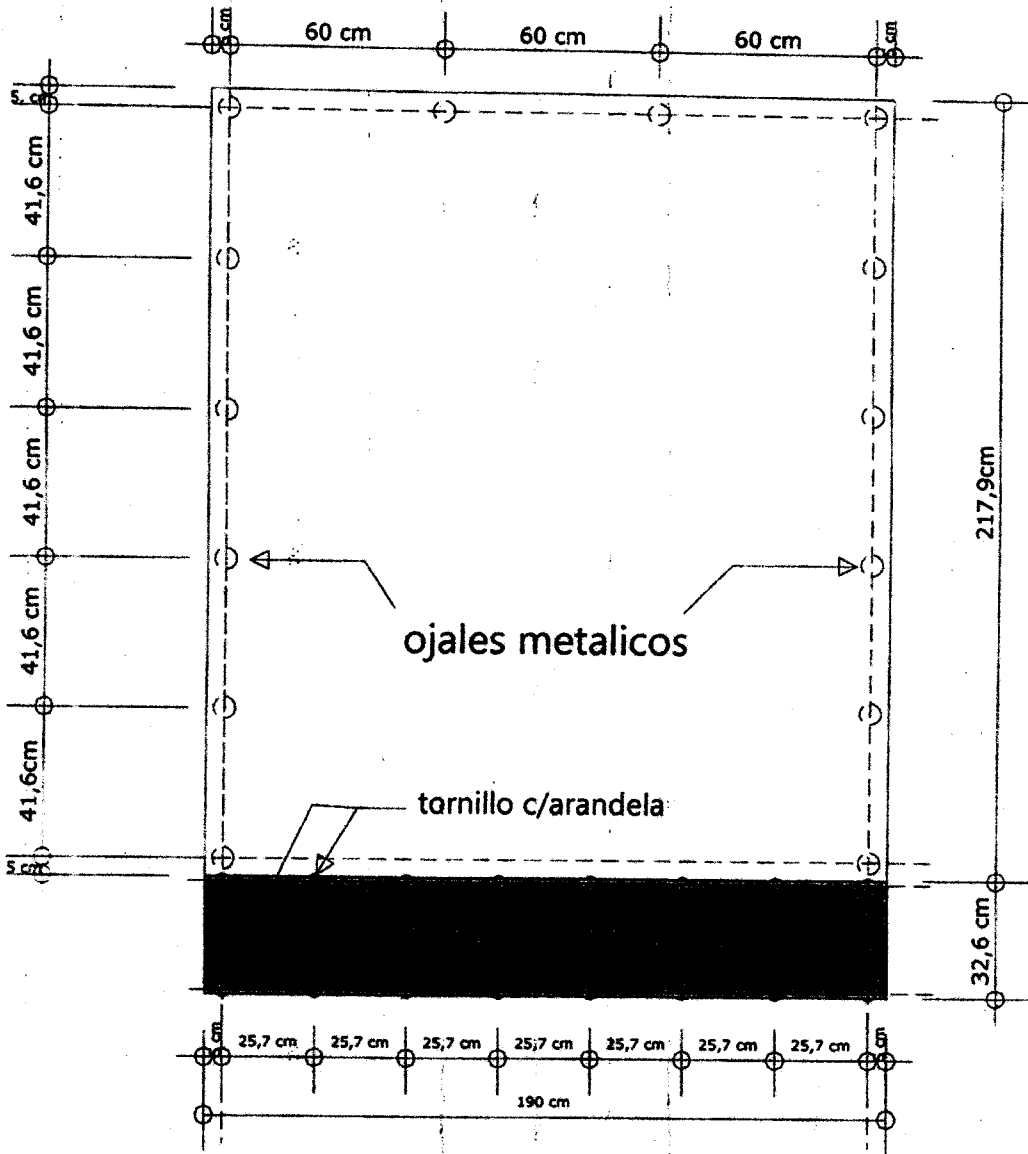

Handwritten signature and initials



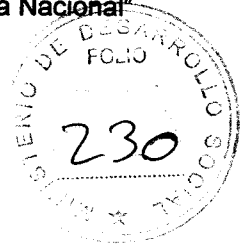

Anexo A

# M1 Mostrador

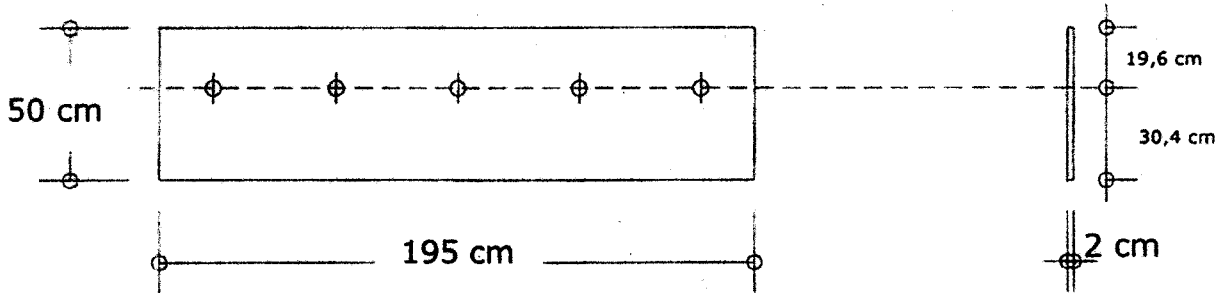
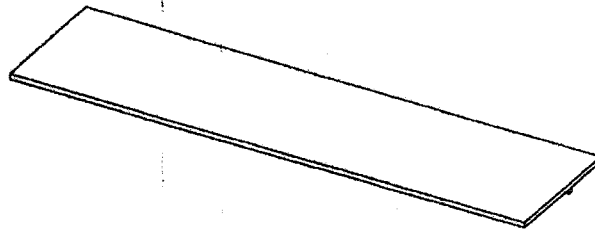

~  
10/12

8





Ministerio de Desarrollo Social

E-10134-2016



**MODULO 5 PUNTOS DE VENTA**  
**Medidas Generales**

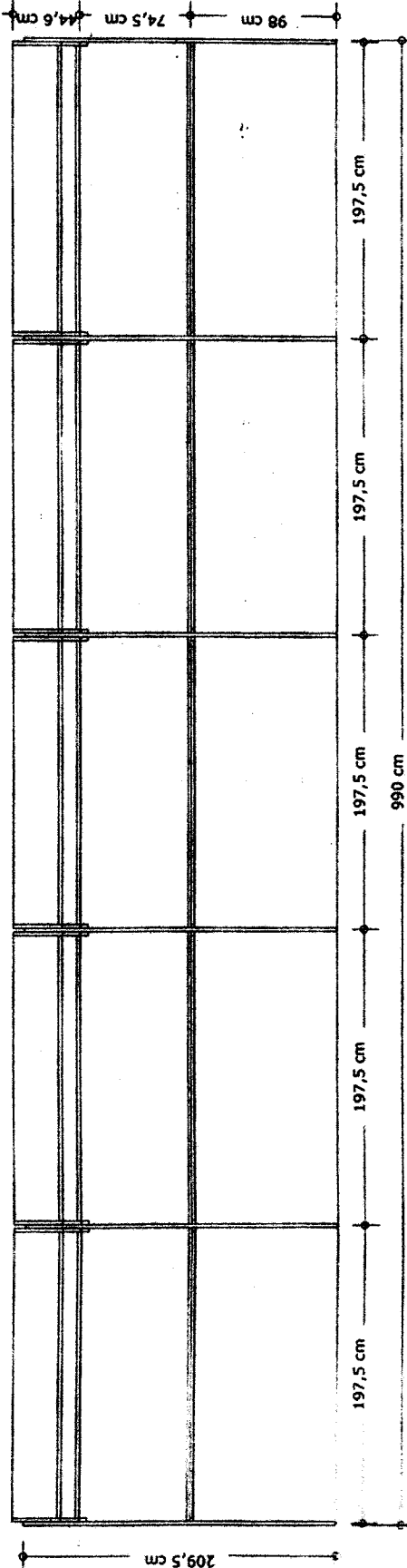

Handwritten signature



Ministerio de Desarrollo Social

E-10134-2016

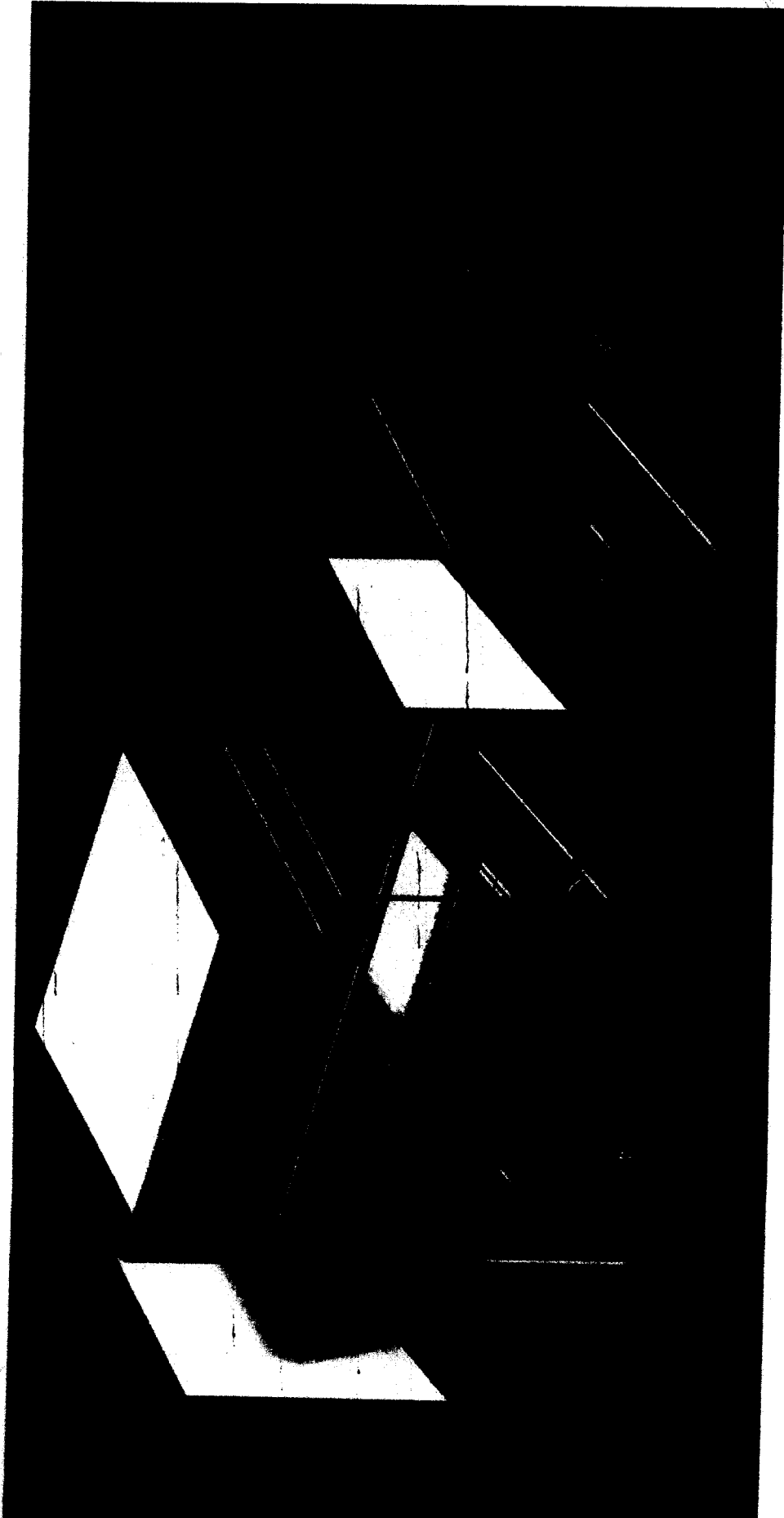

Handwritten marks and signatures at the bottom left corner



Ministerio de Desarrollo Social

E-10134-2016

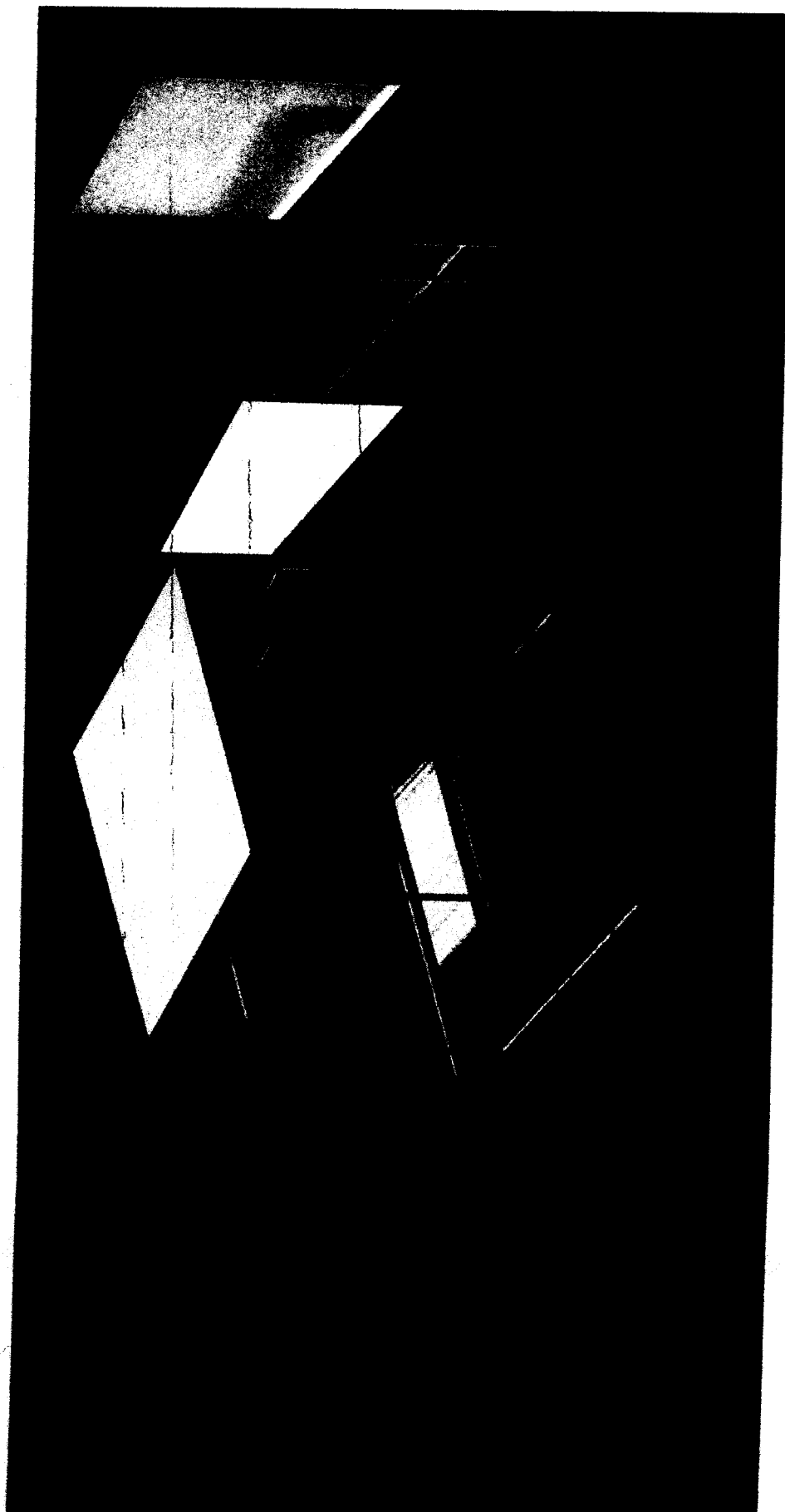
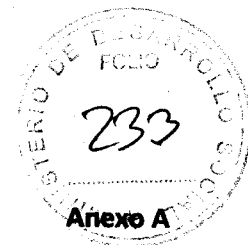

Handwritten signature or initials



Ministerio de Desarrollo Social

E-10134-2016

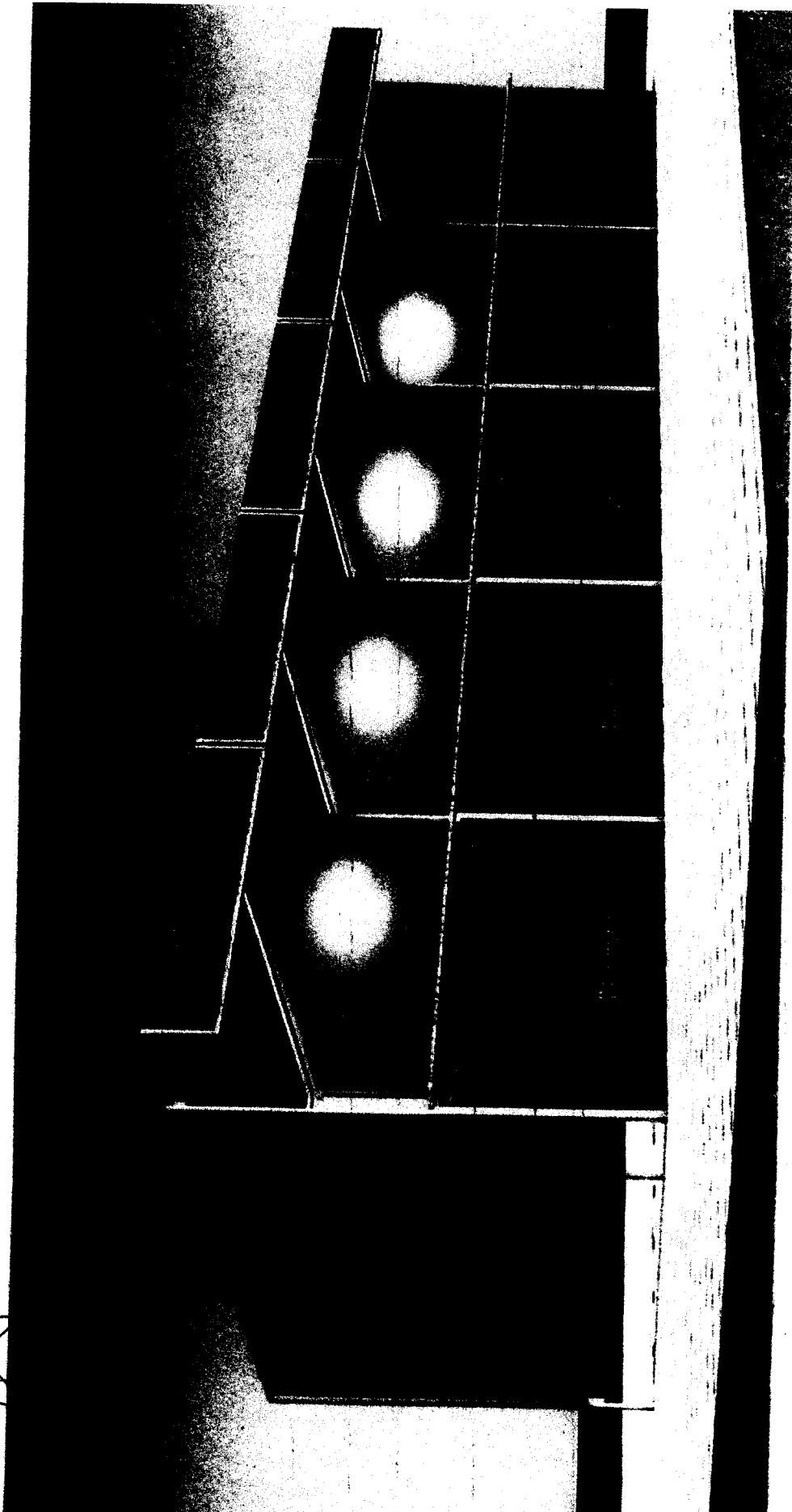

*Handwritten signature or initials*



Ministerio de Desarrollo Social

E-10134-2016



Anexo A

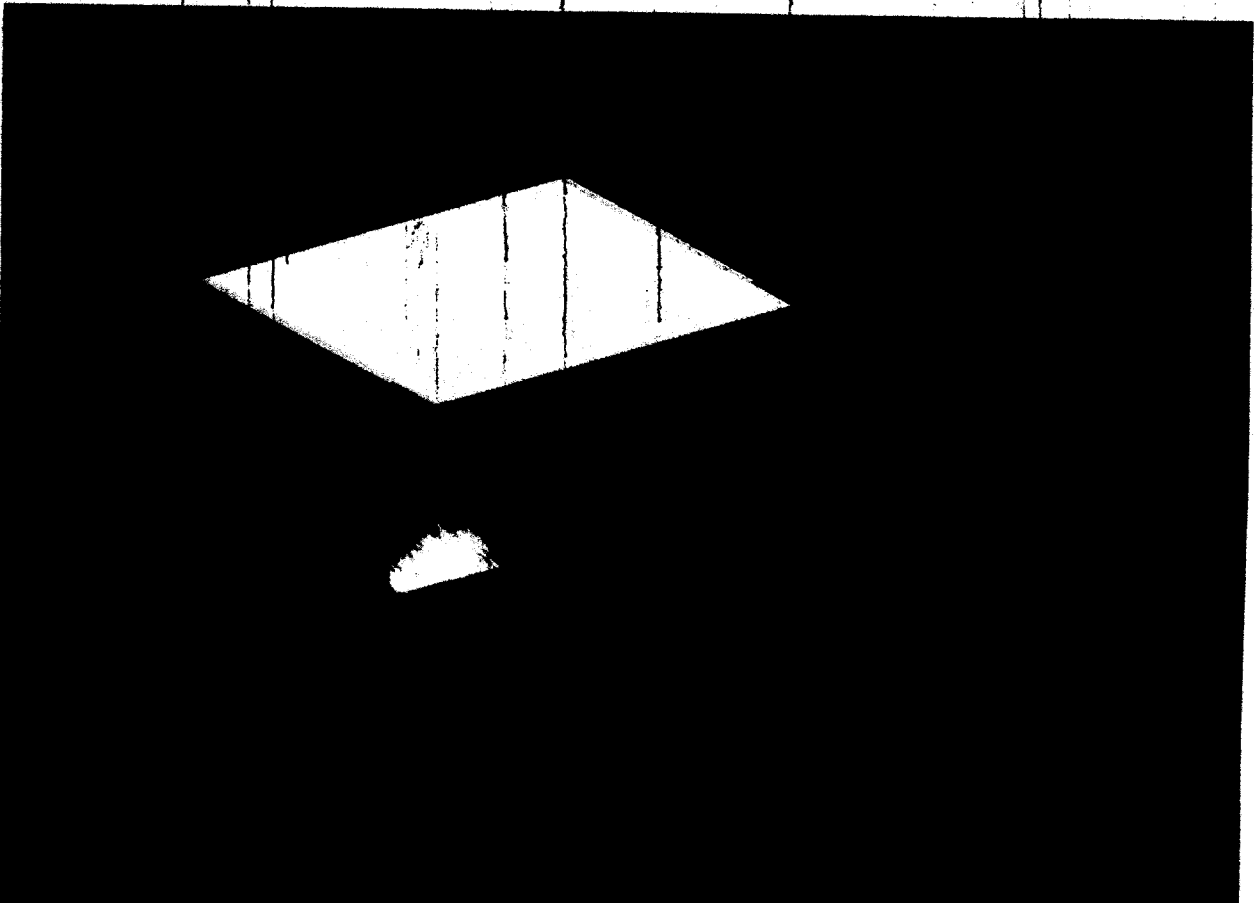
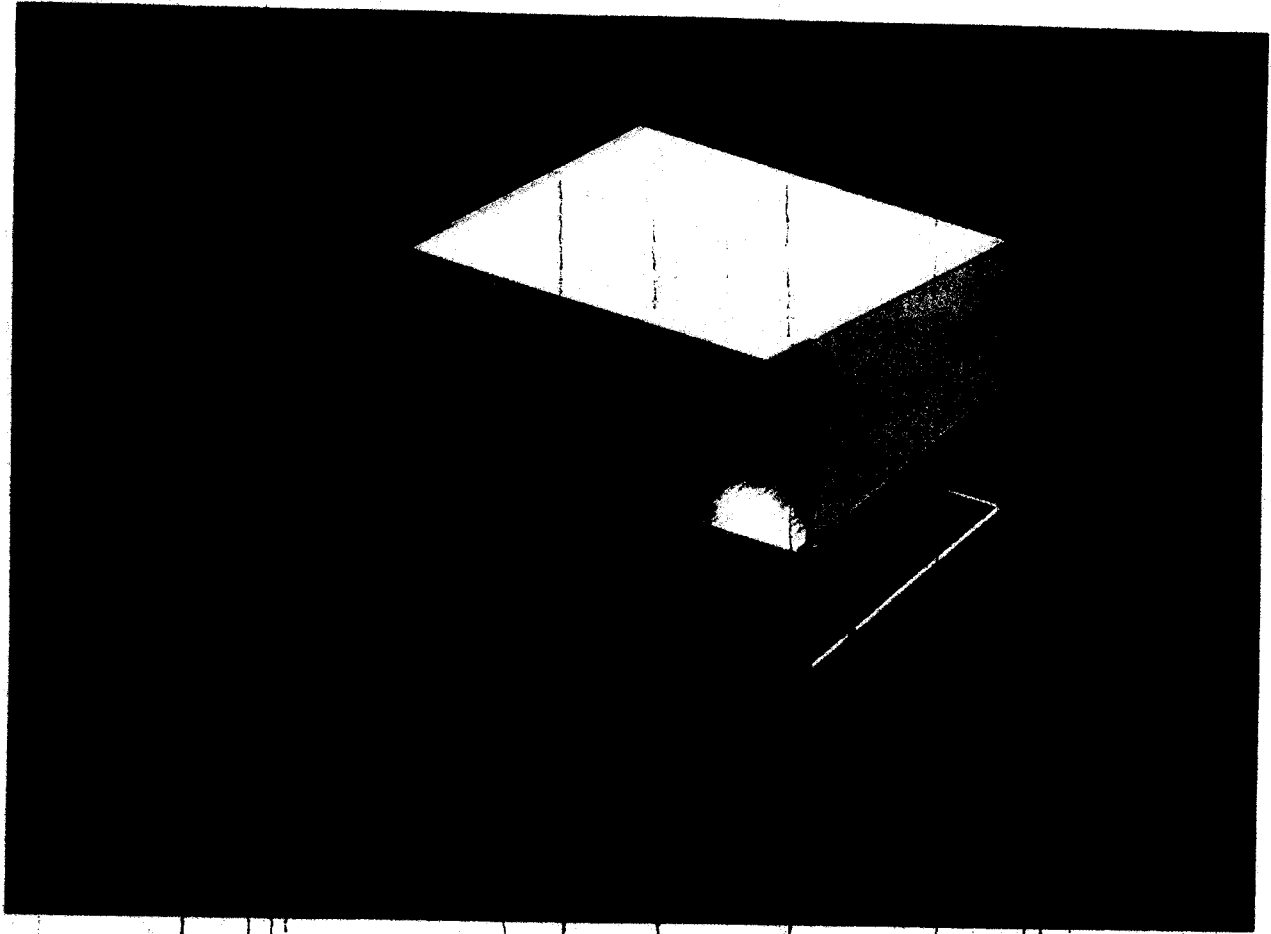

Handwritten signature and initials in the bottom left corner of the page.



Ministerio de Desarrollo Social

E-10134-2016



Anexo A

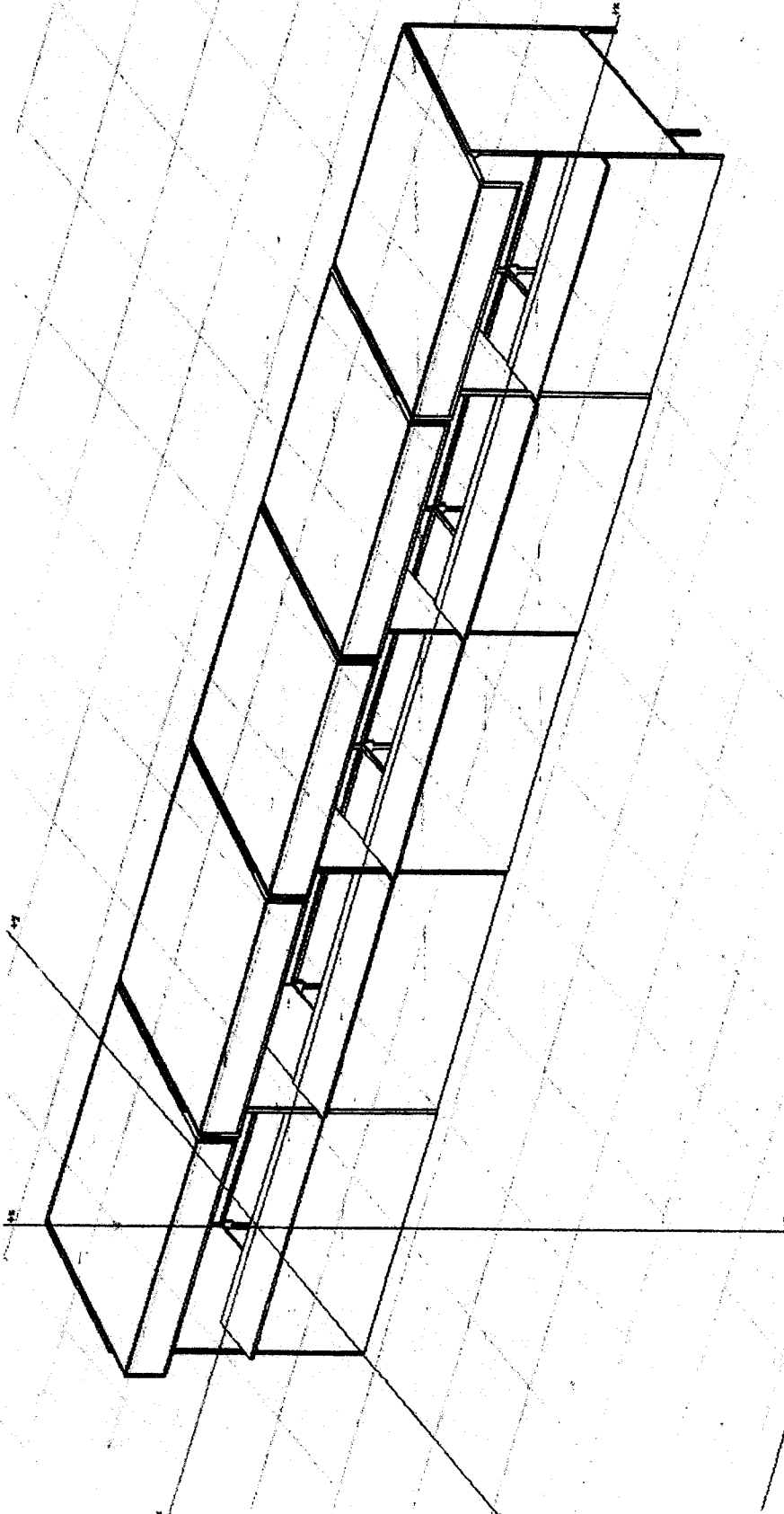

*Handwritten signature and initials*



Ministerio de Desarrollo Social

1032

E-10134-2016

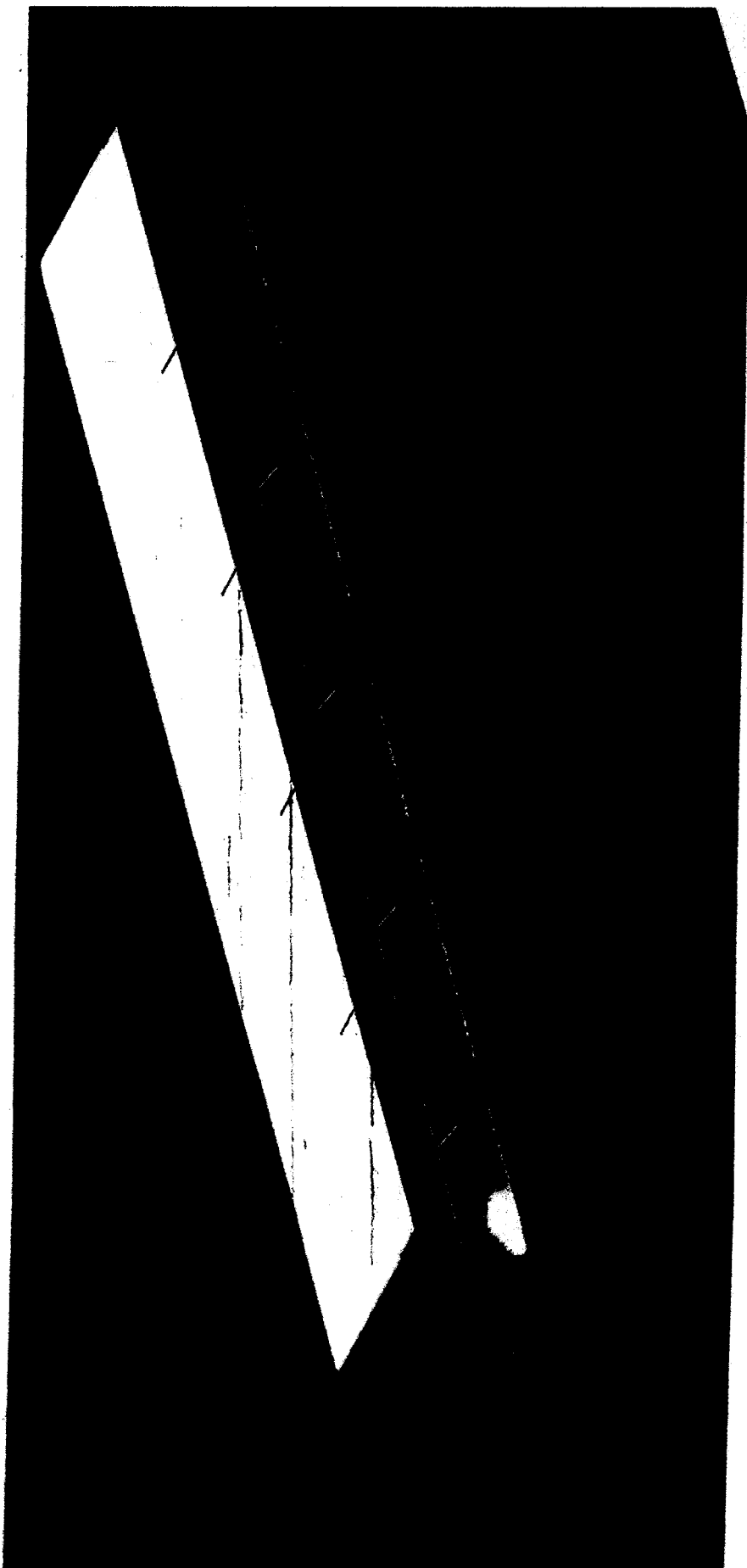

5  
m...