

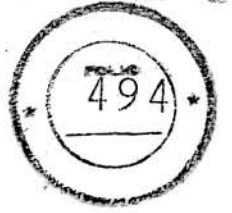

0044

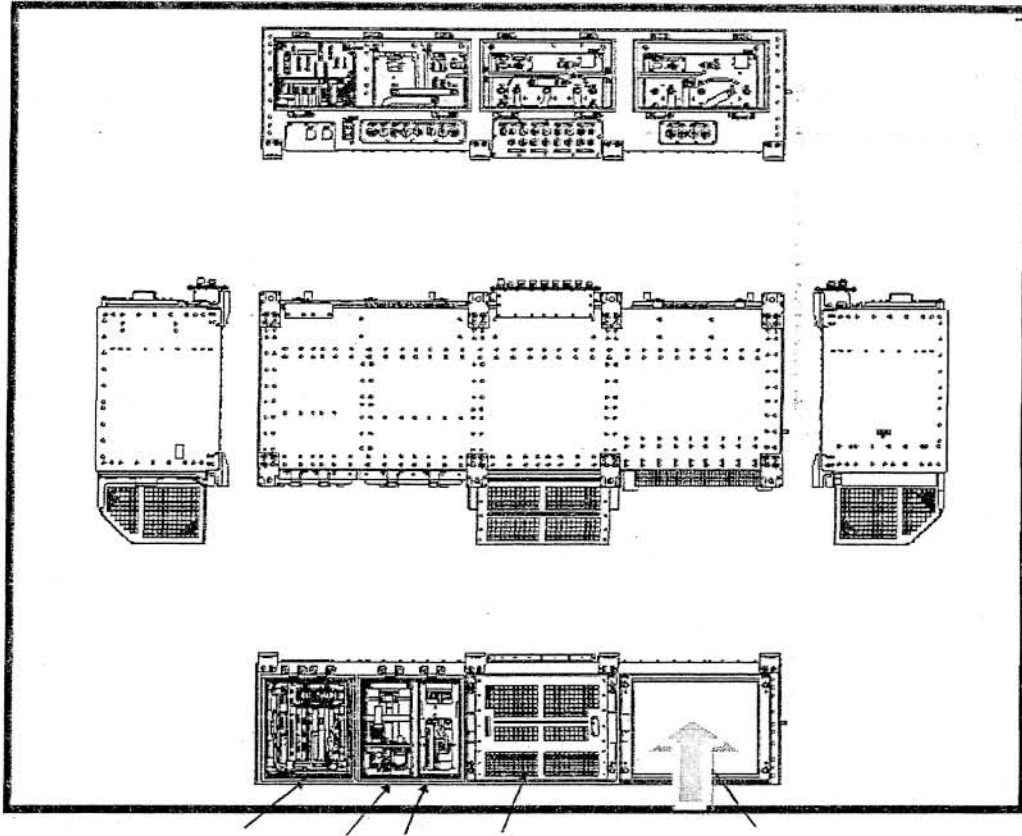

G97 Brake chopper module



G98 Power module

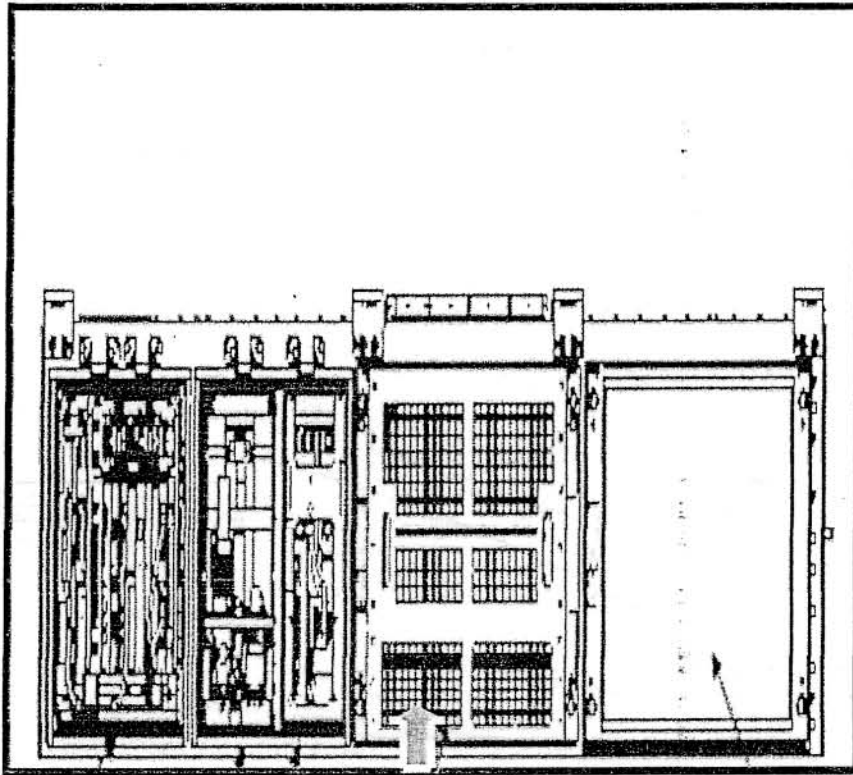



0044

G99 Door controller module

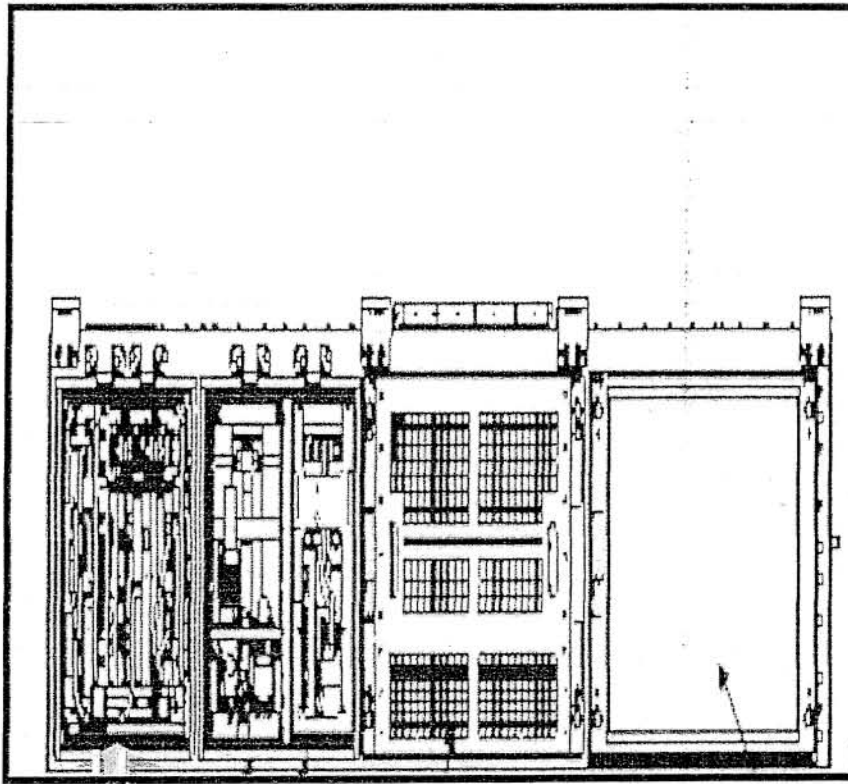

G100 Interface module

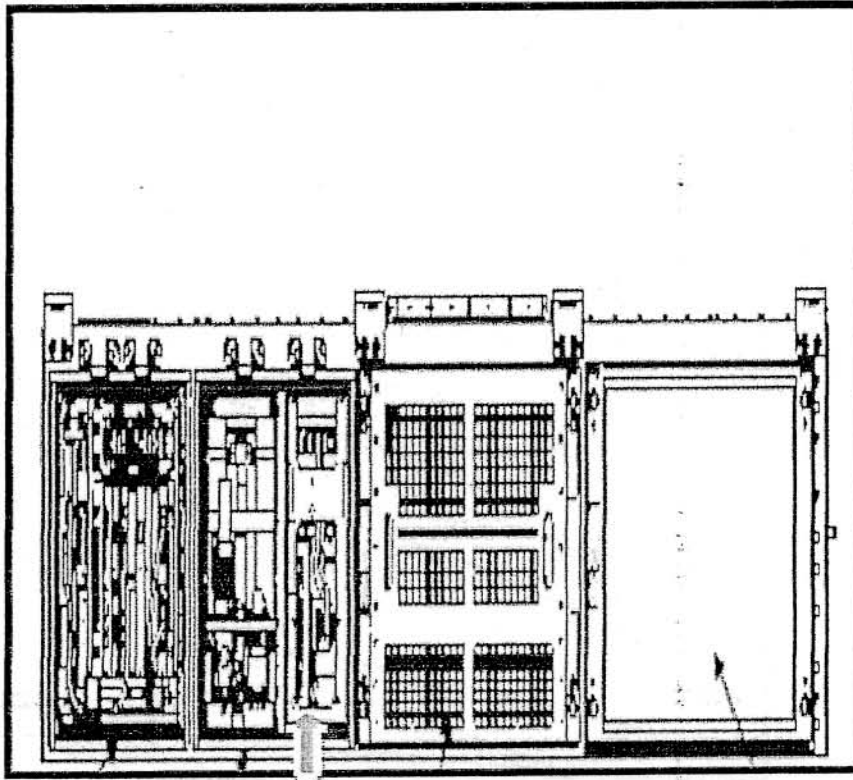

G103 Auxiliary inverter

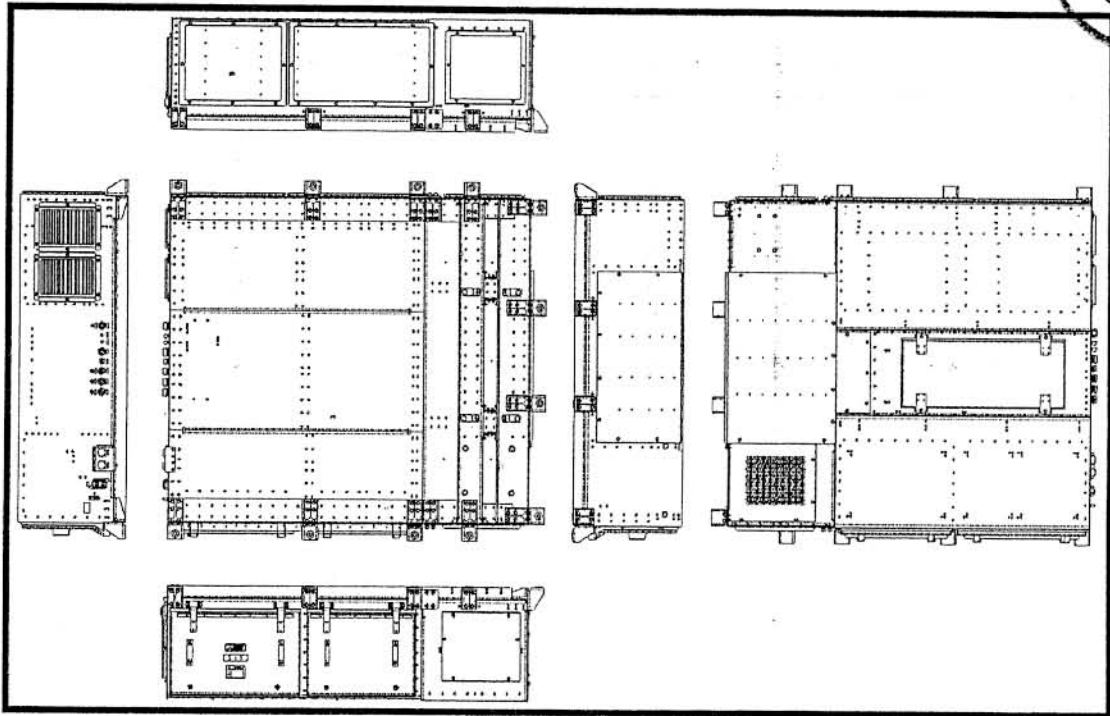

G104 Inverter module (SIV power module)

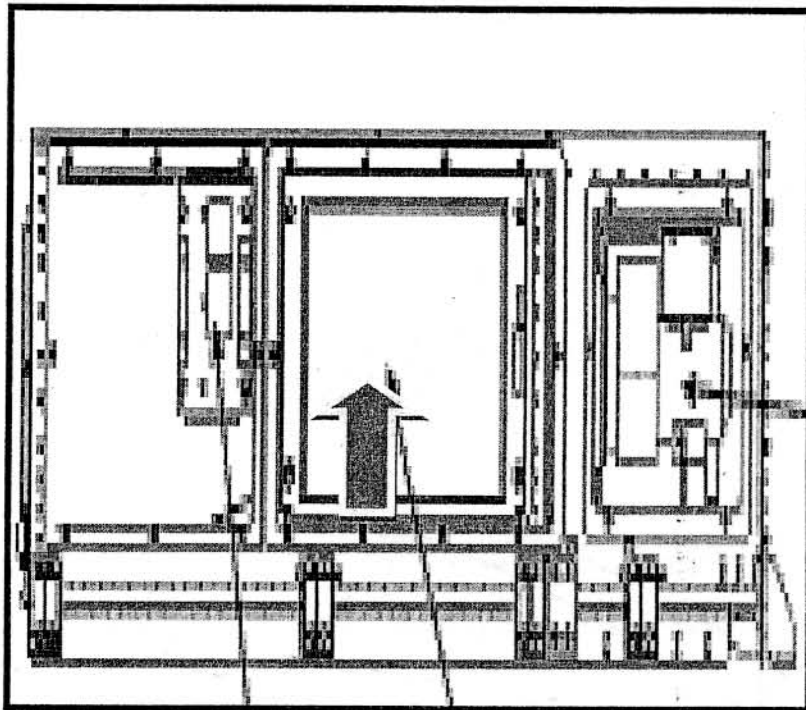

Can

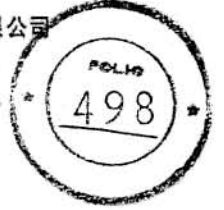

G105 SIV relay module

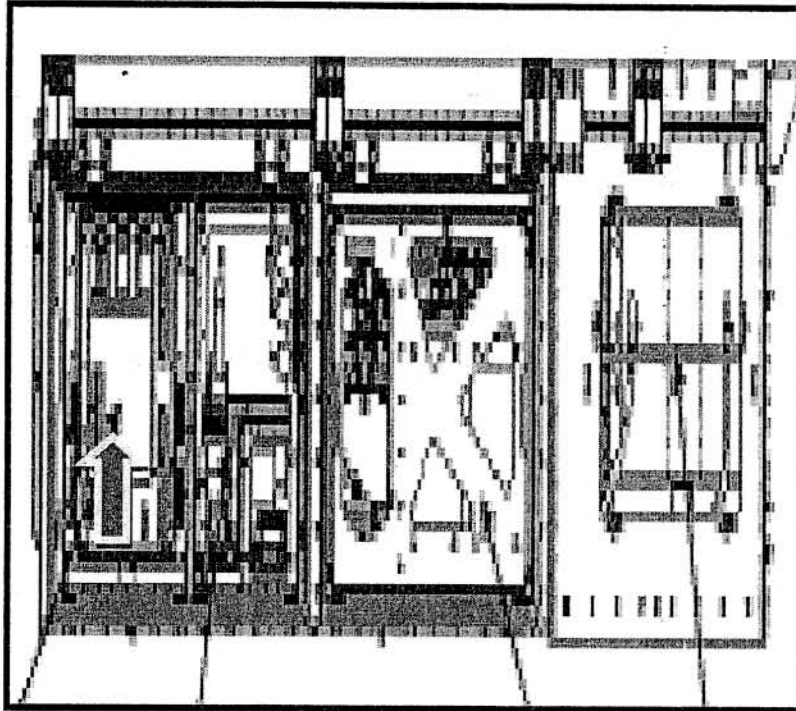

G106 Input circuit module (SG module)

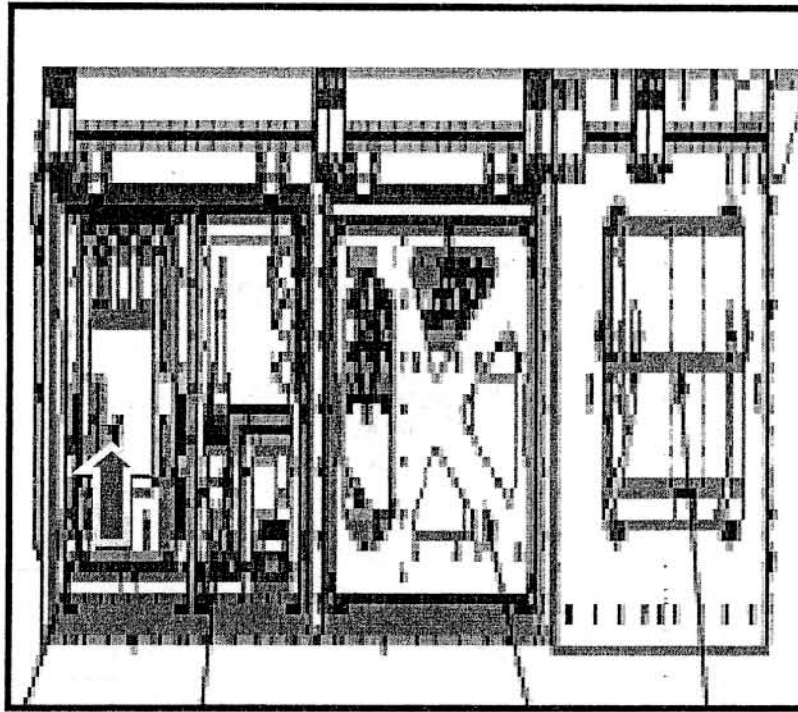

J

[Handwritten signature]

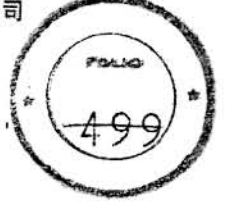

G107 BTH module (CG module)

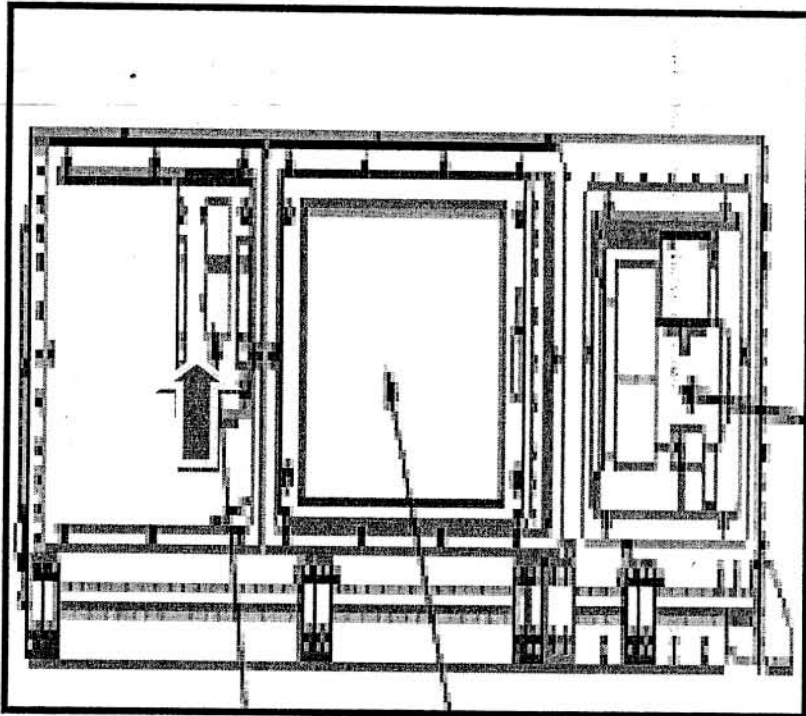

G108 ACC module

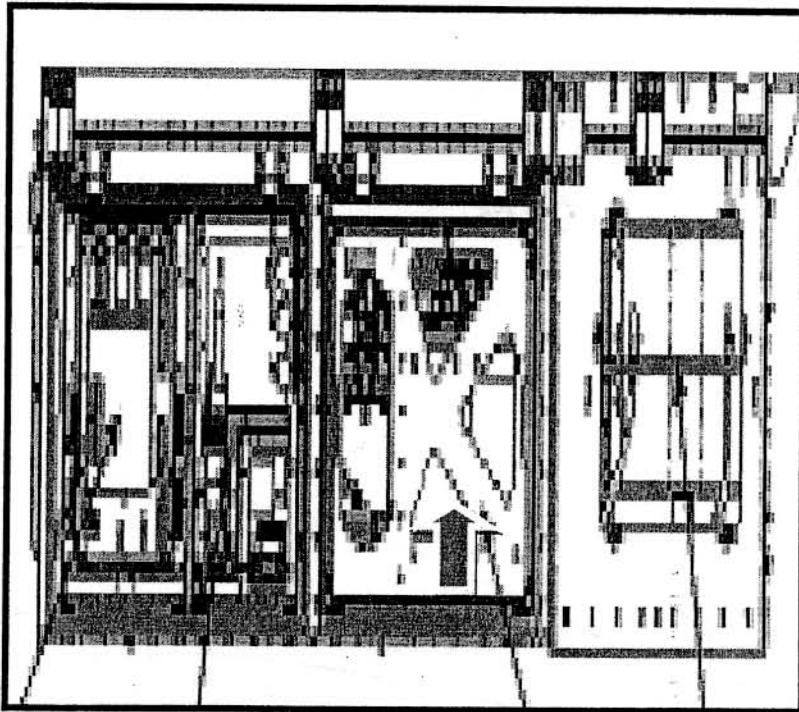

8



G109 BCG module

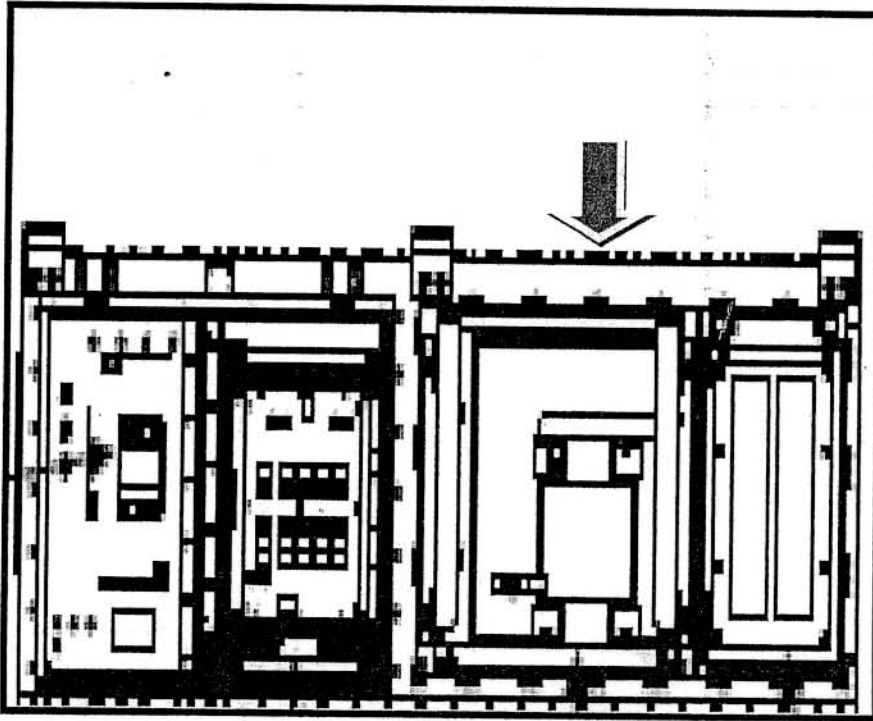

G110 Relay module for BCG

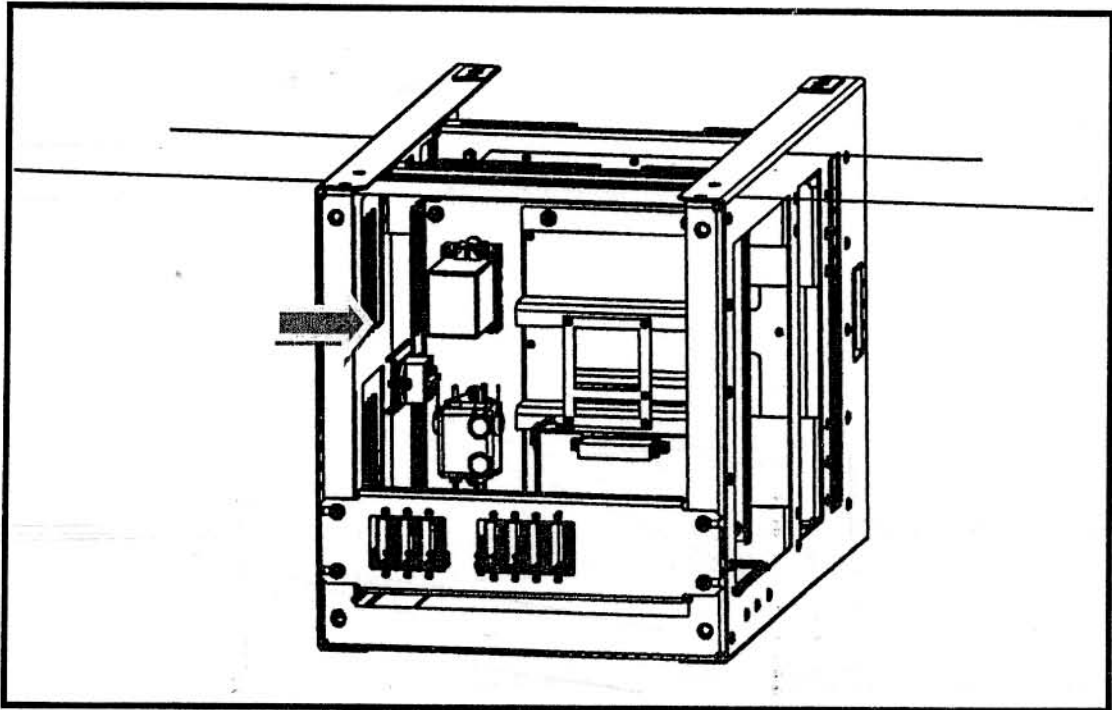

2



G111 DC24V output power supply (PS)

0044

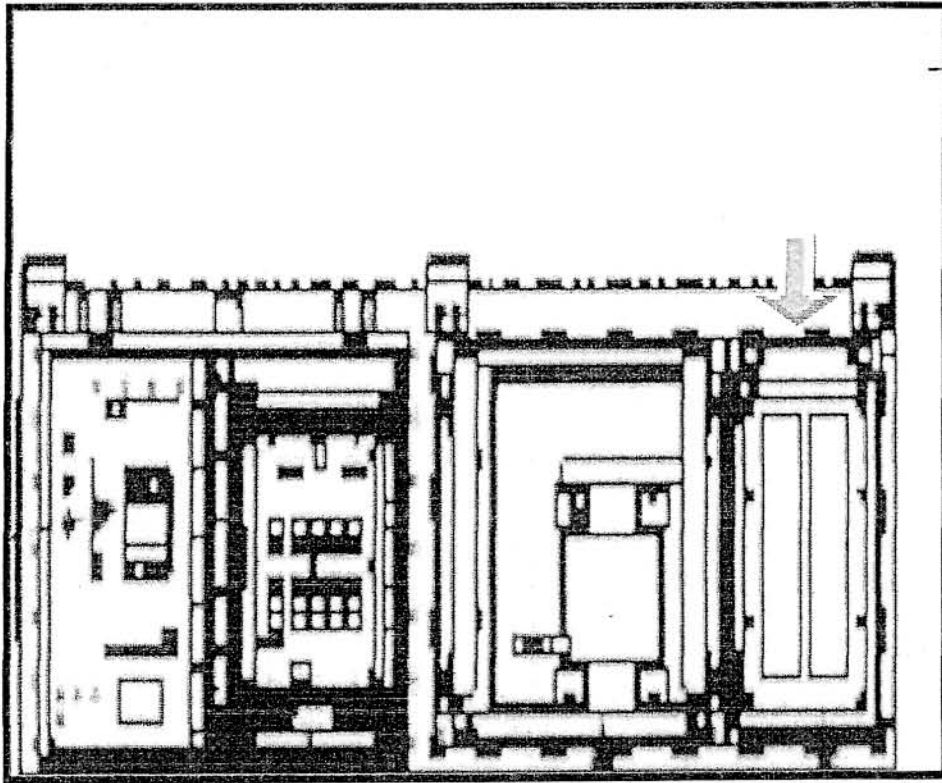
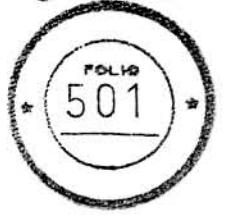

G112 SIV fuse

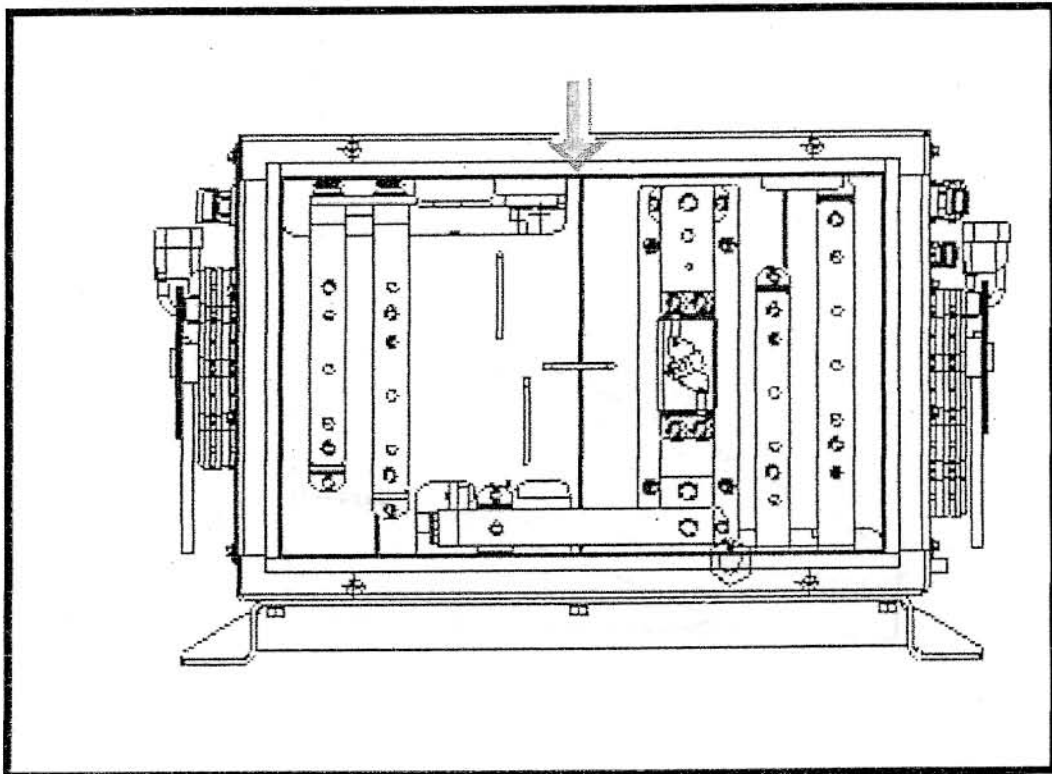

G115 SPS (train side)

0044

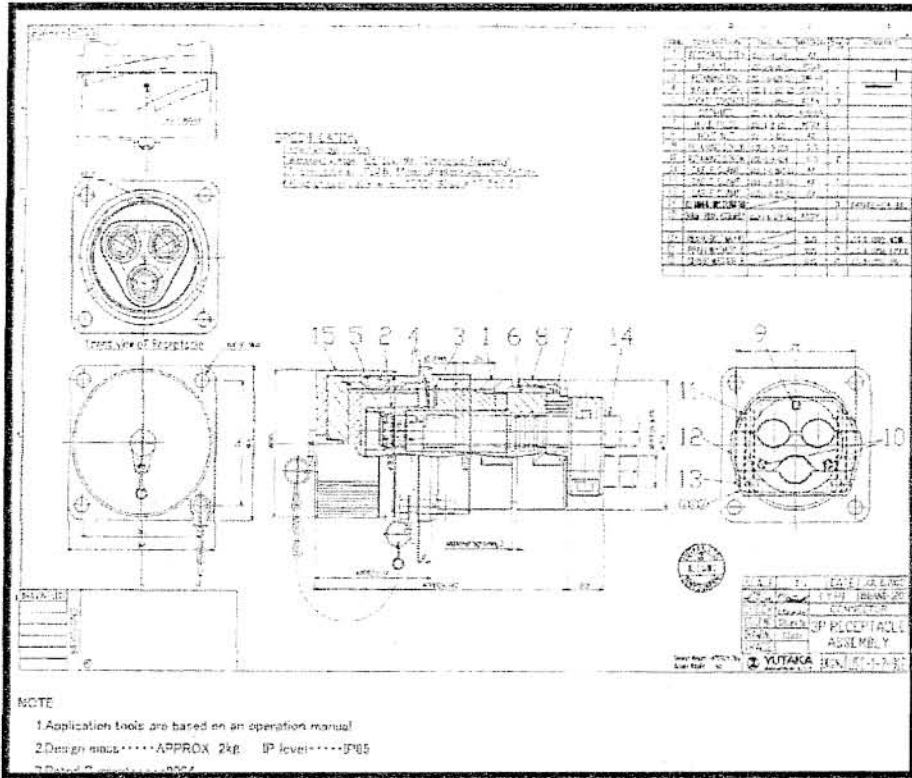

G116 IVHB box

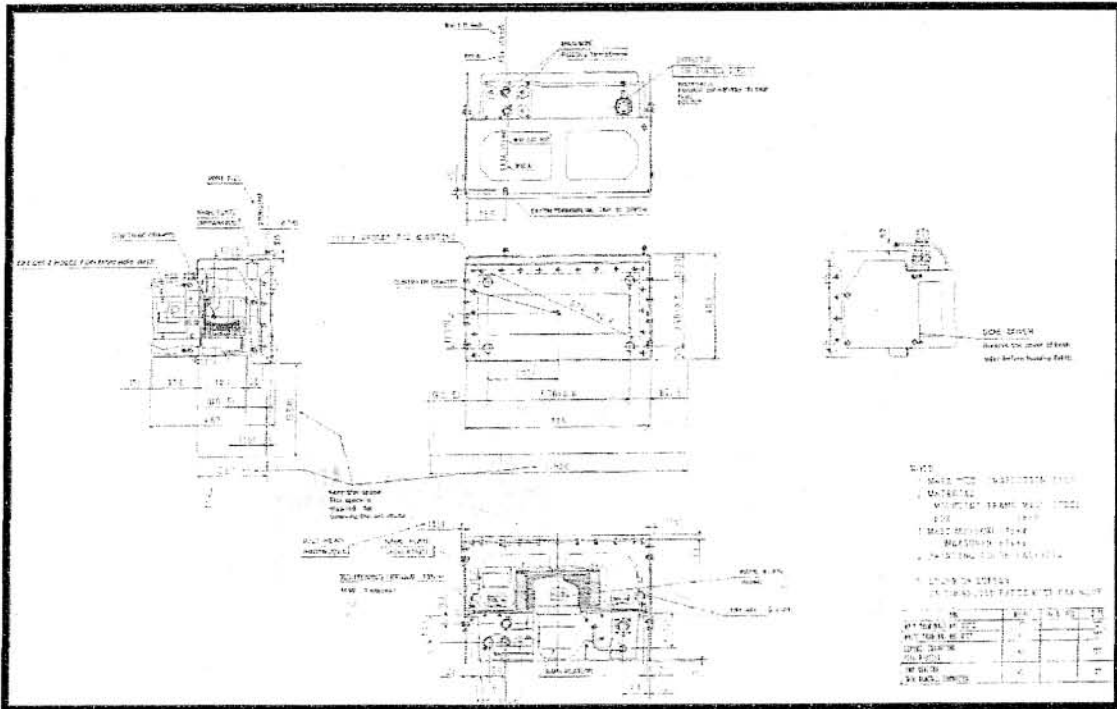



0044

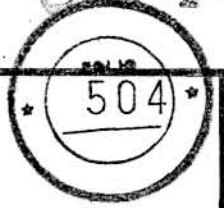

G117 Arrester

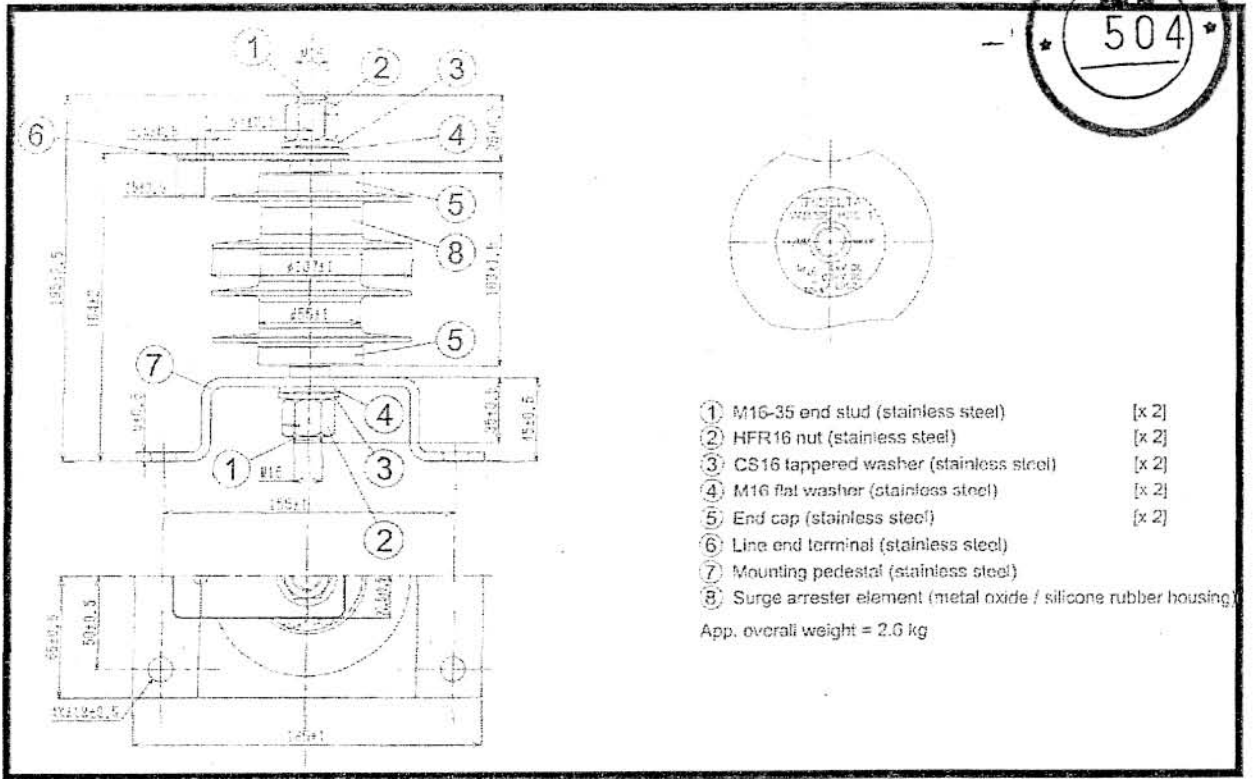

G118 Trunk module

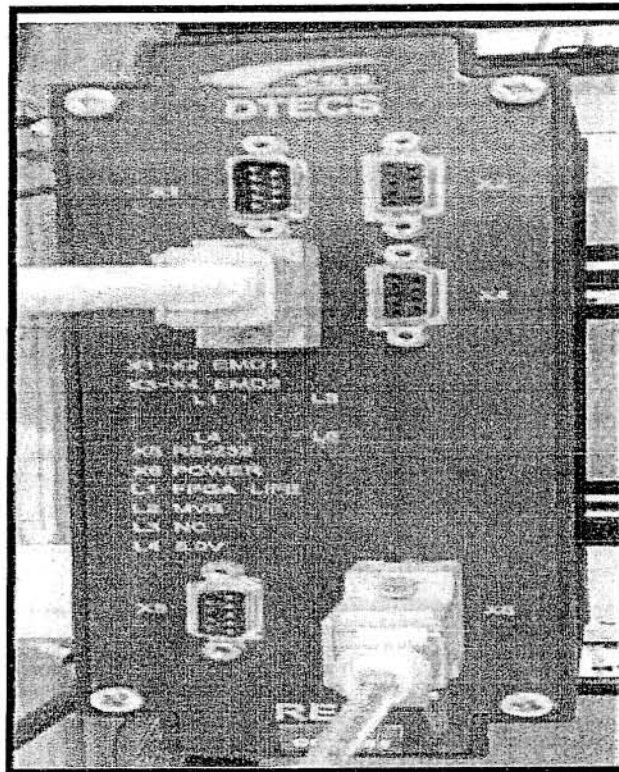



G119 GWMe module

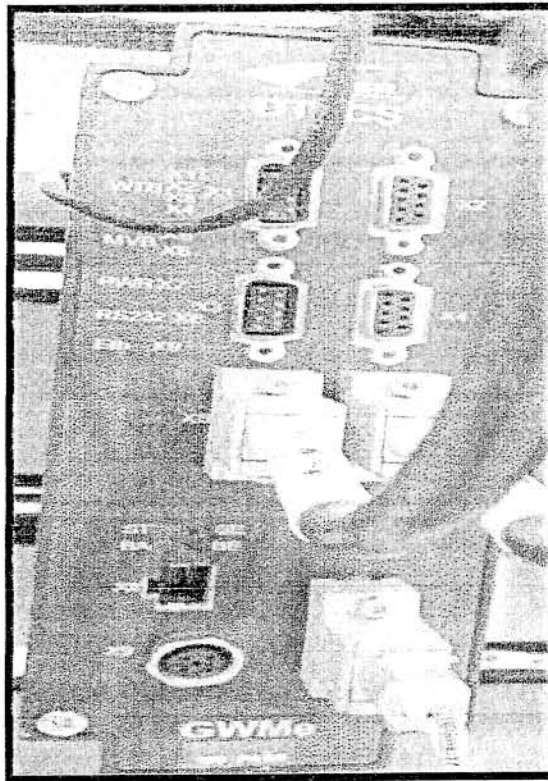

G120 Remote communication module



G121 Analog I/O module

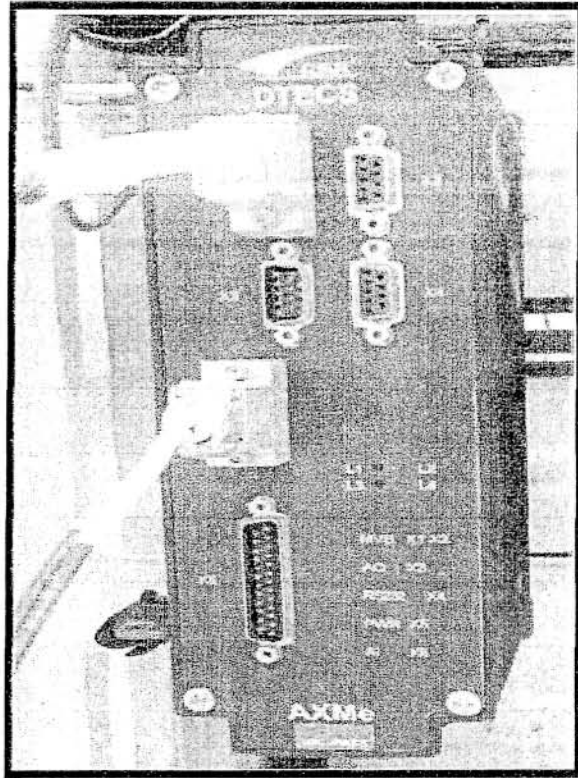
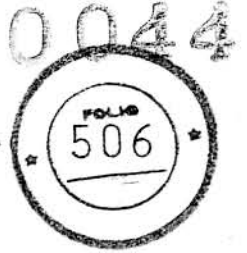

G122 Digital input module



G123 Digital I/O module



Part F Bogie

中国南车

南车青岛四方机车车辆股份有限公司

CSE QINGDAO SIFANG CO. LTD

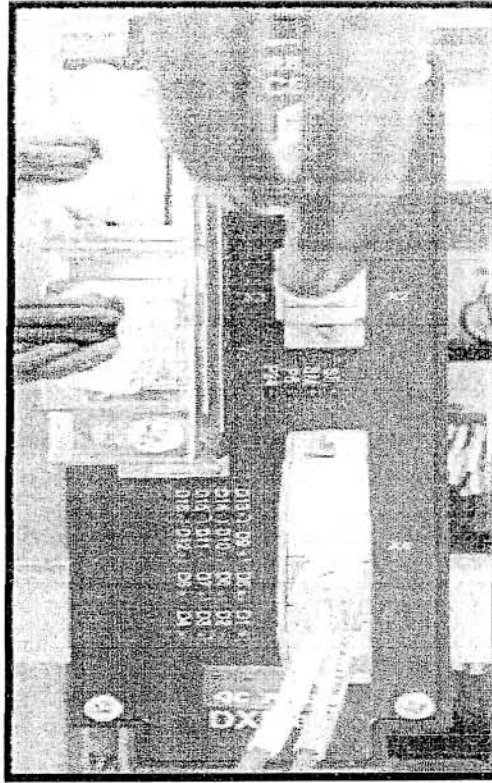
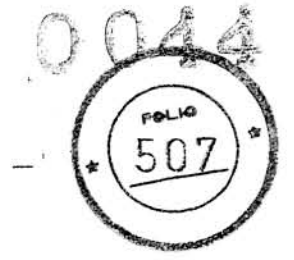

G124 TCMS display system

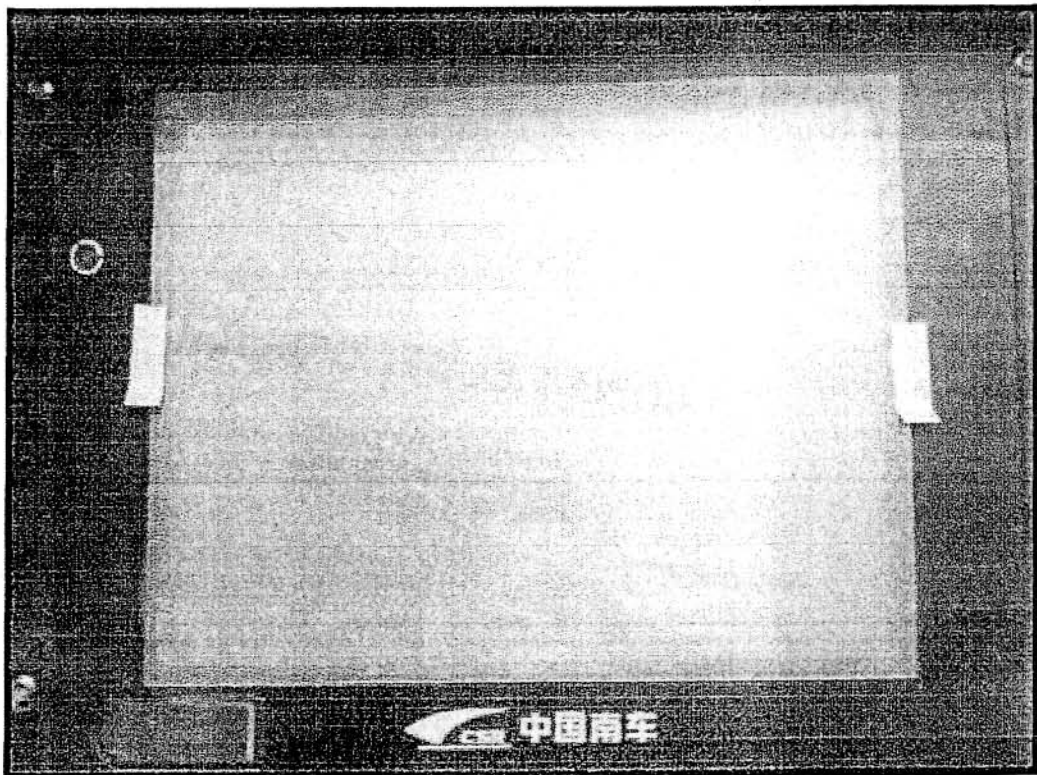

G125 Fuse box assembly for bus in workshop



Part F Bogie

CSF 中国南车

南车青岛四方机车车辆股份有限公司
CSF QINGDAO SIFANG CO. LTD.

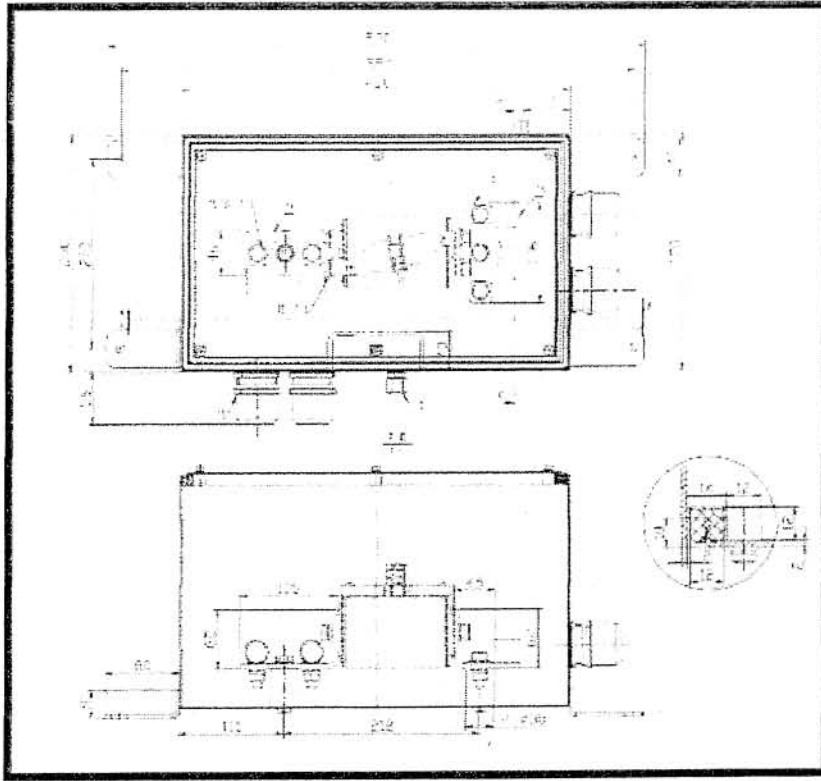
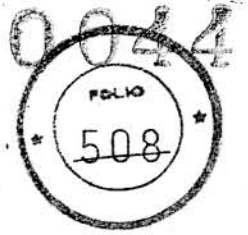

G126 Voltage sensor

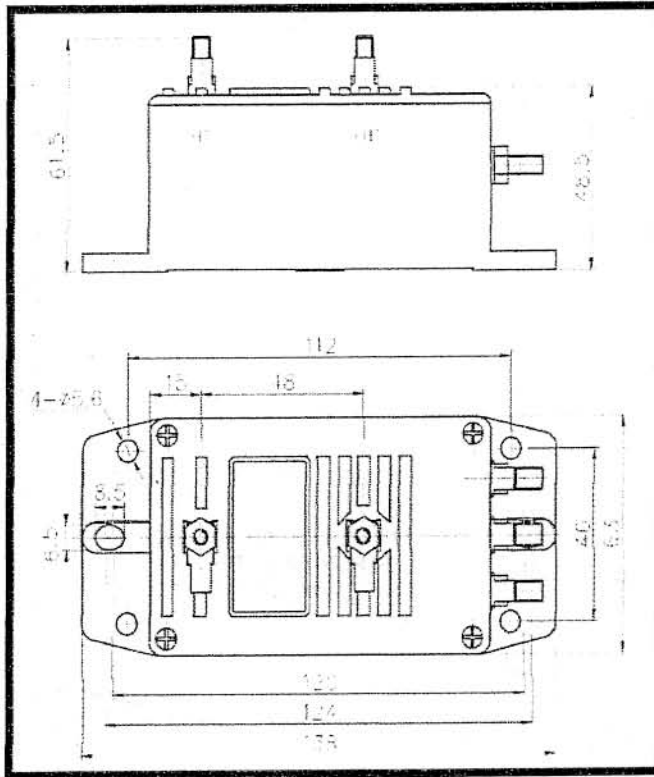



Part H Door Control Pannel

Part H Door Control Pannel

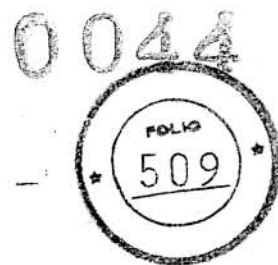

H1 Guard key

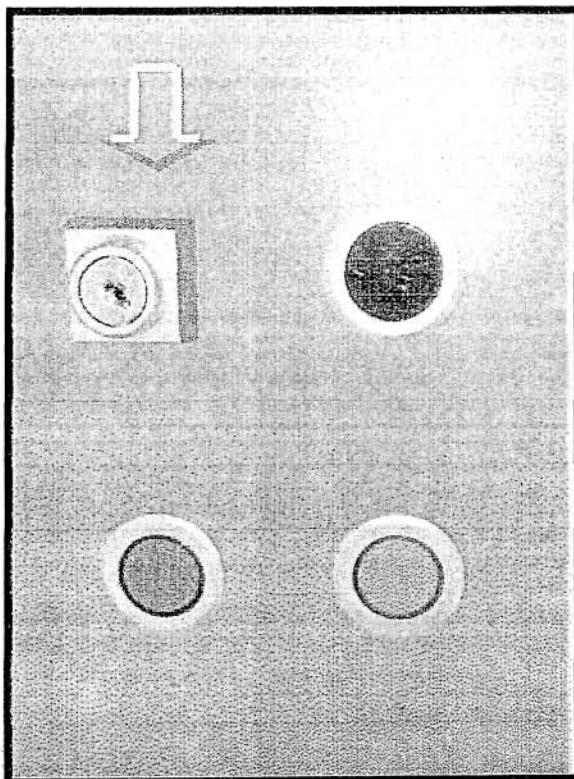

H2 Door Operational Button (Green)

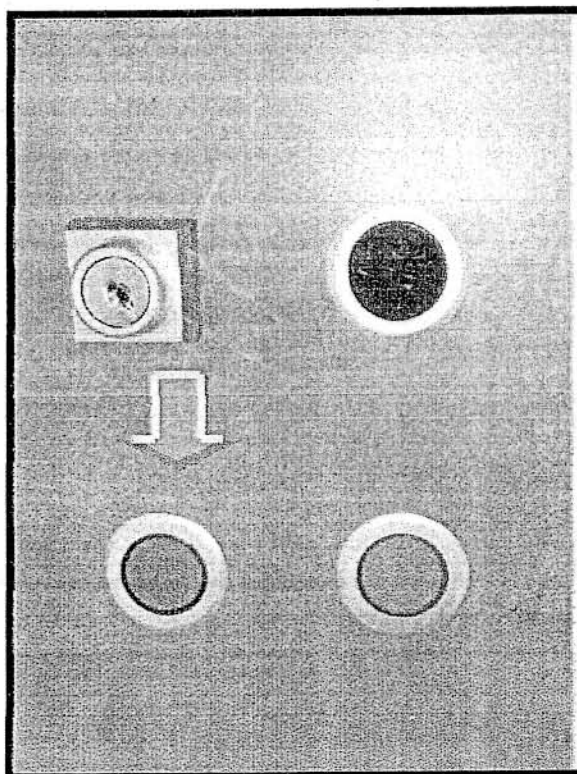



H3 Door Operational Button (Red)

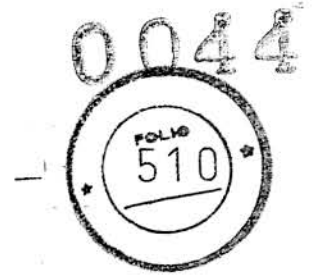
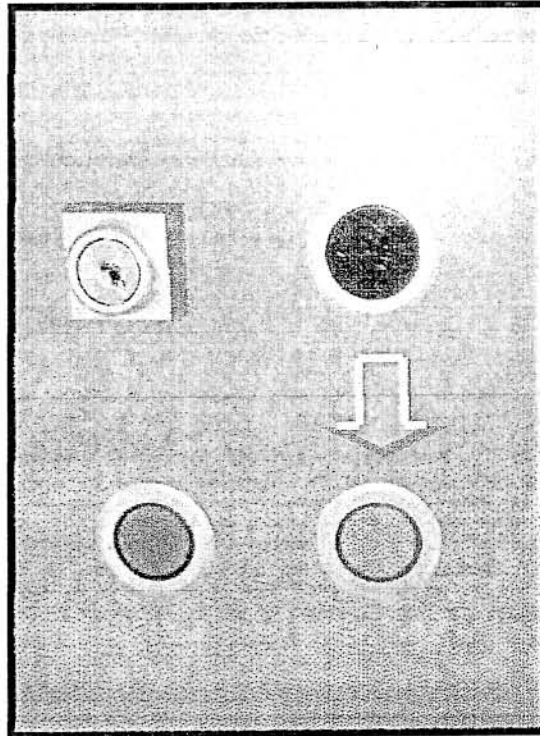

H4 Door Operational Button (Black)

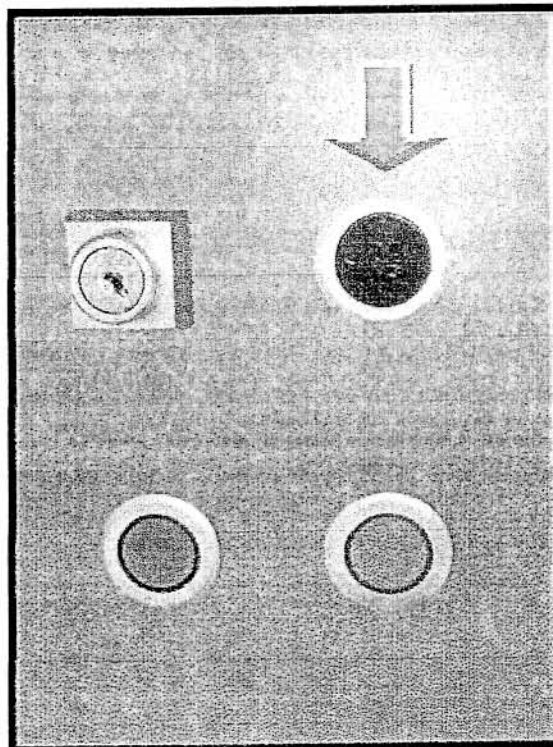

Traducción Pública

0044

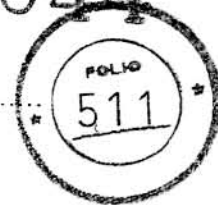

CONTRATO ADICIONAL

(al Contrato No. SF/HW-C12-2012-0159 de la República Popular China
y No. 2013-0001 de la República Argentina)

para el suministro de

**COCHES REMOLQUE CON CABINA Y REPUESTOS PARA LAS
FORMACIONES DE LOS FERROCARRILES SARMIENTO Y MITRE**

entre

**el MINISTERIO DEL INTERIOR Y TRANSPORTE
DE LA REPÚBLICA ARGENTINA**

(la Compradora)

y

CSR SIFANG HONG KONG COMPANY LIMITED

(la Vendedora)

Índice

ARTÍCULO 1 – DEFINICIONES	5
ARTÍCULO 2 – DOCUMENTOS QUE INTEGRAN EL CONTRATO	8
ARTÍCULO 3 – ALCANCE DEL SUMINISTRO.....	8
ARTÍCULO 4 – ESPECIFICACIONES TÉCNICAS.....	8
ARTÍCULO 5 – PRECIO	9
ARTÍCULO 6 – CONDICIONES DE PAGO	9
ARTÍCULO 7 – GARANTÍAS BANCARIAS.....	10
ARTÍCULO 8 – EMBALAJE Y SEÑALIZACIÓN.....	10
ARTÍCULO 9 – CONDICIONES DE ENTREGA	11
ARTÍCULO 10 – SEGURO	12
ARTÍCULO 11 – DOCUMENTACIÓN TÉCNICA	12
ARTÍCULO 12 - GERENTE DE PROYECTO	13
ARTÍCULO 13 –INSPECCIÓN.....	13
ARTÍCULO 14 – PUESTA EN SERVICIO Y ACEPTACIÓN	15
ARTÍCULO 15 – GARANTÍA.....	17
ARTÍCULO 16 – SERVICIO TÉCNICO.....	19
ARTÍCULO 17 – DAÑOS	19
ARTÍCULO 18 – LIMITACIONES A LA RESPONSABILIDAD	20
ARTÍCULO 19 – PROPIEDAD INTELECTUAL.....	21
ARTÍCULO 20 – FUERZA MAYOR	21
ARTÍCULO 21 - PERMISOS DE IMPORTACIÓN Y EXPORTACIÓN	22
ARTÍCULO 22 – IMPUESTOS Y ARANCELES	22
ARTÍCULO 23 – LEY APLICABLE.....	22
ARTÍCULO 24 – RESOLUCIÓN DE CONFLICTOS	23
ARTÍCULO 25 – EXTINCIÓN DEL CONTRATO	23
ARTÍCULO 26 – INTEGRIDAD DEL CONTRATO Y MODIFICACIONES	24
ARTÍCULO 27 - CESIÓN Y SUBCONTRATACIÓN.....	25
ARTÍCULO 28 - RENUNCIA AL EJERCICIO DE LOS DERECHOS	25
ARTÍCULO 29 – NULIDAD PARCIAL.....	25
ARTÍCULO 30 – NOTIFICACIONES	25

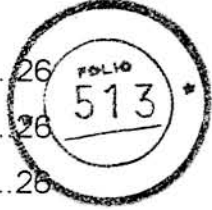

ARTÍCULO 31 – IDIOMA Y UNIDAD DE MEDIDA	26
ARTÍCULO 32 – CONFIDENCIALIDAD	26
ARTÍCULO 33 – OBTENCIÓN DE VISAS	26
ARTÍCULO 34– EJEMPLARES	27
ARTÍCULO 35 - VIGENCIA DEL CONTRATO.....	27
ARTÍCULO 36 – DECLARACIÓN.....	27
ARTÍCULO 37 – REQUISITOS DE ALMACENAMIENTO	27

ANEXOS DEL CONTRATO

Anexo 1	Listado de Equipos del Contrato
Anexo 2	Modelo de Garantía Bancaria
Anexo 3	Modelo de Carta de Crédito.....
Anexo 4	Modelo de Certificado de Inspección del Fabricante
Anexo 5	Modelo de Certificado de Inspección de Pre-entrega
Anexo 6	Modelo de Certificado de Inspección de Pre-entrega Libre
Anexo 7	Modelo de Certificado de Aceptación Provisional
Anexo 8	Modelo de Certificado de Aceptación Final
Anexo 9	Embalaje para Embarque
Anexo 10	Cronograma de Entrega
Anexo 11	Documentos Societarios
Anexo 12	Documentos Técnicos
Anexo 13	Modelo de Carta de Garantía
Anexo 14	Servicio Técnico.....
Anexo 15	Puesta en Servicio.....
Anexo 16	Listado indicativo de Repuestos

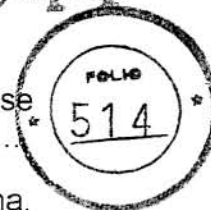

El presente Contrato, cuyo número de referencia es SF/HW-CK-2014-0001, se celebra a los 23 días del mes de mayo de 2014, entre:

El **MINISTERIO DEL INTERIOR Y TRANSPORTE** de la República Argentina, con domicilio en 25 de Mayo 101, Ciudad Autónoma de Buenos Aires, República Argentina, representado por el Ministro del Interior y Transporte de la República Argentina, señor Aníbal Florencio Randazzo (denominado en adelante la "Compradora", conforme se define en el Contrato), por un lado, y

CSR Sifang Hong Kong Company Limited (CSR Sifang HK), sociedad constituida de conformidad con las leyes de Hong Kong, República Popular China, con domicilio en Suite 4020 Jardine House 1 Connaught Place, Central, Hong Kong, República Popular China, representada por el Vicepresidente de CSR Sifang HK, señor Ni Shengyi, en virtud de los documentos adjuntos al presente como **ANEXO 11**, por el otro (denominada en adelante la "Vendedora" conforme se define en el Contrato).

La Compradora y la Vendedora se denominan individualmente una "Parte" y colectivamente las "Partes".

CONSIDERANDO:

QUE la República Argentina ha venido implementando políticas públicas en el ámbito de los Ferrocarriles con el propósito de fortalecer y mejorar el Sistema Ferroviario de Transporte de Pasajeros para la Ciudad Autónoma de Buenos Aires y sus alrededores.

QUE el 16 de noviembre de 2004 se suscribió un "Memorándum de Entendimiento para la Cooperación en Actividades Ferroviarias" entre el Ministerio de Comercio de la República Popular China y el Ministerio de Planificación Federal, Inversión Pública y Servicios de la República Argentina, en el cual se acordó respaldar y promover la participación de empresas de ambos países en el mejoramiento del sistema ferroviario.

QUE el día 9 de enero de 2013 la Compradora y CSR Qingdao Sifang Co., Ltd. ("CSR Sifang"), una sociedad constituida y existente conforme a las leyes de la República Popular China, firmaron un Contrato (denominado en adelante el "Contrato Principal") para el suministro de 25 formaciones (9 coches cada una) de EMU para la Línea del Ferrocarril Sarmiento y 30 formaciones (6 coches cada una) de EMU para la Línea del Ferrocarril Mitre, incluyendo 4 Motor Cars, Repuestos y Herramientas, la Documentación Técnica, Servicios Técnicos y Capacitación Técnica necesarios para la puesta en servicio, la operación y el mantenimiento de las EMU.

QUE las Partes han convenido en el Contrato Principal que suscribirán un Contrato Adicional para la compra de Repuestos para los coches EMU arriba mencionados, en base al listado de Repuestos que se especifican en el **ANEXO 3** del mismo, acordando además que los precios de dichos Repuestos se mantendrán sin cambios por un período de SEIS (6) meses contados a partir de la fecha de entrada en vigencia del Contrato y luego de la expiración de dicho plazo los precios se mantendrán sin cambios por un período adicional de DIECIOCHO (18) meses siempre y cuando la moneda de la República Popular

China no se revalúe en más de un CINCO POR CIENTO (5%) en relación al dólar estadounidense.



QUE CSR Sifang ha solicitado a la Compradora que el Contrato Adicional para la compra de Repuestos de conformidad con el Contrato Principal sea suscripto por CSR Sifang HK, con la salvedad de que CSR Sifang garantizará todas las obligaciones de CSR Sifang HK en virtud de este Contrato y de acuerdo con la Carta de Garantía adjunta al presente como **ANEXO 13**.....

QUE tanto CSR Sifang como CSR Sifang HK son empresas estatales cuya constitución ha sido autorizada por el Estado de la República Popular China y se hallan inscriptas en la Dirección de Industria y Comercio pertinente.

QUE CSR Sifang HK es una subsidiaria totalmente controlada de CSR Sifang.

POR LO TANTO, en consideración de las obligaciones y compromisos mutuos aquí establecidos, las Partes del presente convienen y acuerdan lo siguiente:

ARTÍCULO 1 – DEFINICIONES

1.1 Para la interpretación del Contrato (conforme se define más adelante) los siguientes términos y expresiones tendrán el significado que aquí se les asigna:

1.1.1 **“Contrato”** significa el presente contrato adicional celebrado entre la Compradora y la Vendedora, conforme se estipula en el Contrato, incluido el Contrato, todos sus anexos y todos los documentos incorporados a él por referencia.....

1.1.2 **“Contrato Principal”** significa el contrato suscripto con fecha 9 de enero de 2013 entre el MINISTERIO DEL INTERIOR Y TRANSPORTE de la República Argentina y CSR Qingdao Sifang Co. Ltd. para el suministro de 25 formaciones (9 coches cada una) de EMU para la Línea del Ferrocarril Sarmiento y 30 formaciones (6 coches cada una) de EMU para la Línea del Ferrocarril Mitre, incluyendo 4 Motor Cars, Repuestos y Herramientas, la Documentación Técnica, Servicios Técnicos y Capacitación Técnica necesarios para la puesta en servicio, la operación y el mantenimiento de las EMU.

1.1.3 **“Compradora”** significa el MINISTERIO DEL INTERIOR Y TRANSPORTE de la República Argentina.....

1.1.4 **“Vendedora”** significa CSR Sifang Hong Kong Company Limited.....

1.1.5 **“Banco de la Compradora”** significa BANCO DE LA NACIÓN ARGENTINA, un banco comercial de la República Argentina que actuará como banco emisor de la Carta de Crédito.

1.1.6 **“Banco de la Vendedora”** significa BANK OF CHINA (HONG KONG) SUCURSAL LUCKY PLAZA (SWIFT NO: BKCHHKHHXXX), un banco comercial de la República Popular China que actuará como banco negociador de la Carta de Crédito y también como banco asesor.....